

Vážený zákazník, děkujeme Vám za zakoupení zařízení od firmy KH Trading s.r.o. Naše společnost je připravena vám poskytnout své služby - než výrobek zakoupíte, při koupi i po zakoupení. V případě jakýchkoli dotazů, návrhů či doporučení kontaktujte naše obchodní místo. Vynasníme se váš návrh zvážit a reagovat v rámci možností.

První použití zařízení je ve smyslu tohoto návodu právním krokem, kterým uživatel svou svobodnou vůlí stvrzuje, že tento návod řádně prostudoval, zcela pochopil jeho smysl a seznámil se všemi riziky.

POZOR! Nepokoušejte se uvést (popř. používat) zařízení dříve, než se seznámíte s celým návodem k obsluze. Návod uschovejte pro příští použití.

Pozornost je třeba věnovat zejména pokynům týkajících se bezpečnosti práce. Nedodržení nebo nepřesné provádění těchto pokynů může být příčinou úrazu vlastní osoby nebo osob jiných, popřípadě může dojít k poškození zařízení nebo zpracovávaného materiálu.

Dbejte zejména bezpečnostních instrukcí uvedených na štítcích, kterými je zařízení opatřeno.

Tyto štítky neodstraňujte ani nepoškozujte.

Pro usnadnění případné komunikace si zde opište číslo faktury popř. kupního dokladu.

POPIS

Sada je určena pro rychlé zjištění defektů motoru jako prasklý blok, prasklá hlava nebo poškozené těsnění pod hlavou. Test je založen na principu změny barvy detekční tekutiny při styku se zplodinami hoření. V případě trhliny kapalina reaguje změnou barvy z modré na žlutou do 60 s (nezáleží na velikosti defektu). Přesnou lokalizaci lze provést opakováním zkoušky s postupným odpojováním kabelů svíček. Kompletní sada obsahuje 250 ml detekční kapaliny.

Poznámka

V sadě je jedna nádobka s testovací kapalinou a jedna prázdná.

TECHNICKÁ DATA

Doba barevné reakce detekční kapaliny	do 60 sec.
Objem detekční kapaliny na jedno měření (po rysku)	cca 40 ml
Objem detekční kapaliny	.250 ml
Hmotnost brutto	.1,7 kg

Správnost textu, grafů a údajů se váže na dobu tisku. V zájmu neustálého zlepšování našich výrobků může bez předchozího upozornění dojít ke změně technických údajů.

ÚDRŽBA

- Nářadí udržujte vždy v čistotě. Nečistoty, které vniknou do mechanismu nářadí mohou způsobit poškození nářadí.
- Po použití vypláchněte zařízení vodou, vyčistěte čistým hadrem a nechte vyschnout.
- Na čištění nepoužívejte agresivní čisticí prostředky a rozpouštědla.
- Nepoužívané zařízení uskladněte na suchém místě, kde nebude korodovat.



Konkrétní popis pracovní činnosti a využití výrobku zde záměrně není zmíněn, protože výrobce / dovozce na zato, že uživatel funkci výrobku zná a s jejich činností je obeznámen, protože ve smyslu zákona se jedná po výrobek běžný. Pokud uživatel tato znalosti neovládá nebo si jimi není jist, doporučujeme se obrátit se na Inspektorát bezpečnosti práce.

LIKVIDACE

- Použité chladicí a kontrolní kapaliny je nutno likvidovat v souladu se Zákonem o odpadech.

Po skončení životnosti výrobku je nutné při likvidaci vzniklého odpadu postupovat v souladu s platnou legislativou. Výrobek se skládá z kovových a plastových částí, které jsou po roztržení samostatně recyklovatelné.

1. Demontujte všechny díly stroje.
2. Díly rozřídte dle tříd odpadu (kovy, pryž, plasty apod.). Vyříděný materiál odevzdejte k dalšímu využití.

Informace o místech sběru obdržíte na zastupitelstvu obce nebo na Internetu.

UPOZORNĚNÍ

Pokud dojde k poruše, zašlete přístroj na adresu prodejce, oprava bude provedena v co nejkratším termínu. Stručný popis závady zkrátí její hledání a dobu opravy. V záruční době k přístroji přiložte záruční list a doklad o koupi. Také po uplynutí záruční doby jsme tu pro Vás a případné opravy provedeme za příznivé ceny.

Abyste zabránili poškození přístroje při přepravě, bezpečně jej zabalte nebo použijte originální obal. Za poškození při přepravě neneseme odpovědnost a při reklamaci u přepravní služby záleží na úrovni balení a zabezpečení proti poškození.

Pozn.: Vyobrazení se může lišit od dodaného výrobku, stejně jako se může lišit rozsah a typ dodaného příslušenství. Je to důsledek vývoje a takové varianty ovšem nemají žádný vliv na správnou funkci výrobku.

S použitím dodaných víček chladiče

- Odčerpejte z chladiče cca 1/10 objemu chladicí kapaliny **obr. 1**.
- Na hrdlo chladiče nasadíte jedno z dodaných víček. **obr. 3**.
- Na nástavec víčka tlakem nasadíte armaturu s rychlospojku.
- Ze spodní části testeru sejměte pryžový nástavec.
- Nasuňte kovovou trubičku testeru do otvoru armatury lehce dotáhněte šroubení.
- **Kohout je otevřen.**
- Sejměte horní víčko testeru a nalijte testovací kapalinu do horní nádoby testeru maximálně po černou rysku s nápisem Leak detektor.
- Nasadíte víčko s balónek. Balónek utěsňuje tester před kontaktem s okolním vzduchem, který může obsahovat určité množství kyslíčnicku uhličitého (CO₂) a může zkreslit výsledek měření.
- Nastartujte motor a nechte jej ohřát na provozní teplotu, aby se vytvořily páry chladicí kapaliny.
- **Sejměte balónek.**
- Pomalu zavírejte kohout, aby pára z chladiče pronikala do testeru.
- Dbejte, aby hladina zkondenzovaných par ve spodní nádobce nepřekročila červenou rysku s nápisem LEVEL. Nesmí dojít k nasátí chladicí kapaliny do horní nádoby s testovací kapalinou, protože by se zkouška musela opakovat s novou náplní.
- Testovací kapalina pracuje jako filtr a zachycuje zplodiny hoření v ní obsažené.
- Pokud je v systému netěsnost, zbarví se testovací kapalina žlutě během 60 sec.



Obnovení funkce testovací kapaliny

Po použití univerzálního pryžového nástavce

- Držte stále přípravek ve svislé poloze.
- Opakovaným stisknutím balónku nasajte okolní vzduch a lehce zatřepejte. Dbejte, aby nedošlo k promíchání testovací kapaliny s chladicí kapalinou. Testovací kapalina by byla nevratně zničena.
- Vzduch vytlačí z kapaliny zplodiny hoření a testovací kapalina se opět zbarví modře a lze ji opakovaně použít.

Po použití některého z dodaných víček

- Povolte mosaznou drážkovanou matici armatury pod nádobkou a ve svislé poloze vytáhněte tester.
- Opakovaným stisknutím balónku nasajte okolní vzduch a lehce zatřepejte. Dbejte, aby nedošlo k promíchání testovací kapaliny s chladicí kapalinou. Testovací kapalina by byla nevratně zničena.
- Vzduch vytlačí z kapaliny zplodiny hoření a testovací kapalina se opět zbarví modře a lze ji opakovaně použít.

POZNÁMKA

Použitou kontrolní kapalinu, která zůstala modrá, lze opakovaně použít. Nalijte ji do prázdné dodané nádoby.







- Po ukončení kontroly těsnosti nalijte do chladiče odčerpanou chladicí kapalinu a chladič uzavřete původním víčkem.

BEZPEČNOSTNÍ OPATŘENÍ

- **Zařízení může obsluhovat pouze osoba starší 18 let, řádně způsobilá, poučená a proškolená ze zásad bezpečnosti a ochrany zdraví při práci.**

Pracoviště doporučujeme vybavit tabulkami se zásadami bezpečné práce:

Symbyoly používané v těchto instrukcích

-  **Pozor!**
Označuje nebezpečí zranění nebo velké materiální škody.
-  **Varování!**
Nebezpečí poškození.
-  **Poznámka:**
Dodatečná informace.
-  **Nutno používat osobní ochranné pomůcky.**
-  **Zákaz použití otevřeného ohně.**
-  **Zákaz kouření při obsluze zařízení.**

Obecné

- Seznamte se s použitím tohoto zařízení a jeho ovládáním a možnými riziky spojenými s jeho nesprávným užíváním.
- Zajistěte, aby uživatel zařízení byl pečlivě seznámen s použitím tohoto zařízení a jeho ovládáním, a možnými nebezpečími, plynoucími z jeho užívání.
- Dbejte vždy bezpečnostních instrukcí uvedených na štítcích. Tyto štítky neodstraňujte ani nepoškozujte. V případě poškození nebo nečitelnosti štítku kontaktujte dodavatele.
- Udržujte pracoviště v pořádku a čistotě. Nepořádek v pracovním prostoru může způsobit nehodu.
- Nikdy nepracujte ve stísněných nebo špatně osvětlených prostorách. Vždy zkontrolujte, zda je podlaha stabilní a zda je dobrý přístup k práci. Vždy udržujte stabilní postoj.
- Neustále sledujte postup práce, a používejte všechny smysly. Nepokračujte v práci pokud se na ni nemůžete plně soustředit.
- O své náradí pečujte a udržujte je čisté.
- Rukojeti a ovládací prvky udržujte suché a bez stop olejů a tuků.
- Zabraňte přístupu, zvířat, dětí a nepovolaných osob.
- Nepoužívejte zařízení pro jiný účel, než ke kterému je určeno.
- Při práci používejte ochranné pracovní brýle.
- Nepřepínejte se, používejte vždy obě ruce.
- Se zařízením nepracujte pod vlivem alkoholu a omamných látek.
- Trpíte-li závratěmi, oslabením nebo mdlobami, se zařízením nepracujte.

- Jakékoli úpravy zařízení nejsou povoleny. **NEPOUŽÍVEJTE** v případě, že zjistíte ohnutí, prasklinu nebo jiné poškození.
- Zajistěte správnou údržbu přístroje. Před použitím zkontrolujte, zda u přístroje nedošlo k poškození.
- Při údržbě a opravě používejte pouze originální náhradní díly.
- Použití přídatných zařízení nebo příslušenství nedoporučených dodavatelem může vést ke zraněním.
- Chraňte zařízení před nadměrnou teplotou a slunečním zářením.
- Pokud zařízení delší dobu nepoužíváte, uložte ho na suchém uzamčeném místě mimo dosah dětí.
- Zkontrolujte, zda některé díly nejsou prasklé nebo zadřené, přesvědčte se, že všechny díly jsou správně nasazené. Kontrolujte i všechny další podmínky, které mohou ovlivnit funkci nářadí.
- Pokud není jinak uvedeno v tomto návodu, je nutné poškozené díly opravit nebo vyměnit.

⚠ Jemná mechanika

- Přístroj nikdy neupínejte do svěráku.
- Chraňte přístroj před nárazy a pádem. Po skončení práce jej uložte zpět do kufříku.

⚠ Sestavy

- Nepoužívejte zařízení, dokud není kompletně sestaveno podle pokynů manuálu.

⚠ Vybavení autoservisu

- Před započatím oprav řádně zajistěte a zabrzděte opravovaný automobil.
- Zařadte neutrál.
- Před začátkem prací zajistěte pozvolné snížení tlaku v chladicím systému na atmosférický.
- Pracujte na otevřeném prostranství nebo v dobře větrané dílně. Výfukové plyny jsou jedovaté. Nebezpečí otravy výfukovými plyny.

MONTÁŽ

- Než vyhodíte obal od přístroje, zkontrolujte, zda v něm nezůstaly nějaké součástky. Pokud ano, vyhledejte si díl v seznamu dílů nebo na schématu sestavení a příslušný díl nainstalujte.

OBSLUHA

- Při práci vždy používejte ochranné brýle. V případě potřísnění pokožky omyjte proudem vody. Při stříknutí testovací kapaliny do oka vždy použijte velké množství vody na vypláchnutí a vyhledejte lékařskou pomoc.
- **Pracujte na otevřeném prostranství nebo v dobře větrané dílně. Výfukové plyny jsou jedovaté. Nebezpečí otravy nebo smrti.**
- Před otevřením chladiče vozidla vyrovnejte vnitřní tlak chladicí kapaliny pootočením víčka do první polohy a teprve po vyrovnání tlaků sejměte víčko. Nebezpečí opaření vystříknutou horkou chladicí kapalinou po náhlém snížení tlaku.

Princip činnosti

Pokud pronikají zplodiny hoření ze spalovacího prostoru motoru do chladicí kapaliny (prasklá hlava, vadné těsnění pod hlavou, prasklý blok válců nebo válec,...) lze je na základě chemické reakce s detekční kapalinou snadno zjistit.

Použití

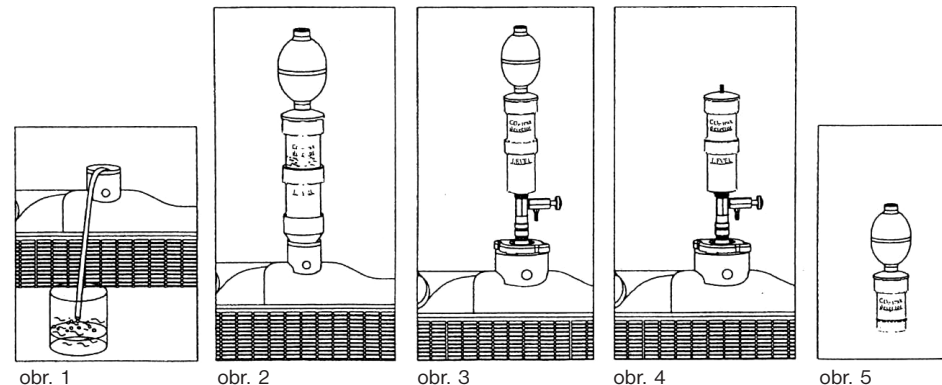

S použitím dodaného univerzálního pryžového nástavce

- Odčerpajte z chladiče cca 1/10 objemu chladicí kapaliny **obr. 1**.
- Sestavte detektor dle obrázku.
- Sejměte horní víčko a nalijte testovací kapalinu do horní nádoby testeru maximálně po černou rysku s nápisem Leak detektor. Tester stále držte ve svislé poloze!
- Nasaďte víčko s balónkem. Balónek utěsňuje tester před kontaktem s okolním vzduchem, který může obsahovat určité množství kyslíčnanu uhličitého (CO₂) a může zkreslit výsledek měření.
- Nastartujte motor a nechte jej ohřát na provozní teplotu, aby se vytvořily páry chladicí kapaliny.
- Vložte pryžovku koncovku testeru do plnicího otvoru chladiče a přitlačte **obr. 2**. Opakovaným stlačením balónku (3 × - 5 ×) nasajte páry přes spodní nádobku do testovací kapaliny v horní nádobce.
- Dbejte, aby hladina zkondenzovaných par ve spodní nádobce nepřekročila červenou rysku s nápisem LEVEL. Nesmí dojít k nasátí chladicí kapaliny do horní nádoby s testovací kapalinou, protože by se zkouška musela opakovat s novou náplní.
- Testovací kapalina pracuje jako filtr a zachycuje zplodiny hoření v ní obsažené.
- Pokud je v systému netěsnost, zbarví se testovací kapalina v horní nádobce žlutě během 60 sec.

