

# uni-max

NÁVOD K OBSLUZE  
PŮVODNÍ

## SKLÁDACÍ SCHŮDKY 2 STUPNĚ – 150 KG SILVERLINE



**226092**

Vážený zákazníku, děkujeme Vám za zakoupení produktu uni-max.

Naše společnost je připravena Vám poskytnout své služby – než výrobek zakoupíte, při koupi i po zakoupení. V případě jakýchkoliv dotazů, návrhů či doporučení kontaktujte naše obchodní místo. Vynasnažíme se Váš návrh zvážit a reagovat v rámci možností.

**První použití zařízení je ve smyslu tohoto návodu právním krokem, kterým uživatel svou svobodnou vůlí stvrzuje, že tento návod řádně prostudoval, zcela pochopil jeho smysl a seznámil se všemi riziky.**

**POZOR! Nepokoušejte se uvést (popř. používat) zařízení dříve, než se seznámíte s celým návodem k obsluze. Návod uschovejte pro příští použití.**

**Pozornost je třeba věnovat zejména pokynům týkajících se bezpečnosti práce. Nedodržení nebo nepřesné provádění těchto pokynů může být příčinou úrazu vlastní osoby nebo osob jiných, popřípadě může dojít k poškození zařízení nebo zpracovávaného materiálu.**

**Dbejte zejména bezpečnostních instrukcí uvedených na štítcích, kterými je zařízení opatřeno. Tyto štítky neodstraňujte, ani nepoškozujte.**

Pro usnadnění případné komunikace si zde opište číslo faktury popř. kupního dokladu.

## POPIS

Skládací schůdky vyrobené z ocelových trubek se dvěma protiskluzovými stupínky. Měkká rukojeť a protiskluzové konce nožek. Vhodné pro domácí použití. Rozměry při složení - 800 × 370 × 50 mm. Výška plošiny 430 mm. Hmotnost 3,4 kg. Maximální nosnost 150 kg.

## TECHNICKÁ DATA

Počet nášlapů.....	2
Maximální zatížení.....	150 kg
Materiál.....	ocel
Rozměry (složený stav) (H x W x D).....	800 × 370 × 50 mm
Rozměry (rozevřený stav) (H x W x D).....	720 × 370 × 460 mm
Hmotnost.....	3,4 kg

Správnost textu, grafů a údajů se váže na dobu tisku. V zájmu neustálého zlepšování našich výrobků může bez předchozího upozornění dojít ke změně technických údajů.

## BEZPEČNOSTNÍ OPATŘENÍ

Symbolsy používané v těchto instrukcích



**Pozor! Označuje nebezpečí zranění nebo velké materiální škody.**



**Nebezpečí zachycení! Pozor na zranění z důvodu zachycení částí těla nebo oblečení rotujícími částmi.**



**Varování! Nebezpečí poškození**



**Poznámka: Dodatečná informace**

**DŮLEŽITÉ:** Prostudujte si prosím bezpečnostní symboly a varování na výrobku, na štítku a v tomto návodu. Porozuměním těmto bezpečnostním symbolům předejdete rizikům, zraněním a poškozením majetku.



Používejte ochranu sluchu.

Používejte ochranu zraku.

Používejte ochranu pro dýchání.

Používejte ochranu hlavy.



Přečtěte si návod k obsluze.



Pozor!



Maximální zatížení



Maximální počet osob na schůdkách



Zkontrolujte patky schůdků



Před použitím proveďte vizuální kontrolu



Zajistěte, aby ramena schůdek byla před použitím zcela rozevřená



Ujistěte se, že jsou pojistné prvky správně zajištěny



Nevyklánějte se přes svůj dosah



Zajistěte, aby na podlaze nebyly nečistoty



Nevkročujte mimo schůdky



Při sestupování nebo našlapování buďte čelem ke schůdkům



Schůdky stavte na rovném povrchu

## Bezpečnost při používání schůdků

**VAROVÁNÍ:** Nepoužívejte schůdky, pokud váš zdravotní stav neumožňuje jejich bezpečné použití.

Určitý zdravotní stav, léky, alkohol nebo drogy mohou zhoršit bezpečné používání schůdek.

**VAROVÁNÍ:** Při převozu schůdků na střešním nosiči nebo uvnitř vozidla zajistěte, aby byly schůdky řádně zajištěny. Nezajištěné schůdky mohou způsobit okamžitě poranění nebo se poškodit a při následném použití nebudou správně fungovat.

- Ujistěte se, že jsou schůdky vhodné pro zamýšlenou činnost.
- Vždy noste vhodnou obuv, která při použití schůdků poskytuje dobrou oporu. Před použitím schůdků kompletně odstraňte mokrou barvu, olej, vodu, sníh nebo jiné kapaliny nebo maziva.
- Po dodání schůdků, před jejich prvním použitím a následně před každým použitím je nutno schůdky kompletně zkontrolovat. Komerčně používané schůdky musí být kontrolovány před použitím denně.

## Kontrola

**Poznámka:** U komerčně používaných schůdků, které jsou užívány víc než jednou osobou, musí být každá kontrola zaznamenána. Záznam musí obsahovat datum, podrobnosti kontroly a údaje o osobě, která prováděla kontrolu. U profesionálně používaných schůdků je vyžadována pravidelní kontrola.

<b>Následující součásti zkontrolujte vizuálně, zda nejsou poškozené, ohnuté, zkroucené, promáčknuté, prasklé, zkorodované, nesprávně upevněné, uvolněné, zda nechybí nebo nejsou opotřebené:</b>					
Zajišťovací západky	Nožky (dvojitý žebřík)	Sloupky (kovové profily nebo trubky, ke kterým jsou upevněny příčky / nášlapy)	Patky (dolní i horní)	Příčky a nášlapy	Šrouby a matice
Sváry	Nášlapné plochy	Závěsy	Nýty a čepy	Rukojeti	Ostatní příslušenství
<b>DŮLEŽITÉ:</b> Pokud kterýkoliv díl po kontrole nevyhovuje, schůdky nepoužívejte. Díl opravte nebo vyměňte schůdky za jiné. Poškozené schůdky nepoužívejte.					

## MONTÁŽ

- Než vyhodíte obal od přístroje, zkontrolujte, zda v něm nezůstaly nějaké součástky. Pokud ano, vyhledejte si díl v seznamu dílů nebo na schématu sestavení a příslušný díl nainstalujte.

### Zamýšlené použití

Tyto schůdky jsou určeny pro poskytnutí přechodné opory osoby během přístupu do výše položených míst. Jsou určeny pouze pro použití uvnitř budov. Jejich maximální nosnost je 150 kg. Schůdky nesmí být použity pro jiné účely, než je uvedeno. Nejsou určeny pro dlouhodobé využívání nebo pro komerční a obchodní účely.

### Před použitím

#### Umístění a nastavení

- Při umísťování schůdků se ujistěte, že jsou bezpečně umístěny tak, aby nemohly způsobit kolizi s chodci, vozidly nebo dveřmi (s výjimkou nouzových východů). Je-li to možné, zajistěte, aby okna a dveře byly zamknuty, abyste zabránili kolizi se schůdky nebo pracovníkem.
- Vyhodnotte všechna rizika místa, na kterém budou schůdky umístěny, včetně elektrických zařízení, např. vedení vysokého napětí, nebo jiná nechráněná elektrická zařízení. Pokud jsou v místě použítí zařízení pod napětím, nepoužívejte elektricky vodivé schůdky.

- Schůdky musí být umístěny na zcela rovné a stabilní ploše (nepohyblivý základ). Nestavte je na kluzký povrch, který by mohl zapříčinit pohyb schůdků nebo na povrch, který neuneseme hmotnost schůdků a pracovníka, například hlína nebo štěrk.
- Schůdky nesmí být postaveny na kluzkém povrchu (jako je led, lesklý povrch nebo značně znečištěný povrch) pokud nejsou zajištěna dodatečná bezpečnostní opatření, zabraňující klouzání schůdků nebo pokud není zajištěno odstranění znečištěného povrchu.
- Zajistěte, aby byly příčky a nášlapy v rovině. Pokud nejsou v rovině, jsou schůdky nesprávně postaveny.
- Schůdky musí být ustaveny tak, aby byla zajištěna správná funkce zajišťovacích západek/zámek.
- Schůdky se nikdy nepokoušejte přemísťovat do nové polohy seshora.
- Schůdky vždy stavte na patky, nikdy na příčky nebo nášlapy.

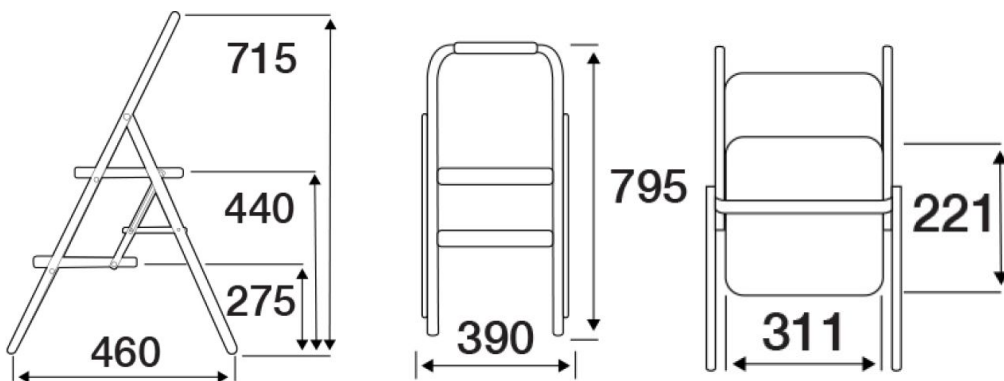

## Před použitím

### Umístění a nastavení

- Při umísťování schůdků se ujistěte, že jsou bezpečně umístěny tak, aby nemohly způsobit kolizi s chodci, vozidly nebo dveřmi (s výjimkou nouzových východů). Je-li to možné, zajistěte, aby okna a dveře byly zamknuty, abyste zabránili kolizi se schůdky nebo pracovníkem.
- Vyhodnoťte všechna rizika místa, na kterém budou schůdky umístěny, včetně elektrických zařízení, např. vedení vysokého napětí, nebo jiná nechráněná elektrická zařízení. Pokud jsou v místě použití zařízení pod napětím, nepoužívejte elektricky vodivé schůdky.
- Schůdky musí být umístěny na zcela rovné a stabilní ploše (nepohyblivý základ). Nestavte je na kluzký povrch, který by mohl zapříčinit pohyb schůdků nebo na povrch, který neuneseme hmotnost schůdků a pracovníka, například hlína nebo štěrk.
- Schůdky nesmí být postaveny na kluzkém povrchu (jako je led, lesklý povrch nebo značně znečištěný povrch) pokud nejsou zajištěna dodatečná bezpečnostní opatření, zabraňující klouzání schůdků nebo pokud není zajištěno odstranění znečištěného povrchu.
- Zajistěte, aby byly příčky a nášlapy v rovině. Pokud nejsou v rovině, jsou schůdky nesprávně postaveny.
- Schůdky musí být ustaveny tak, aby byla zajištěna správná funkce zajišťovacích západek/zámek.
- Schůdky se nikdy nepokoušejte přemísťovat do nové polohy seshora.
- Schůdky vždy stavte na patky, nikdy na příčky nebo nášlapy.

## OBSLUHA

### Použití

- Nikdy nepřekračujte maximální celkové zatížení schůdků.
- Nikdy nepoužívejte schůdky pro dosažení vyšší úrovně.
- Schůdky používejte pro provádění lehkých krátkodobých prací. Při delším použití vždy dělejte přestávky, abyste předešli únavě.
- Zajistěte, aby si se schůdky nehrály děti.
- Při výstupu nebo sestupu buďte vždy čelem ke schůdkům a držte se jich pevně oběma rukama.
- Buďte obzvláště opatrní při používání elektrického nářadí pro boční práce s rázy/přiklepem, způsobující silné vibrace. Takové nářadí není vhodné používat na schůdkách, protože vibrace mohou způsobit pohyb schůdků a zapříčinit znečistlivění rukou obsluhy.
- Při výstupu na schůdky neste pouze lehká a snadno manipulovatelná břemena.

## ÚDRŽBA

- Lehkou korozi povrchů co nejdříve ošetřete vhodným přípravkem na korozi.
- Závěsy pravidelně promazávejte, aby se předešlo jejich opotřebením.
- Na schůdkách neprovádějte žádné větší opravy. Pokud schůdky nefungují správně nebo jsou poškozeny, vyřaďte je z provozu.

### Skladování

- Schůdky skladujte suché v suchých prostorách bez vlhkosti.

## LIKVIDACE

Po skončení životnosti výrobku je nutné při likvidaci vzniklého odpadu postupovat v souladu s platnou legislativou. Výrobek se skládá z kovových a plastových částí, které jsou po roztřídění samostatně recyklovatelné.

1. Demontujte všechny díly stroje.
2. Díly roztřídte dle tříd odpadu (kovy, pryž, plasty apod.).

Vytříděný materiál odevzdejte k dalšímu využití.

Informace o místech sběru obdržíte na zastupitelstvu obce nebo na Internetu.

## UPOZORNĚNÍ

Pokud dojde k poruše, zašlete přístroj na adresu prodejce, oprava bude provedena v co nejkratším termínu. Stručný popis závady zkrátí její hledání a dobu opravy. V záruční době k přístroji přiložte záruční list a doklad o koupi. Také po uplynutí záruční doby jsme tu pro Vás a případné opravy provedeme za příznivé ceny.

Abyste zabránili poškození přístroje při přepravě, bezpečně jej zabalte nebo použijte originální obal. Za poškození při přepravě neneseme odpovědnost a při reklamaci u přepravní služby záleží na úrovni balení a zabezpečení proti poškození.

Pozn.: Vyobrazení se může lišit od dodaného výrobku, stejně jako se může lišit rozsah a typ dodaného příslušenství. Je to důsledek vývoje a takové varianty ovšem nemají žádný vliv na správnou funkci výrobku.



## KONTAKTY

unitechnic.cz s.r.o.  
Reklamační a servisní oddělení  
Areál bývalého cukrovaru  
Hlavní 29 (hala č.3 uni-max)  
277 45 Úžice

Tel. Reklamačního odd. 266 190 156  
603 414 975  
601 218 255  
E-shop 266 190 111

E-Mail: [reklamace1@khnet.cz](mailto:reklamace1@khnet.cz)  
[obchod@khnet.cz](mailto:obchod@khnet.cz)

<http://www.uni-max.cz>