

uni-max

NÁVOD K OBSLUZE
PŮVODNÍ

**SADA PRO ODSTRANĚNÍ
POŠKOZENÝCH ŠROUBŮ**



4020512

Vážený zákazníku, děkujeme Vám za zakoupení produktu uni-max.

Naše společnost je připravena Vám poskytnout své služby – než výrobek zakoupíte, při koupi i po zakoupení. V případě jakýchkoli dotazů, návrhů či doporučení kontaktujte naše obchodní místo. Vynasnažíme se Váš návrh zvážit a reagovat v rámci možností.

První použití zařízení je ve smyslu tohoto návodu právním krokem, kterým uživatel svou svobodnou vůlí stvrzuje, že tento návod řádně prostudoval, zcela pochopil jeho smysl a seznámil se všemi riziky.

POZOR! Nepokoušejte se uvést (popř. používat) zařízení dříve, než se seznámíte s celým návodem k obsluze. Návod uschovejte pro příští použití.

Pozornost je třeba věnovat zejména pokynům týkajících se bezpečnosti práce. Nedodržení nebo nepřesné provádění těchto pokynů může být příčinou úrazu vlastní osoby nebo osob jiných, popřípadě může dojít k poškození zařízení nebo zpracovávaného materiálu.

Dbejte zejména bezpečnostních instrukcí uvedených na štítcích, kterými je zařízení opatřeno. Tyto štítky neodstraňujte, ani nepoškozujte.

Pro usnadnění případné komunikace si zde opište číslo faktury popř. kupního dokladu.

POPIS

Sada je navržena pro demontáž poškozených šroubů s pravým i levým závitem, pomocí narážecích profilových trnů. Obsahuje kompletní výbavu pro tento účel: 5 ks vrtáků a povolovacích trnů průměrů 1/8; 3/16; 1/4; 5/16; 11/32". 10 vodicích pouzder - vnější průměry 7; 7,1; 8,1; 9; 10,3; 10,5; 11,3; 12,5; 13; 14 mm - vnitřní průměry na šroub 4,1; 4,2; 4,5; 4,8; 7(4x); 9,5; 9 mm.

Pro každou jednu dvojici vrták + trn jsou učena dvě vodicí pouzdra.

TECHNICKÁ DATA

Vrtáky.....	5 ks
Kolíkové extraktory (povolovací trny).....	5 ks
Maticové extraktory.....	5 ks
Vodicí pouzdra.....	10 ks

Správnost textu, grafů a údajů se váže na dobu tisku. V zájmu neustálého zlepšování našich výrobků může bez předchozího upozornění dojít ke změně technických údajů.

BEZPEČNOSTNÍ OPATŘENÍ

Symbole používané v těchto instrukcích



Pozor!

Označuje nebezpečí zranění nebo velké materiální škody.



Nebezpečí zachycení!

Pozor na zranění z důvodu zachycení částí těla nebo oblečení rotujícími částmi.



Varování!

Nebezpečí poškození



Poznámka:

Dotatečná informace

! Obecné

- Igelitové sáčky použité v obalu mohou být nebezpečné pro děti a zvířata.
- Seznamte se s tímto zařízením, jeho ovládním, provozem, prvky tohoto zařízení a možnými riziky spojenými s jeho nesprávným užíváním.
- Zajistěte, aby uživatel zařízení byl pečlivě seznámen s ovládním, provozem, prvky tohoto zařízení a možnými nebezpečími, plynoucími z jeho užívání.
- Udržujte pracoviště v pořádku a čistotě. Nepořádek v pracovním prostoru může způsobit nehodu.
- Nikdy nepracujte ve stísněných nebo špatně osvětlených prostorách. Vždy zkontrolujte, zda je podlaha stabilní a zda je dobrý přístup k práci. Vždy udržujte stabilní postoj.
- Neustále sledujte postup práce, a používejte všechny smysly. Nepokračujte v práci, pokud se na ni nemůžete plně soustředit.
- O své nářadí pečujte a udržujte je čisté.
- Rukojeti a ovládací prvky udržujte suché a beze stop olejů a tuků.
- Zabraňte přístupu, zvířat, dětí a nepovolaných osob.
- Nestrkejte nohy nebo ruce do pracovního prostoru.
- Nikdy neponechejte za provozu zařízení bez dozoru.
- Nepoužívejte zařízení pro jiný účel, než ke kterému je určeno.
- Při práci používejte osobní ochranné pracovní prostředky (např. brýle, chrániče sluchu, respirátor, bezpečnostní obuv, apod.).
- Nepřepínejte se, používejte vždy obě ruce.
- Se zařízením nepracujte pod vlivem alkoholu a omamných látek.
- Trpíte-li závratěmi, oslabením nebo mdlobami, se zařízením nepracujte.
- Jakékoli úpravy zařízení nejsou povoleny. **NEPOUŽÍVEJTE** v případě, že zjistíte ohnutí, prasklinu nebo jiné poškození.
- Objeví-li se neobvyklý zvuk nebo jiný neobvyklý jev, okamžitě stroj zastavte a přerušte práci.
- Klíče a šroubováky vždy po použití odstraňte ze stroje.
- Při údržbě a opravě používejte pouze originální náhradní díly.
- Použití přídavných zařízení nebo příslušenství nedoporučených dodavatelem může vést ke zraněním.
- Zařízení nepřetěžujte. Práci odměňujte tak, aby mohlo bez námahy pracovat optimální rychlostí. Na poškození způsobené přetížením se nevztahuje záruka.
- Chraňte zařízení před nadměrnou teplotou a slunečním zářením.
- Pokud zařízení delší dobu nepoužíváte, uložte ho na suchém uzamčeném místě mimo dosah dětí.
- Zkontrolujte, zda některé díly nejsou prasklé nebo zadřené, přesvědčte se, že všechny díly jsou správně nasazené. Kontrolujte i všechny další podmínky, které mohou ovlivnit funkci nářadí.
- Pokud není jinak uvedeno v tomto návodu, je nutné poškozené díly a bezpečnostní prvky opravit nebo vyměnit.

! Vybavení autoservisu

- Před započatím oprav řádně zajistěte a zabrzděte opravovaný automobil.

! Ruční nástroje

- Nářadí neodkládejte do chvíle, dokud se úplně nezastaví.
- Při odkládání nářadí dbejte na to, aby nebylo opřeno o nástroj.
- Nářadí nikdy neupínejte do svěráku.
- Mějte zpracovávaný předmět pevně uchycený a buďte nanejvýše opatrní při manipulaci s ním nebo při jeho uvolňování.

! Rotační nástroje

- Vždy mějte na sobě vhodný oděv (Např. nenoste volné části oděvu, kravaty či šperky, dlouhé vlasy svazujte dozadu, chraňte si nohy a nenoste obnošenou obuv. Rukávy košil si zapněte nebo vyhrňte). Nebezpečí zachycení a namotání rotujícími částmi.
- Neodstraňujte ochranné kryty a dbejte, aby byla vždy dosažena maximální ochrana obsluhy.
- Během práce se vyvarujte kontaktu s pohyblivými se díly. Udržujte ruce mimo dosah rotujících dílů.

! Vrtání

- Vrtaný materiál řádně zajistěte proti pootočení upevněním ke stolu vrtačky.
- Před spuštěním zkontrolujte, zda nastavené otáčky a směr otáčení odpovídají použitému nástroji.

MONTÁŽ A DÍLY

Tato sada obsahuje 20 kusů extraktorů a 5 kusů vrtáků a umožňuje způsob vyjmutí poškozených šroubů, kdy nedojde k jejich rozpínání při vytáčení. Sada s důmyslným designem drážek se skládá z 5 extraktorů různých velikostí a odpovídajících vrtáků. Extraktory doplňuje řada vodiček, které pomáhají vystředít vrták. Jedná se o ideální sadu nástrojů pro odstraňování zalomených šroubů a svorníků.



Vrtáky

Kolíkové extraktory

Vrtací vodičí pouzdra

Maticové extraktory

Díly soupravy

OBSLUHA

Pokyny pro použití:

1. Pečlivě vyberte vhodný průměr vrtáku s příslušným vodičím pouzdrům a použijte pro předvrtání dodaný vrták z rychlořezné oceli.
2. Instalujte kolíkový extraktor (opatrně, bez deformace vrtané části).
3. Nasadte maticový extraktor a proveďte vyšroubování pomocí klíče.
4. Pro vrtání zapuštěných nebo vyčnívajících ulomených šroubů použijte speciální vodičí pouzdra.

U šroubů, které jsou opravdu velmi zablokovány, šroub nejdříve postříkejte vhodným rozpouštědlem nebo ho zahřejte. Kolíkové extraktory vyrobené z vysoce kvalitních materiálů musí být udržovány v rovné poloze a nesmí být ohřívány.

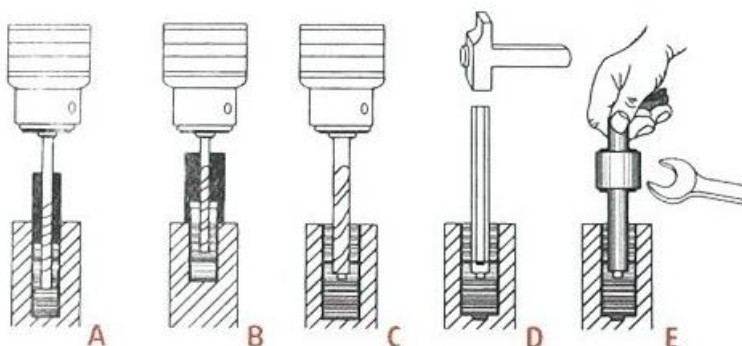

Náhradní díly pro sadu extraktorů na šrouby č. 1037

Číslo dílu	Popis	Číslo dílu	Popis
1037-B	Plastové pouzdro	1037-1-3	Vrtací vodítko č. G3
1037-4-1	Vrták z rychlořezné oceli 3,175 mm	1037-1-4	Vrtací vodítko č. G4
1037-4-2	Vrták z rychlořezné oceli 4,76 mm	1037-1-5	Vrtací vodítko č. G5
1037-4-3	Vrták z rychlořezné oceli 6,35 mm	1037-1-6	Vrtací vodítko č. G6
1037-4-4	Vrták z rychlořezné oceli 7,94 mm	1037-1-7	Vrtací vodítko č. G7
1037-4-5	Vrták z rychlořezné oceli 8,73 mm	1037-1-8	Vrtací vodítko č. G8
1037-3-1	Kolíkový extraktor č. 1	1037-1-9	Vrtací vodítko č. G9
1037-3-2	Kolíkový extraktor č. 2	1037-1-10	Vrtací vodítko č. G10
1037-3-3	Kolíkový extraktor č. 3	1037-2-1	Maticový extraktor č. N1
1037-3-4	Kolíkový extraktor č. 4	1037-2-2	Maticový extraktor č. N2
1037-3-5	Kolíkový extraktor č. 5	1037-2-3	Maticový extraktor č. N3

Tabulka pro použití extraktorů na šrouby.

Rozměr šroubu	Rozměr šroubu	Průměr před-vrtaného otvoru	Průměr vrtáku	Velikost kolíkového extraktoru	Rozměr matice	Rozměr klíče
3/16"	5 mm	–	1/8"	Velikost 1	Velikost N1	3/8"
1/4"	6 mm	–	1/8"	Velikost 1	Velikost N1	3/8"
9/32"	7 mm	1/8"	3/16"	Velikost 2	Velikost N2	7/16"
5/16"	8 mm	1/8"	3/16"	Velikost 2	Velikost N2	7/16"
11/32"	9 mm	3/16"	1/4"	Velikost 3	Velikost N3	1/2"
3/8"	10 mm	3/16"	1/4"	Velikost 3	Velikost N3	1/2"
7/16"	12 mm	3/16"	5/16"	Velikost 4	Velikost N4	9/16"
1/2"	14 mm	1/4"	11/32"	Velikost 5	Velikost N5	5/8"
9/16"	16 mm	1/4"	11/32"	Velikost 5	Velikost N5	5/8"

Tabulka pro použití vodícího pouzdra.

Kalená a leštěná pouzdra pro zapuštěné ($\emptyset 1 + \emptyset 2$) nebo vyčnívající šrouby ($\emptyset 4$).				
Číslo dílu	$\emptyset 1$ Vnější průměr	$\emptyset 1$ Vnější průměr	$\emptyset 2$ Průměr vrtáku	$\emptyset 2$ Průměr vrtáku
1037-1-1	3/16"	7,14	1/8"	3,175
1037-1-2	3/16"	7,94	1/8"	3,175
1037-1-3	3/16"	8,73	1/8"	3,175
1037-1-4	3/16"	9,53	1/8"	3,175
1037-1-5	3/16"	10,32	3/16"	4,76
1037-1-6	3/16"	11,11	3/16"	4,76
1037-1-7	3/16"	11,91	3/16"	4,76
1037-1-8	3/16"	12,70	3/16"	4,76
1037-1-9	3/16"	13,49	1/4"	6,35
1037-1-10	3/16"	14,29	1/4"	6,35

ÚDRŽBA

- Nářadí udržujte vždy v čistotě. Nečistoty, které vniknou do mechanismu nářadí mohou způsobit poškození nářadí.
- Na čištění nepoužívejte agresivní čisticí prostředky a rozpouštědla.
- Plastové díly doporučujeme otřít hadříkem navlhčeným v mýdlové vodě.
- Kovové povrchy ošetřete hadrem navlhčeným v petroleji.
- Nepoužívané zařízení uskladněte nakonzervované na suchém místě, kde nebude korodovat.
- Veškeré údržbářské práce smí vykonávat pouze odborný personál.
- Pro opravy používejte pouze originální náhradní díly.

LIKVIDACE

Po skončení životnosti výrobku je nutné při likvidaci vzniklého odpadu postupovat v souladu s platnou legislativou. Výrobek se skládá z kovových a plastových částí, které jsou po roztřídění samostatně recyklovatelné.

1. Demontujte všechny díly stroje.
 2. Díly roztřídte dle tříd odpadu (kovy, pryž, plasty apod.).
- Vytříděný materiál odevzdejte k dalšímu využití.

UPOZORNĚNÍ

Pokud dojde k poruše, zašlete přístroj na adresu prodejce, oprava bude provedena v co nejkratším termínu. Stručný popis závady zkrátí její hledání a dobu opravy. V záruční době k přístroji přiložte záruční list a doklad o koupi. Také po uplynutí záruční doby jsme tu pro Vás a případné opravy provedeme za příznivé ceny.

Abyste zabránili poškození přístroje při přepravě, bezpečně jej zabalte nebo použijte originální obal. Za poškození při přepravě neneseme odpovědnost a při reklamaci u přepravní služby záleží na úrovni balení a zabezpečení proti poškození.

Pozn.: Vyobrazení se může lišit od dodaného výrobku, stejně jako se může lišit rozsah a typ dodaného příslušenství. Je to důsledek vývoje a takové varianty ovšem nemají žádný vliv na správnou funkci výrobku.

KONTAKTY

unitechnic.cz s.r.o.
Reklamační a servisní oddělení
Areál bývalého cukrovaru
Hlavní 29 (hala č.3 uni-max)
277 45 Úžice

Tel. reklamačního odd.	266 190 156	T-Mobile	603 414 975
	266 190 111	O ₂	601 218 255
Fax	266 190 100	Vodafone	608 227 255

<http://www.uni-max.cz>

E-Mail: reklamace1@khnet.cz
obchod@khnet.cz