

HERON®

HERON® HPW 210 (8896350)

Motorový tlakový čistič / CZ

AUTO START



CE

Původní návod k použití

Úvod

Vážený zákazníku,

děkujeme za důvěru, kterou jste projevili značce Heron® zakoupením tohoto motorového tlakového čističe.

Výrobek byl podroben testům spolehlivosti, bezpečnosti a kvality předepsaných příslušnými normami a předpisy Evropské unie.

S jakýmkoli dotazy se obraťte na naše zákaznické a poradenské centrum:

www.heron-motor.cz

Fax: +420 225 277 400 Tel.: +420 222 745 130

Výrobce: Madal Bal a.s., Průmyslová zóna Příluky 244, CZ- 760 01 Zlín, Česká republika

Datum vydání: 3. 2. 2015

Obsah

I. CHARAKTERISTIKA	3
II. TECHNICKÉ ÚDAJE	4
III. SESTAVENÍ TLAKOVÉHO ČISTIČE-PŘÍRAZENÍ ŠROUBŮ K INSTALOVANÝM DÍLŮM	6
IV. SOUČÁSTI A OVLÁDACÍ PRVKY ČISTIČE	7
V. PŘÍPRAVA ČISTIČE K POUŽITÍ	11
VI. UVEDENÍ ČISTIČE DO CHODU/VYPNUTÍ/ODSTAVENÍ Z PROVOZU	16
VII. ZPŮSOB POUŽITÍ	18
VIII. DOPLŇUJÍCÍ INFORMACE K POUŽÍVÁNÍ ČISTIČE	19
Zakázané používání	19
Obsah alkoholu v palivu	19
Olejové čidlo a kontrola množství oleje	19
Akumulátor čističe	19
Klimatické podmínky pro provoz čističe	20
Měření hladiny akustického tlaku, výkonu a bezpečnost	20
Zásady použití a bezpečnostní pravidla	20
IX. ÚDRŽBA A PÉČE	22
Plán údržby	22
Čištění chladících žebek na motoru	23
Výměna oleje	23
Čištění/výměna vzduchového filtru	24
Kontrola/údržba/výměna zapalovací svíčky	24
Údržba palivového filtru	25
Odkalení karburátoru	25
Čištění odkalovače palivového ventilu	25
Údržba výfuku a lapače jisker	25
Čištění trysky	25
Odstranění případných závad	26
X. PŘEPRAVA A SKLADOVÁNÍ	27
XI. VÝZNAM POUŽITÉHO ZNAČENÍ NA ČISTIČI	28
XII. LIKVIDACE ODPADU	29
XIII. ZÁRUKA	29
XIV. ES PROHLÁŠENÍ O SHODĚ	30
XV. ZÁRUKA A SERVIS	31

I. Charakteristika

- **Vysokotlaký motorový vodní čistič HERON® HPW 210 vyniká vysokým tlakem vody na výstupu- až 210 bar, což zajišťuje jeho vysoký čistící výkon. Čistič je tak určen k velice efektivnímu čištění povrchů a ploch z kamene, dřeva, kovu, plastu jako např. chodníků a teras za účelem odstranění mechu a řas, dále fasád domů, zahradního nářadí atd. Hlavní uplatnění nachází tento výrobek při mytí dopravních prostředků, zemědělských a pracovních strojů apod.**
- **Funkce Trigger Start umožňuje uvést čistič do chodu pouze stisknutím spouště stříkací pistole.**
- **Pokud nedojde ke stisknutí spouště pistole po dobu 10-15 sekund, motor se automaticky vypne. Tato funkce jednak snižuje spotřebu paliva a dále pro startování/vypnutí čističe není nutné ke stroji chodit z větší vzdálenosti či výšky.**
- **Funkce elektrického startu zajišťuje fyzicky nenáročné a snadné uvedení čističe do chodu.**
- **Možnost manuálního startování navijecím startérem v případě vybitého akumulátoru.**
- **Díky funkci samodobíjení akumulátoru při pravidelném používání čističe není nutné jej externě dobíjet.**
- **Čistič je vybaven systémem pro přisávání čistícího prostředku pro vyšší účinnost čištění.**
- **Funkce samosání vody např. z kbelíku umožňuje použít čistič v místech bez možnosti připojení k vodovodnímu řadu.**
- **Kvalitní kolečka a manipulační madlo umožňují snadné a fyzicky nenáročné převážení čističe na místo potřeby.**
- **Délka tlakové hadice 8 m umožňuje čištění ve větší vzdálenosti od čističe např. při mytí nákladních vozů nebo ve větších výškách.**
- **Sada trysek s různým rozpětím stříkané vody umožňuje najít optimální podmínky pro čištění daného předmětu.**
- **Čistič je vybaven úchyty pro všechno potřebné příslušenství (tlakovou hadici, trysky, stříkací pistoli a nástavec), což umožňuje mít vše pohromadě pro převoz a používání čističe a zároveň s menším rizikem poztrácení potřebného příslušenství.**

T AUTO START 

II. Technické údaje

Typové číslo	HPW 210
Objednávací číslo	8896350

TLAKOVÝ ČISTIČ

Požadavky na přívod vody

Rozmezí tlaku vody pro napájení	0 (samosání vody) až 6 bar (0–600 kPa)
Minimální průtok vody ¹⁾	8,5 L/min
Min. a max. teplota vody ²⁾	Min. > 0 °C (bez ledu); Max. 40 °C
Připojení přívodu vody ¹⁾	Hadičnick s nátrubkem 17 mm pro připojení k hadici (součástí dodávky)

Parametry výstupu tlakové vody

Max. tlak vody na výstupu	210 bar (21 MPa)
Průtok vody na výstupu	~ 7,5 L/min (závislý na použité trysce)
Rozpětí stříkané vody	15°; 25°; 40° (dle použité trysky) a vysokoprůtoková nízkotlaká tryska „C“.

TLAKOVÁ HADICE

Délka tlakové hadice	8 m
Max. teplota a tlak vody pro hadici	80 °C; 22,0 MPa (220 bar)

STŘÍKACÍ PISTOLE

Max. průtok vody	25 L/min
Max. teplota a tlak vody	60 °C; 24,8 MPa (248 bar)

MOTOR TLAKOVÉHO ČISTIČE

Typ motoru	zážehový (benzínový), čtyřtakt, jednoválec s OHV rozvodem
Typ paliva ³⁾	Natural 95 nebo 98 bez oleje;
Typ oleje do olejové nádrže (klikové skříně) motoru	motorový, čtyřtaktní, polosyntetický, pro vzduchem chlazené motory, třída SAE 15W40
Chlazení	vzduchem
Startování	elektrické; také funkce Autostart-možnost startu stisknutím spouště pistole a manuální
Funkce Trigger Start ⁴⁾ (automatické startování a vypnutí motoru)	ANO
Max. výkon motoru	4,5 kW/3600 min ⁻¹
Obsah motoru	196 ccm
Krytí	IP 23
Zapalovací svíčka	NHSP F6RTC nebo její ekvivalent NGK BPR6ES
Objem oleje v klikové skříně motoru	~ 300 ml (3 dcl)
Objem palivové nádrže	14,4 L
Spotřeba paliva	340 g/kWh; 486 mL/kWh; 2,1 L/hod.
Doba chodu na jednu nádrž	~ 6,5 hod.
Čidlo poklesu hladiny oleje v motoru	ano
Rozměry vzduchového filtru (V x Š x H)	134 x 76 x 24 mm; objednávací číslo náhradního vzduchového filtru: 8896111A

AKUMULÁTOR ELEKTRICKÉHO STARTU

Typ akumulátoru	gelový olověný – kyselinový; nemůže dojít k úniku náplně (elektrolytu) z nepoškozeného akumulátoru
Výstupní napětí; kapacita; doba nepřetržitého provozu s těmito parametry	12 V DC; 9 Ah; 20 h
Akumulátor se dá nabíjet	ANO

IDEÁLNÍ PODMÍNKY PRO PROVOZ ČISTIČE ⁵⁾

Teplota okolního vzduchu	25 °C
Nadmořská výška m n.m.	1000
Atmosférický tlak	100 kPa (~ 1 atm.)
Vlhkost vzduchu bez orosení	30 %

DALŠÍ PARAMETRY

Okolní teplota pro použití čističe ²⁾	5 °C až 40 °C
Samopřísávání roztoku čisticího prostředku	ANO
Funkce samosání vody z nádrže	ANO
Hladina akustického tlaku (měřeno dle EN ISO 11203)	68 dB(A); nejistota K= ±3; deklarováno dle EN ISO 4871
Hladina akustického výkonu (měřeno dle EN ISO 3744)	90 dB(A); nejistota K= ±3; deklarováno dle EN ISO 4871
Hodnota emise vibrací dle EN 60335-2-79 (součet tří os)	2,0 m/s ² ; nejistota K= ±1,5
Krytí	IP 23
Hmotnost bez náplní	40,2 kg
Rozměry čističe (V x Š x H)	53 x 74 x 59 cm

Tabulka 1

1) Průměr hadice a její přípojky musí zajistit průtok vody na jejím výstupu alespoň 8,5 L/min. Doporučujeme použít hadici s vnitřním průměrem 14 mm, což je vnitřní průměr dodávaného hadičníku pro připojení hadice.

2) ⚠ UPOZORNĚNÍ

- **Tlakový čistič lze používat i při okolní teplotě mírně pod 0 °C pouze za předpokladu, že čistič bude této okolní teplotě vystaven jen za průtoku vody strojem na dobu nutnou k provedení čisticího úkonu a pro přívod vody bude použita co nejkratší možná hadice, aby nedocházelo k podchlazení přiváděné vody o zmrzlý podklad a okolní nízkou teplotou, a tím k vytvoření ledových krystalků v přiváděné vodě, které by stroj poškodily. Hadici přívodu vody podložte izolačním materiálem, aby nebyla v kontaktu se zmrzlým podkladem. Rovněž je nutné brát v úvahu teplotu vody na výstupu ze zdroje, neboť pokud bude mít teplotu mírně nad 0 °C, hrozí nebezpečí vytvoření ledových krystalků při cestě hadicí při teplotě okolí pod 0 °C. Po zastavení průtoku strojem je nutné jej ihned přemístit do prostoru s teplotou kolem 5 °C, aby nedošlo ke zmrznutí podchlazené vody ve stroji.**

3) Pro vysoký výkon motoru musí být použit kvalitní benzín s vysokým oktanovým číslem, který není starší než 30 dnů ode dne načerpání na čerpací stanici. Použitím benzínu s nižším oktanovým číslem se snižuje výkon motoru čističe.

- 4)
- Funkce Trigger Start umožňuje uvést čistič do chodu pouze stisknutím spouště stříkácí pistole.
 - Pokud nedojde ke stisknutí spouště pistole po dobu 10-15 sekund, motor se automaticky vypne. Tato funkce jednak snižuje spotřebu paliva a dále pro startování/vypnutí čističe není nutné ke stroji chodit z větší vzdálenosti.

5) Za uvedených ideálních podmínek je dosaženo optimálního výkonu motoru, neboť na tyto podmínky, zejména pro nadmořskou výšku, je z výroby seřizen karburátor pro optimální přípravu palivové směsi pro pohon motoru.

⚠ UPOZORNĚNÍ

- **Před použitím si přečtěte celý návod k použití a ponechte jej přiložený u výrobku, aby se s ním obsluha mohla seznámit. Pokud výrobek komukoli půjčujete nebo jej prodáváte, přiložte k němu i tento návod k použití. Zamezte poškození tohoto návodu. Výrobce nenese odpovědnost za škody či zranění vzniklá používáním přístroje, které je v rozporu s tímto návodem.**
- **Zamezte používání přístroje dětmi, osobami se sníženou pohyblivostí, smyslovým vnímáním nebo mentálním postižením nebo osobám s nedostatkem zkušeností a znalostí nebo osobám neznalých těchto pokynů, aby používaly tento čistič.**
- **Před instalací a každým použitím čistič, příruby, ovládací prvky, konektory a tlakovou hadici zkontrolujte, zda nejsou poškozeny. Zkontrolujte, zda tlaková hadice není zpuchřelá. Poškozený přístroj nebo s poškozenou tlakovou hadicí nepoužívejte a zajistěte opravu v autorizovaném servisu značky Extol®. Za poškození se rovněž považuje zpuchřelý materiál tlakové hadice.**

III. Sestavení tlakového čističe – přiřazení šroubů k instalovaným dílům

⚠ UPOZORNĚNÍ

- Nejmenší 2 dodávané šroubky označené jako „0“ jsou určeny k přišroubování plochých ok kabelů startéru k tenkým plochým konektorům akumulátoru pouze v případě použití akumulátoru s těmito konektory. Dodávaný akumulátor však tento typ plochých tenkých konektorů nemá a k připojení kabelů startéru jsou určeny šrouby již nainstalované v konektorech akumulátoru a na obr. 1 nejsou vyobrazeny.

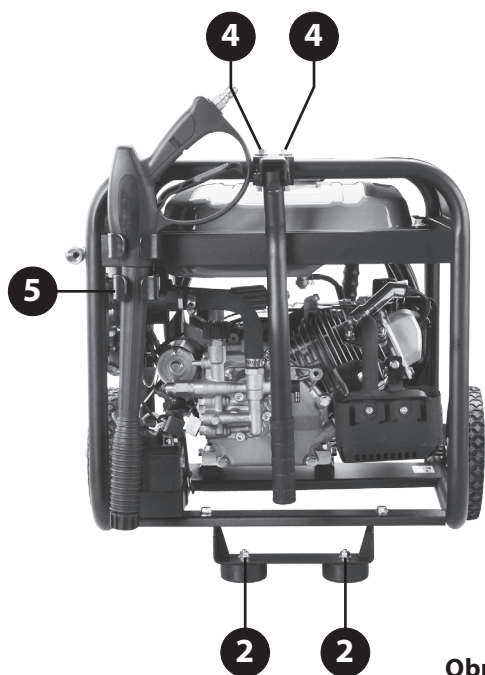
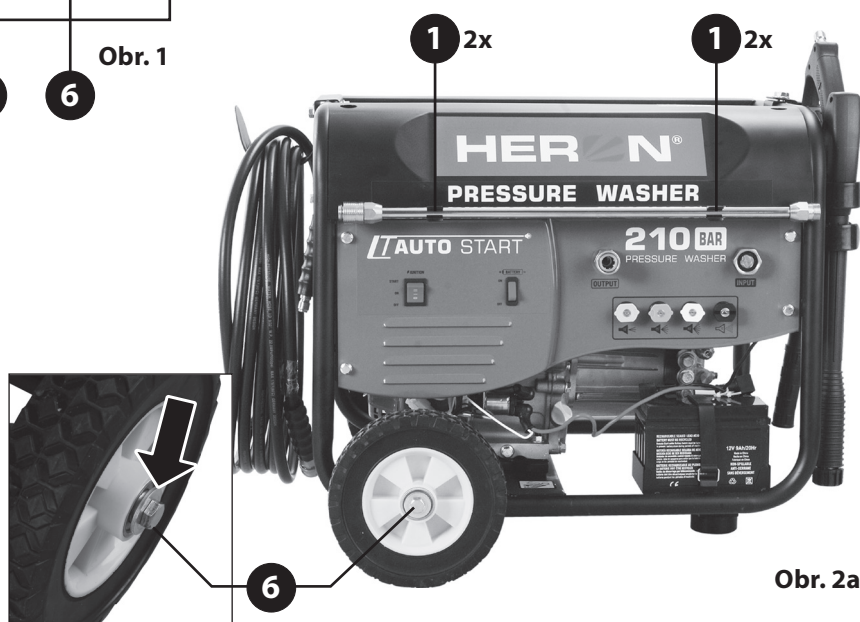
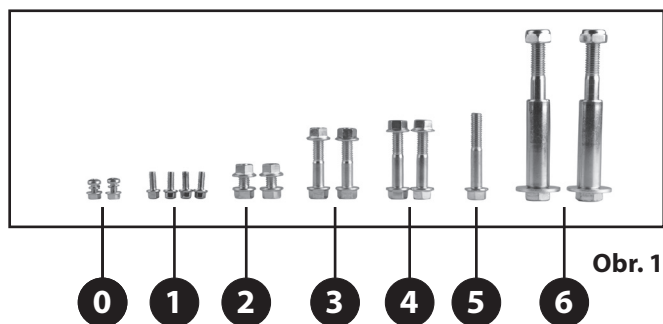

IV. Součásti a ovládací prvky čističe

POPIS OVLÁDACÍHO PANELU TLAKOVÉHO ČISTIČE

Obr. 3, Pozice-popis

- 1) Třípolohový provozní spínač pro elektrické, nebo manuální startování a vypnutí motoru.
 - Pozice „ON“ pro manuální startování zatáhnutím ručního startéru a pro startování při aktivní funkci Trigger Start (automatický start).
 - Pozice „START“ pro elektrické startování přepnutím spínače do této pozice.
 - Pozice „OFF“ pro vypnutí motoru.
- 2) Spínač aktivace/deaktivace funkce **Trigger Start** (označený jako „Battery“) pro automatické uvedení motoru do chodu stisknutím spouště pistole.
 - ➔ Pozice „ON“ pro aktivaci této funkce.
 - ➔ Pozice „OFF“ pro vypnutí této funkce.
- 3) Rychloupínací konektor výstupu tlakové vody pro připojení tlakové hadice.
- 4) Příruba (převlečná matice) pro našroubování hadičníku pro nasunutí konce hadice přívodu vody.
- 5) Uložení nepoužívaných trysek určených na stříkací pistoli.

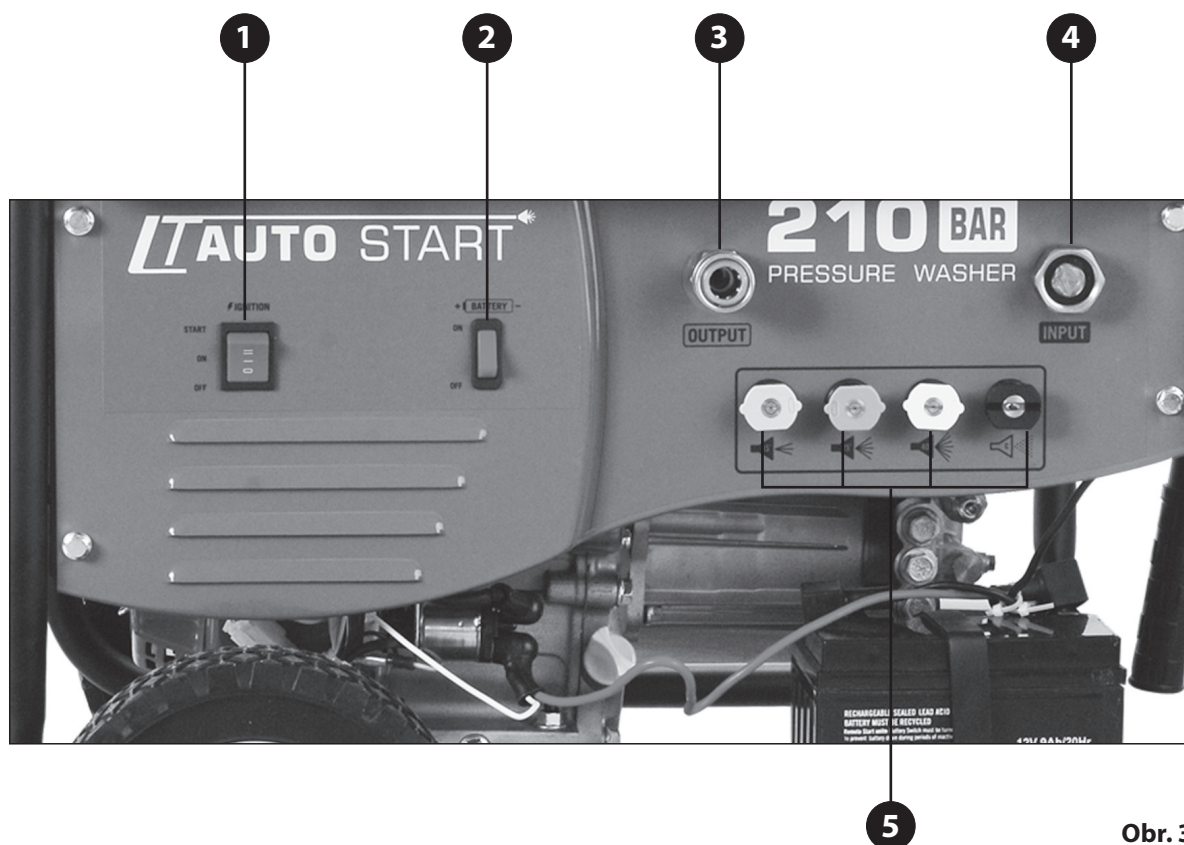

Obr. 3

DALŠÍ SOUČÁSTI A OVLÁDACÍ PRVKY TLAKOVÉHO ČISTIČE

Obr. 4, Pozice-popis

- 1) Úchyty stříkacího nástavce
- 2) Ovládací (čelní) panel, popis ovládacích prvků viz. obr.3
- 3) Připojené napájecí kabely elektrického startéru k akumulátoru
- 4) Akumulátor
- 5) Šroub pro plnění olejové nádrže (klikové skříně) motoru- je na obou stranách čističe
- 6) Šroub pro vypouštění oleje z olejové nádrže- je na obou stranách čističe
- 7) Sériové číslo čističe (vyraženo na motoru): první a druhé dvojčíslí udává rok a měsíc výroby a následující čísla označují výrobní sérii přístroje.
- 8) Manipulační kolečka
- 9) Štítek s technickými údaji
- 10) Stříkací nástavec na stříkací pistoli

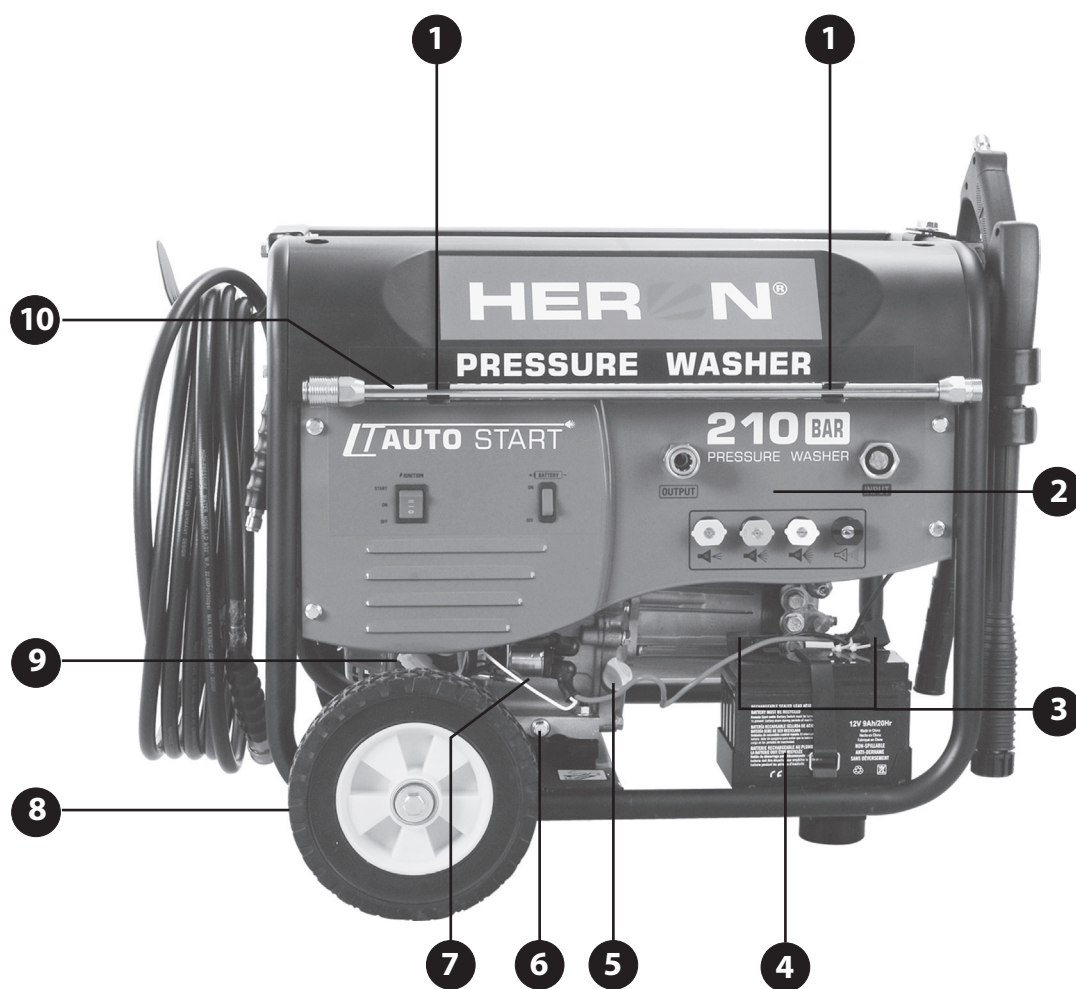

Obr. 4

Obr. 5, Pozice-popis

- 1) Rychlokonektor pro připojení stříkácí pistole k tlakové hadici
- 2) Pojistka proti neúmyslnému stisknutí spouště pistole
- 3) Spoušť stříkácí pistole
- 4) Výfuk; Pozor horké!
- 5) Manipulační madlo pro převoz čističe
- 6) Podstavec s gumovými nožičkami
- 7) Nátrubek pro připojení hadičky pro přísávání čistícího prostředku
- 8) Držák stříkácí pistole
- 9) Stříkácí pistole

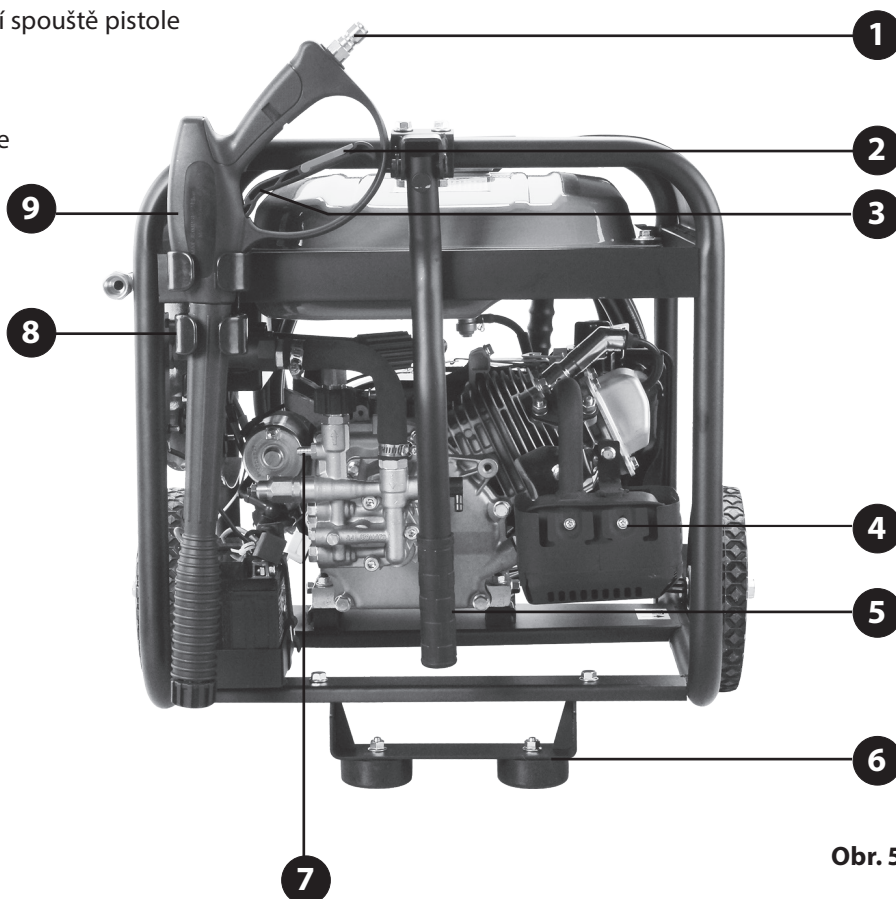

Obr. 5

Obr. 6, Pozice-popis

- 1) Konektor („fajfka“) zapalovací svíčky
- 2) Ovládací páčka sytiče
- 3) Šrouby pro odkalení karburátoru
- 4) Šroub pro vypouštění oleje z olejové nádrže
- 5) Šroub pro plnění olejové nádrže
- 6) Výstup výfuku, Pozor horké!
- 7) Ochranný výpustní ventil příliš teplé vody

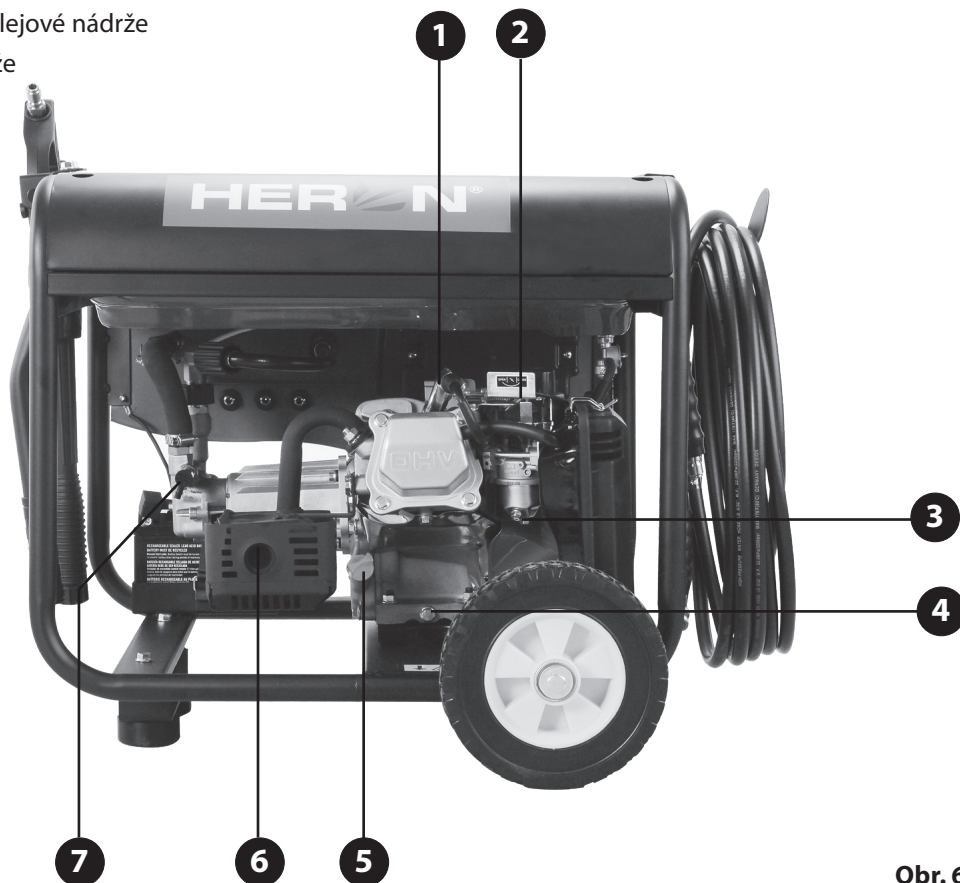

Obr. 6

Obr. 7, Pozice-popis

- 1) Držák tlakové hadice
- 2) Táhlo (rukojeť) navíjecího startéru
- 3) Tlaková hadice
- 4) Kryt vzduchového filtru
- 5) Ventil pro přívod paliva do karburátoru (palivový ventil)
- 6) Palivová nádrž
- 7) Víko palivové nádrže
- 8) Ukazatel množství paliva v palivové nádrži (palivoznak)



Obr. 7

V. Příprava čističe k použití

1. Naplňte olejovou nádrž motoru motorovým olejem třídy SAE 15W40. **POZOR!, STROJ JE DODÁVÁN BEZ OLEJE!**

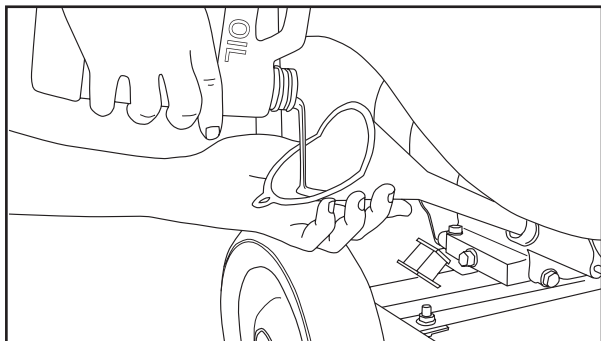

Obr. 8

- ➔ Tlakový čistič je dodáván bez oleje, proto je před uvedením do provozu nezbytné olejovou nádrž naplnit olejem tak, aby měrka na olejové zátky byla po zašroubování zcela ponořena v oleji, viz obr. 9. Proveďte kontrolu výšky hladiny oleje na měrce po jejím vyšroubování z nádrže.

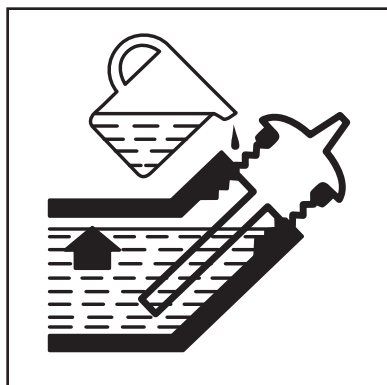

Obr. 9

- ➔ **Plnění olejem a kontrolu výšky hladiny oleje provádějte pouze, stojí-li čistič na rovině a delší dobu (alespoň 0,5 hodiny) po vypnutí motoru.** Pokud budete kontrolu hladiny oleje provádět krátce po vypnutí čističe, nebude všechen olej stečený ze

stěn olejové nádrže a odečet hladiny nebude věrohodný. **Kontrolu hladiny oleje provádějte vždy před uvedením čističe do provozu po odstavení.**

- ➔ Používejte kvalitní motorové oleje určené pro mazání čtyřtákných benzínových motorů chlazených vzduchem např. **Shell Helix HX5 15 W-40, Castrol GTX 15 W40** nebo jejich ekvivalent, které mají viskózní třídu SAE 15W40 a výkonnostní třídu API SJ a vyšší (např. API/SL). Oleje s viskózní třídou SAE 15W40 zajišťují dobré mazací vlastnosti při teplotách v našich klimatických podmínkách. Pro použití čističe v jiném teplotním rozsahu, než který odpovídá viskózní třídě SAE 15W40, je nutné zvolit olej s odpovídající viskózní třídou podle níže uvedeného grafu. Čistič však používejte v předepsaném rozmezí teplot $0^{\circ}\text{C} < t < +40^{\circ}\text{C}$.
- ➔ Provoz čističe s nedostatečným nebo nadměrným množstvím oleje vede k poškození motoru.
- ➔ **Nikdy do čističe nepoužívejte oleje bez detergentních přísad a oleje určené pro dvoutákní motory!**
- ➔ Při nízké hladině oleje doplňte jeho množství stejnou značkou a typem, který je v čističi již použit. Nemíchejte oleje s rozdílnou třídou SAE a výkonnostní třídou API.

2. Do 70 % objemu palivové nádrže nalijte čerstvý čistý bezolovnatý benzín **BEZ OLEJE**, např. **Natural 95** nebo **Natural 98**.

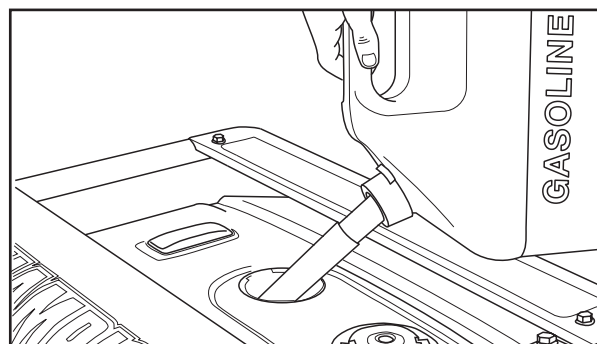

Obr. 11

DOPORUČENÉ VISKÓZNÍ TŘÍDY SAE MOTOROVÝCH OLEJŮ PODLE VNĚJŠÍCH TEPLŮT ($^{\circ}\text{C}$)

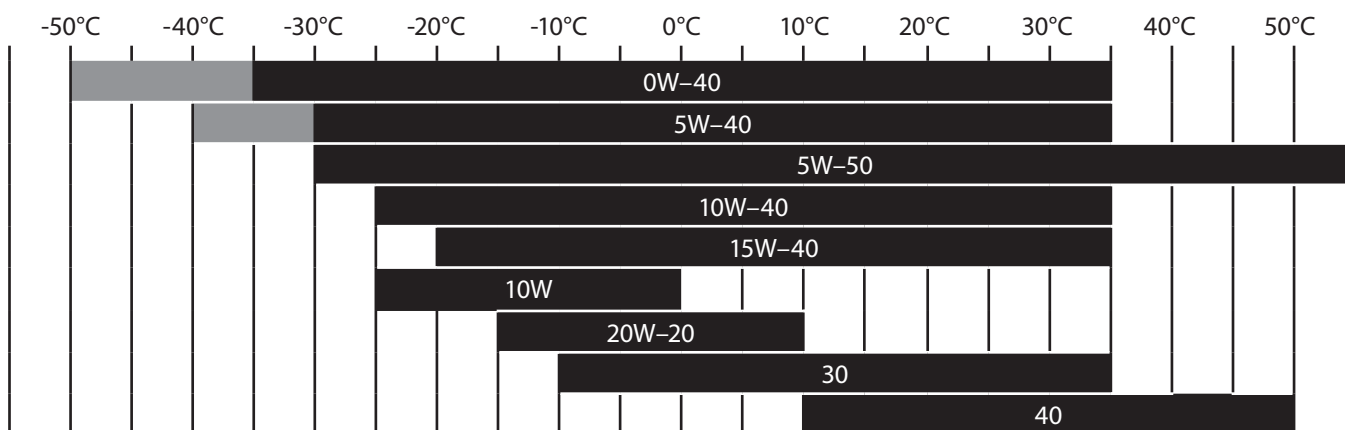

Obr. 10

- **Palivo nalévejte do nádrže vždy přes sítko, které je vloženo ve vstupu do nádrže a množství paliva v nádrži sledujte na ukazateli na nádrži.**

- Odstraní se tím případné mechanické nečistoty obsažené v benzínu, které mohou ucpat palivový systém a zanášet karburátor.
- Používejte kvalitní a čerstvý bezolovnatý benzín s oktanovým číslem 95 nebo vyšším (např. Natural 95 nebo Natural 98).
- Nekvalitní palivo má negativní vliv na chod motoru čističe (např. potíže se startováním, nestandardní chod, nižší výkon motoru, rychlejší zanášení zapalovací svíčky apod.).
- Přírozenou vlastností benzínu je pohlcování vzdušné vlhkosti a zvětvávání. Do čističe proto nepoužívejte benzín starší než jeden měsíc od načerpání na čerpací stanici, protože staré palivo má také negativní vliv na chod motoru. Navíc vlhkost obsažená v benzínu má korozivní účinky na kovové součásti.
- **Nikdy do čističe nepoužívejte benzín s obsahem oleje!**
- Doporučujeme použít kondicionér do paliva. Zlepšuje to vlastnosti paliva, prodlužuje životnost motoru a snižuje karbonizaci výfuku.

⚠ UPOZORNĚNÍ

- **Do čističe nesmí být použit žádný jiný druh pohonné hmoty (paliva) než je uvedeno výše či v technické specifikaci.**
- Nádrž nepřepĺňujte, aby v nádrži byla rezerva pro vzrůst tlaku benzínových par v důsledku ohřevu benzínu a aby nedošlo k vytékání benzínu přes víčko uzavřené nádrže při manipulaci s čističem.
- Nedoplňujte palivo za provozu čističe! Palivovou nádrž otvírejte a palivo vždy doplňujte jen při vypnutém motoru a vychlazeném přístroji, protože by mohlo dojít ke vznícení benzínu či jeho par.
- Dojde-li k rozlítí paliva, vždy jej důkladně vysušte do sucha. Výpary benzínu jsou jedovaté, proto palivo doplňujte v dobře větraném prostoru a používejte nesmáčivé rukavice, protože benzín se při kontaktu s pokožkou vstřebává do těla.
- Při manipulaci s benzínem zamezte přístupu jakéhokoli zdroje ohně, jisker či sálavého zdroje tepla, protože benzín a jeho výpary jsou velmi hořlavé a výbušné. Z tohoto důvodu čistič s benzínem v palivové nádrži chraňte před účinky přímého slunečního záření a nevystavujte jej okolní teplotě nad 40 °C.

3. Zkontrolujte stav vzduchového filtru.

Sejměte kryt vzduchového filtru a zkontrolujte, zda filtr není zanesený. **Kontrolu filtru provedte před každým uvedením čističe do provozu!** Zanesený

filtr brání proudění vzduchu do karburátoru, což má za následek poškození karburátoru a motoru čističe.

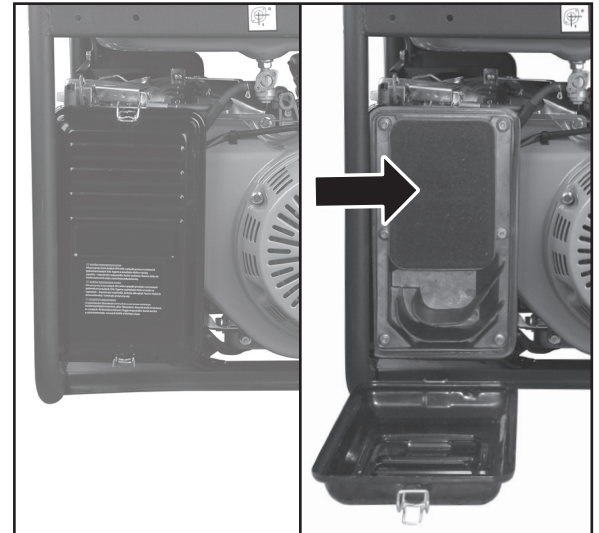

Obr. 12

- Je-li filtr zanesený, vyčistěte jej podle popsaného postupu v kapitole Čištění a údržba. Silně zanesený nebo poškozený filtr vyměňte za nový (objednávací číslo 8896111A).

4. Na stříkací pistoli našroubujte stříkací nástavec a spoušť zajistěte pojistkou proti neúmyslnému spuštění.

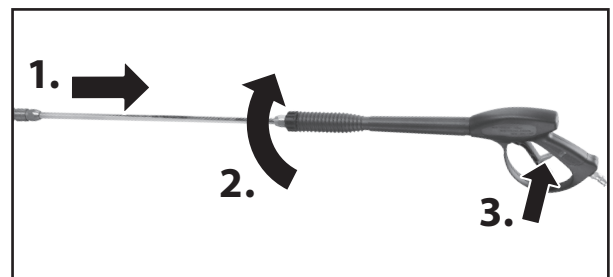

Obr. 13

5. Do konektoru rychlospojky na konci stříkacího nástavce nacvakněte koncovku trysky dle požadovaného rozpětí paprsku.

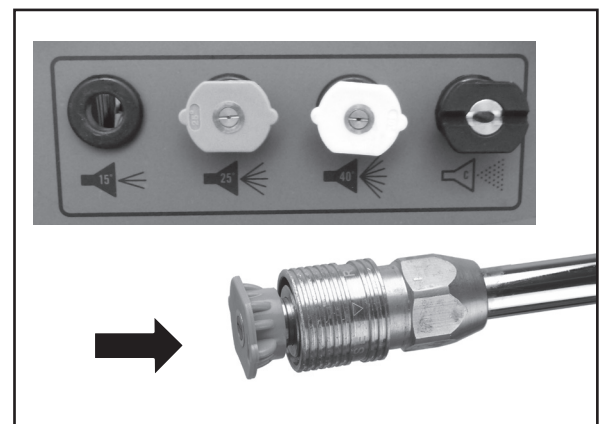

Obr. 14

6. Ke konektoru „OUTPUT“ (výstupu tlakové vody) a ke stříkací pistoli připojte tlakovou hadici.

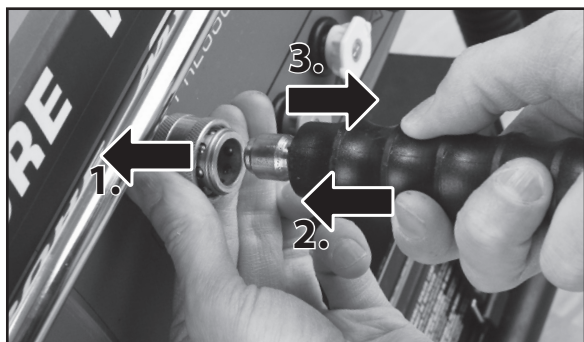

Obr. 15A

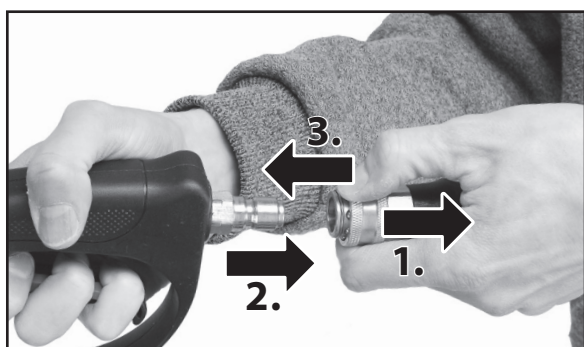

Obr. 15B

7. Přívodní hadici vody naplňte vodou, aby z ní byl vytlačen vzduch a po zastavení přívodu vody našroubujte převlečnou matici přívodu vody „INPUT“ na závit hadičníku. Z důvodu utěsnění spoje před našroubováním hadičníku jeho závit oviňte teflonovou páskou určenou pro vodovodní instalace, viz obr. 16A a 16B.

Příváděná voda do čističe musí být vždy filtrována přes sítko mechanických nečistot umístěného na přívodu vody. Vždy zajistěte, aby filtrační sítko na vstupu vody do čističe bylo a vždy jej před připojením vody zkontrolujte a případně vyčistěte, aby nedocházelo k omezení průtoku vody do čističe znečištěným sítkem. Mechanické nečistoty z vody čističe poškozují. Pokud je voda znečištěna nečistotami, které nelze sítkem odstranit, např. bahnitá voda, nelze tuto vodu použít k napájení čističe!



Obr. 16A

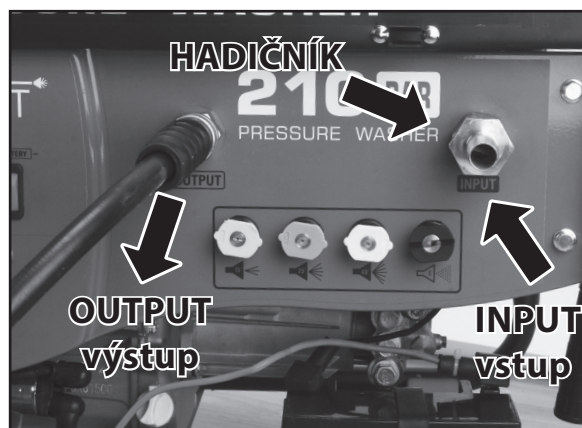

Obr. 16B

- Na nátrubek hadičníku nasuňte konec hadice pro přívod vody se stahovacími hadicovými sponami a spony šroubovákem důkladně stáhněte, aby nedošlo k vysmeknutí hadice v důsledku tlaku přívodní vody, viz obr. 16C.

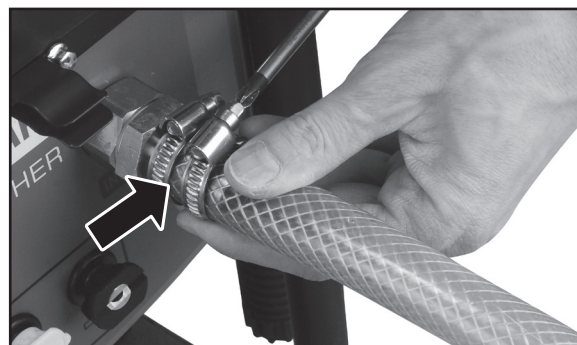

Obr. 16C

- Pro přívod vody použijte ohebnou přívodní hadici s vystužením stěny (např. zahradní hadici), minimální délkou 5 m a vnitřním průměrem umožňujícím nasunutí na nátrubek dodávaného hadičníku s vnějším průměrem 17 mm.

⚠ UPOZORNĚNÍ

- ➔ Čistič má funkci samosání vody z nádrže vody, např. z kbelíku, což jej umožňuje používat v místech, kde není možnost připojení čističe k vodovodnímu potrubí.
- Pro samosání vody nesmí být použita délka přívodní hadice větší než 60 cm, protože by čerpadlo běželo zpočátku nasucho, což by jej poškodilo. Z tohoto důvodu lze vzhledem k max. povolené délce hadice jako zdroj vody použít např. kbelík, do kterého bude pravidelně doplňována voda, aby čistič neběžel nasucho (spotřeba vody je přibližně 8,5 L/min).

⚠ UPOZORNĚNÍ

- Tlakový čistič nesmí být připojen ke zdroji pitné vody bez ochrany zpětného průtoku vyhovující normě EN 12729, viz odstavec Zásady použití a bezpečnostní pravidla.
 - ➔ Zajistěte, aby na napájecí hadici nebyl omezen průtok, např. přehnutím hadice nebo přiškrcením o hranu.
 - ➔ Pro napájení čističe smí být použita pouze voda s teplotou v rozmezí $0^{\circ}\text{C} < (\text{bez ledu}) t < +40^{\circ}\text{C}$.
 - ➔ Před připojením hadice s přívodem vody k přístroji ji zavodněte, aby z ní byl vytlačen vzduch a čistič aby tak zpočátku neběžel nasucho než by začal nasávat vodu.

⚠ UPOZORNĚNÍ

- Pokud teplota přívodní vody přesáhne max. přípustnou teplotu ($> 40^{\circ}\text{C}$), která by čistič (těsnění atd.) poškodila, nebude vpuštěna do čerpadla, ale bude vypuštěna ven z potrubního systému čističe ochranným tepelným výpustním ventilem.

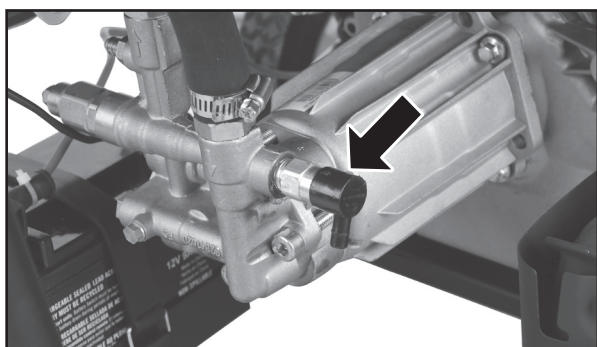

Ochranný výpustní ventil příliš teplé vody
Obr. 17

⚠ UPOZORNĚNÍ

- K automatické aktivaci tohoto tepelného výpustního ventilu a vypuštění horké vody z čerpadla dojde také v případě, je-li motor v chodu přibližně 2 minuty bez stisknutí spouště pistolé (tj. v případě, že není aktivní funkce Trigger Start), protože uvnitř čerpadla dochází k intenzivnímu ohřívání vody.
- Jakmile bude ventil aktivován, otevře se, aby umožnil proudění čerstvé/chladné vody do čerpadla a únik horké vody z čerpadla. Výsledkem otevření ventilu bude vystříknutí horké vody z čerpadla přes tepelný pojistný ventil. Jakmile se čerpadlo ochladí, ventil se automaticky uzavře.
- Dbejte proto pozor na únik horké vody a výstup ventilu nasměrujte k zemi, aby nemohlo dojít k popálení obsluhy či okolostojících!

⚠ UPOZORNĚNÍ

- Čistič nesmí být napájen vodou a kapalinami, které jsou uvedeny v odstavci Zakázané používání.
- Čistič nikdy nesmí běžet bez vody, vedlo by to k jeho poškození.

8. Pro elektrické startování či funkci Trigger Start přišroubujte ke konektorům akumulátoru napájecí kabely elektrického startéru, které jsou součástí čističe, viz obr. 4 pozice 3.

- Plochá kontaktní oka vodičů přišroubujte ke konektorům akumulátoru maticemi, které jsou již v konektorech zašroubovány. Za účelem usnadnění přístupu ke konektorům akumulátoru odejměte gumový pásek, který obepíná a přidržuje akumulátor a akumulátor pak z úložného prostoru vyjměte.

- ➔ Červený kabel musí být připojen k červeně označenému konektoru na akumulátoru a černý kabel k černě označenému konektoru a nikdy ne naopak z důvodu zkratování baterie (záporný pól je přivezen na kostru).

Poznámka:

- Plochá kontaktní oka napájecích kabelů startéru mohou být pokryta vrstvičkou oxidu či mastnoty, která brání přenosu napětí z akumulátoru na vodiče. Pokud tedy nelze čistič elektrickým startem či Trigger startem nastartovat, i když je akumulátor nabitý, obruste plochá oka napájecích kabelů brusným papírem a případně je odmastěte nemastným ředidlem.
- ➔ Po připojení kabelů ke konektorům akumulátoru je důkladně zakryjte krytkami, které jsou na kabelech navlečeny, aby byly dobře chráněny před vodou a akumulátor vložte do úložného prostoru čističe tak, aby konektory směřovaly dovnitř čističe, viz obr. 4, což zvyšuje ochranu před vniknutím vody.

9. V případě potřeby pro vyšší účinnost čištění na nátrubek (výčnělek) na trubce s tlakovou vodou nasuňte hadičku pro přísávání čistícího prostředku (obr. 18 A a 18 B).

- ➔ Hadičku pro přísávání roztoku čistícího prostředku s filtrem na vstupu (je součástí dodávky) nasuňte na nátrubek čističe a konec s filtrem vložte do nádoby s roztokem čistícího prostředku

⚠ UPOZORNĚNÍ

- Nepoužívejte husté neředěné čistící prostředky, ale před použitím je vždy naředte na hustotu vody, protože husté prostředky by nebyly přísávány a navíc čistič přísává poměrně velký objem čistícího prostředku, takže koncentrované čistící prostředky by byly zbytečně rychle spotřebovány, přičemž účinnost ředěných prostředků není nižší!
- Komerčně dostupné jsou i čistící prostředky určené přímo pro použití do vysokotlakých vodních čističů např. od výrobce Kärcher. V případě použití těchto prostředků, se řiďte pokyny uvedenými na obalu čistícího prostředku.

- Čistící prostředky, které se nesmějí do čističe používat, jsou uvedeny v odstavci Zakázané používání níže. Před použitím vždy zkontrolujte, zda filtr na vstupu do hadičky není zanesen. Po použití filtr vždy důkladně promyjte, aby zaschlý čistící prostředek neucpal póry.



Hadička pro čistící prostředek
Obr. 18A

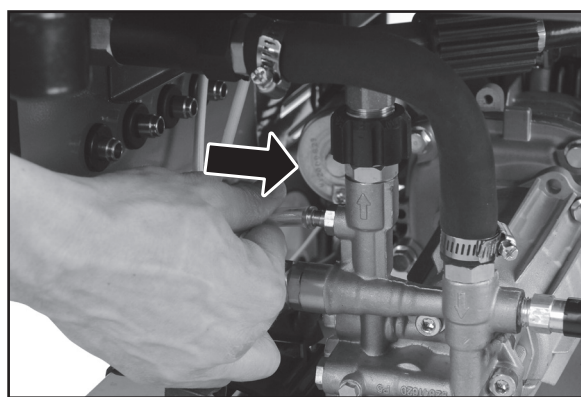

Připojení přísávací hadičky
Obr. 18B

⚠ UPOZORNĚNÍ

- Přísávání roztoku čistícího prostředku a jeho nanášení na čištěný objekt je možné pouze při nižší tlaku při použití trysky s největším průtokem (výstupním otvorem) označené jako „C“.

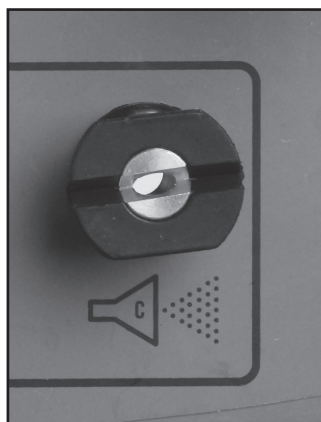

Obr. 19

VI. Uvedení čističe do chodu/vypnutí/odstavení z provozu

⚠ UPOZORNĚNÍ

- Před uvedením čističe do chodu zkontrolujte těsnost palivového systému, zda nedochází v rozvodném systému paliva k úniku. V případě že ano, čistič nepoužívejte a zajistěte opravu závady.
- Před uvedením čističe do chodu musí být obsluha seznámena se všemi ovládacími prvky čističe a musí vědět, jak přístroj ihned vypnout v případě potřeby.
- Před používáním čističe proveďte provozní zkoušku a ujistěte se, že stroj a příslušenství je bez závad (např. netěsnosti, neobvyklý hluk, vibrace apod.) V případě zjištění závady jej ihned vypněte a zajistěte jeho opravu.
- Čistič neprovozujte za nepříznivých klimatických podmínek (např. při intenzivním větru, dešti, mlze, při teplotách nad 40°C nebo mrazu apod.)

UMÍSTĚNÍ TLAKOVÉHO ČISTIČE PRO BEZPEČNÝ PROVOZ

- ➔ **Tlakový čistič musí být umístěn na pevném rovném tvrdém povrchu se sklonem od vodorovné roviny ne větším než 16° z důvodu nedostatečného promazávání součástí motoru olejem, což vede k poškození motoru.**
- ➔ Čistič musí být vzdálen od hořlavých materiálů minimálně 1,5 m. Kolem tlakové myčky musí být ze všech stran volný prostor minimálně 1 m, aby bylo umožněno odpovídající chlazení a provádění údržby a oprav. Čistič nesmí být provozován v prostředí s nebezpečím výbuchu a požáru.
- ➔ Tlakový čistič musí být umístěn na dobře odvětrávaném místě, aby byl zajištěn dokonalý odvod výfukových plynů, protože obsahují oxid uhelnatý a jiné látky, které jsou toxické a mohou způsobit smrt. K dostatečnému odvětrávání výfukových plynů nedochází ani ve venkovních jámách či hlubších příkopech, kde může dojít k otravě obsluhy výfukovými plyny. Při nedostatečném přívodu čerstvého vzduchu dochází k nedokonalému spalování paliva v motoru čističe a v důsledku toho je ve výfukových plynech obsaženo více jedovatého oxidu uhelnatého a jiných jedovatých látek.
Tlakový čistič nesmí být používán v uzavřených prostorech, pokud není bezpečný odvod spalin a dostatečný přívod čerstvého vzduchu schválen příslušnými bezpečnostními úřady, včetně protipožární ochrany.

Tlakový čistič neumísťujte v blízkosti větracích otvorů nebo vstupních otvorů, kterými by mohlo dojít k nasátí výfukových plynů do obytných nebo uzavřených prostorů. Při umístění tlakové myčky zvažte směr větru a proudění vzduchu.

PŘED NASTARTOVÁNÍM MOTORU

1. Připojte a otevřete přívod vody. Přívodní hadici vody před připojením k čističi odvzdušněte jejím zavodněním.
2. Stiskněte spoušť stříkací pistole, aby došlo k uvolnění vzduchu z čerpadla a hadice, což se projevuje šhubavými pohyby hadice a trysky. Tento jev může trvat i několik minut.

Nestartujte motor, pokud z trysky stříkacího nástavce nebude vycházet stabilní proud vody.

STARTOVÁNÍ MOTORU

1. Palivový ventil přepněte do polohy „ON“ („1“).

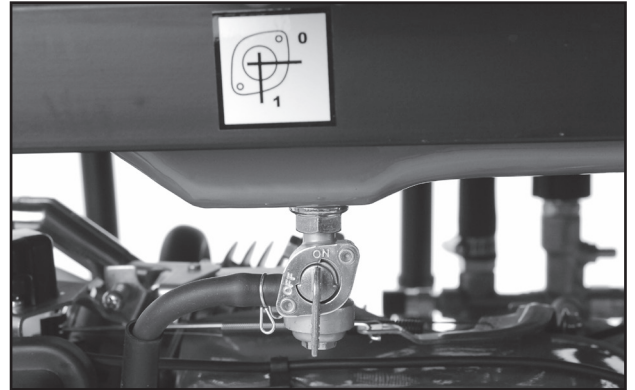

Obr. 20

2. Třípolohový provozní spínač přepněte do polohy „ON“.
3. Páčku sytiče přepněte do polohy „CLOSE“.

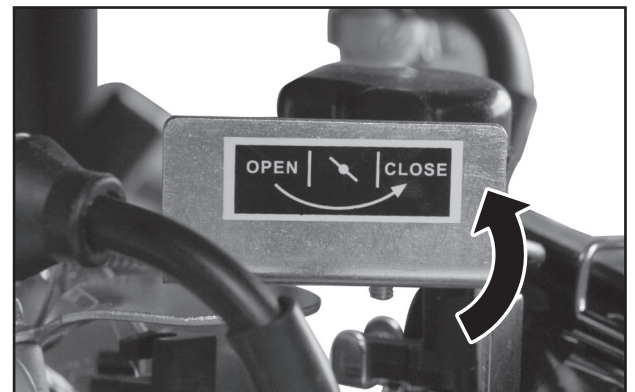

Obr. 21

4. PRO ELEKTRICKÉ STARTOVÁNÍ:

- Třípolohový provozní spínač přepněte do polohy „START“. Tento spínač uvolněte, jakmile dojde k nastartování motoru. Nedojde-li k nastartování motoru do pěti sekund, spínač uvolněte a před dalším pokusem o nastartování motoru počkejte minimálně deset sekund.

5. PRO MANUÁLNÍ STARTOVÁNÍ NAVÍJECÍM STARTÉREM:

- Povytahněte táhlo (rukojeť) ručního startéru, dokud neucítíte odpor a potom za toto táhlo rychle zatáhněte. Rukojeť z vytažené pozice za přidržování rukou vraťte zpět. Z vytažené pozice rukojeť ručního startéru neuvolňujte, protože by došlo k jeho prudkému návratu v důsledku protitahu, a mohlo by to mohlo poškodit startovací mechanismus.



Obr. 22

⚠ UPOZORNĚNÍ

- ➔ Nedojde-li k nastartování motoru po dvou pokusech, stisknutím spouště pistole uvolněte tlak z čerpadla.
- ➔ Při startování pomocí navijecího startéru nechejte páčku sytiče v poloze „CLOSE“ pouze při prvním až druhém pokusu. Nedojde-li k nastartování, nastavte páčku sytiče zpět do polohy „OPEN“ a proveďte další pokusy. Příliš mnoho benzínu totiž způsobí zanesení zapalovací svíčky a přesycení motoru z důvodu nedostatečného přívodu vzduchu. Proto nedojde k nastartování motoru.
- ➔ Jakmile dojde k nastartování motoru, páčku sytiče pozvolna přepněte do pozice „OPEN“.

Poznámka:

- Pokud je za chodu motoru páčka sytiče přepnuta do pozice „CLOSE“, dojde k zadušení motoru.
- Pokud nelze motor nastartovat, ujistěte se, zda je čistič postaven na rovném povrchu.
- Motor čističe je vybaven čidlem nedostatečného množství oleje, které v případě nedostatečného množství oleje v klikové skříni (olejové nádrži) motoru zabrání chodu motoru.

VYPNUTÍ MOTORU/ODSTAVENÍ ČISTIČE Z PROVOZU

- ➔ Pro vypnutí motoru přepněte třípolohový provozní spínač do polohy „OFF“.

⚠ UPOZORNĚNÍ

- Čistič vždy odstavte z provozu tak, že nejprve vypnete chod motoru a pak přívod vody. Nikdy ne obráceně, protože čistič nesmí běžet bez vody. Po vypnutí přívodu vody pistolí namířte k zemi či do bezpečného prostoru a pak stiskněte spoušť pistole, aby se systém odtlakoval.

FUNKCE TRIGGER START

- Funkce Trigger Start umožňuje uvést čistič do chodu pouze stisknutím spouště stříkací pistole. Pokud nedojde ke stisknutí spouště pistole po dobu 10–15 sekund, motor se automaticky vypne. Tato funkce jednak snižuje spotřebu paliva a dále pro startování/vypnutí čističe není nutné ke stroji chodit z větší vzdálenosti či výšky.

STARTOVÁNÍ MOTORU POMOCÍ FUNKCE TRIGGER START:

1. Připojte a otevřete přívod vody. Přívodní hadici vody před připojením k čističi odvzdušněte jejím zavodněním.
2. Stiskněte spoušť stříkací pistole, aby došlo k uvolnění vzduchu z čerpadla a hadice, což se projevuje šukavými pohyby hadice a trysky. Tento jev může trvat i několik minut.
Nestartujte motor, pokud z trysky stříkacího nástavce nebude vycházet stabilní proud vody.
3. Palivový ventil přepněte do pozice „ON“.
4. Třípolohový provozní spínač přepněte do pozice „ON“.
5. Spínač funkce Trigger Start (Battery) přepněte do polohy „ON“.
6. Stiskněte a držte spoušť stříkací pistole. Čistič bude startovat motor.

⚠ UPOZORNĚNÍ

- **Ruční obsluha sytiče u tohoto typu startování není nutná. Řídicí jednotka motoru provede během startování automatické přivření sytiče. Nedojde-li k nastartování motoru na první pokus, startování bude automaticky opakováno až do šesti pokusů, aniž by bylo nutné stisknutí spouště.**
- **Motor může být startován nebo zastaven pomocí spouště stříkací pistole pouze v případě, je-li funkce Trigger Start aktivována.**
- **Je-li spínač funkce Trigger Start v poloze „OFF“, spouštění tlakové pistole nelze provádět startování a zastavení motoru.**

- Aby mohla být funkce Trigger Start použita, musí být připojen a otevřen přívod vody do čističe. Připojení prodlužovacích hadic nemá na tuto funkci vliv.

⚠ UPOZORNĚNÍ

- **Funkce automatického startu (Trigger start) motoru je založena na snímání poklesu tlaku vody tlakovým čidlem umístěného ve vstupu vody do čističe a funguje pouze v určitém rozmezí tlaku vody. Pokud čistič sám nasává vodu z nádrže (tlak vody je tedy 0 bar) a není připojen k potrubí s vyšším tlakem vody, funkce automatického startu není funkční z důvodu ochrany proti případnému chodu nasucho!**

ZASTAVENÍ MOTORU POMOCÍ FUNKCE TRIGGER START

- ➔ Uvolněte spoušť stříkací pistole a přibližně po 10-15 sekundách při nestisknutí spoušti dojde k automatickému zastavení chodu motoru.

POZNÁMKA

- Je-li spoušť uvolněna a před uplynutím 15 sekund znovu stisknuta, motor bude pokračovat v chodu. To umožňuje chod čističe, přerušil-li uživatel dočasně práci, např. za účelem přemístění čističe nebo čištěného objektu.

VYPNUTÍ A ODSTAVENÍ ČISTIČE Z PROVOZU PŘI AKTIVNÍ FUNKCI TRIGGER START

- Pokud čistič nebudete používat, nebo nemáte-li jej pod dozorem, tak i když motor čističe není v chodu a funkce Trigger Start je aktivní, přepněte třípolohový spínač do polohy „OFF“, protože jinak je čistič ve „spícím režimu“ a může tak dojít k neúmyslnému uvedení čističe do chodu stisknutím spouště pistole.
- Při odstavení čističe z provozu postupujte výše uvedeným postupem. Přepněte třípolohový provozní spínač do polohy „OFF“, zastavte přívod vody a systém odtlačte stisknutím spouště pistole.

⚠ UPOZORNĚNÍ

- Pokud čistič po vypnutí motoru nebudete dále používat, palivovým ventilem uzavřete přívod paliva, aby nemohlo dojít k vniknutí paliva do válce motoru při manipulaci s čističem.

VII. Způsob použití

- Vzdálenost mezi tryskou a omývaným povrchem, šířka paprsku vycházejícího z trysky a sklon trysky vůči čištěnému povrchu mají vliv na sílu dopadající vody. Síla vody se zvyšuje, čím více je tryska blíže k povrchu a čím užší paprsek z trysky vychází.
- Nikdy nepoužívejte úzký vodní paprsek s velkou rázovou silou pro omývání povrchu, který je náchylný k poškození. Neprovádějte mytí oken pomocí úzkého vodního paprsku s velkou rázovou silou nebo pomocí turbo trysky. Mohlo by dojít k prasknutí skla!

⚠ UPOZORNĚNÍ

- Jakékoli přenastavení, výměnu částí, čištění částí provádějte pouze je-li čistič vypnutý, tj. je-li provozní spínač v poloze „OFF“ a se zastaveným přívodem vody!
1. **Před odjištěním spouště stříkací pistole zaujměte stabilní postoj a pistoli se stříkacím nástavcem pevně uchopte jednou rukou za rukojeť pistole a druhou za stříkací nástavec.** Tímto způsobem je zajištěn nejlepší způsob jak odolat účinkům zpětného rázu při stříkání tlakové vody, zejména při spuštění.
 2. **Trysku umístěte ve vzdálenosti 1,2 až 1,5 m od čištěného povrchu a nastavte sklon paprsku 45° vůči rovině čištěného povrchu.**

⚠ UPOZORNĚNÍ

- Z bezpečnostních důvodů dodržujte minimální vzdálenost trysky od čištěného předmětu 1,2–1,5 m, aby nemohlo dojít k jejich poškození tlakovou vodou, jako např. poškození pneumatiky a okolí ventilků, skleněných tabulí atd. Při čištění dlažby či zdiva může být tato vzdálenost kratší.

3. Odjistěte bezpečnostní pojistku spouště stříkací pistole a stiskněte spoušť stříkací pistole.

- Zkuste různé vzdálenosti a úhly trysky vzhledem k čištěné ploše, dokud nedosáhnete optimální účinnosti čištění, aniž by došlo k poškození omývané plochy.

Poznámka:

- Prvních několik minut práce může být proud vody přerušovaný v důsledku vytlačovaného vzduchu z čističe.

⚠ UPOZORNĚNÍ

- Nikdy nepřevázejte čistič za chodu. Před převážením vždy třípolohový spínač přepněte do pozice „OFF“, jinak by mohlo dojít k poškození motoru v důsledku špatného promazávání motoru odkloněnou hladinou oleje, nebo k nebezpečným situacím souvisejícím s tlakovou vodou.

- Při odkládání stříkací pistole vždy zajistěte spoušť bezpečnostní pojistkou, aby nemohlo dojít k neúmyslnému uvedení čističe do chodu.
- Čistič nikdy nenechávejte bez dozoru zapnutý nebo při aktivní funkci Trigger Start i když motor čističe není v chodu („spící režim“). Nemáte-li čistič pod dozorem, vždy přepněte třípolohový provozní spínač do pozice „OFF“.

⚠ UPOZORNĚNÍ

- Po nanášení roztoku čisticího prostředku čistič vždy promyjte čistou vodou.
- Nenechávejte roztok čisticího prostředku v čističi – zejména pro uskladnění!

VIII. Doplnující informace k používání a provozu čističe

ZAKÁZANÉ POUŽÍVÁNÍ

➔ Čistič není určen k napájení:

- Hořlavinami, např. za účelem odmašťování povrchů či rozpouštění nánosů rozpustných v organických rozpouštědlech, kvůli nebezpečí výbuchu;
- Vodou s obsahem korozivních látek jako např. kyselin- což jsou např. čisticí prostředky s obsahem kyseliny fosforečné a citrónové na odstranění vodního kamene; louhů a zásad, což jsou např. čisticí prostředky s obsahem amoniaku či aminů za účelem odstranění černých sulfidů a barevných oxidů-patiny, kterými se pokrývají kovy; oxidujících látek, což jsou např. desinfekční bělicí roztoky peroxidu vodíku, chlornanu sodného apod.;

➔ Jako použitelný čisticí prostředek do čističe lze výhradně použít jen povrchově aktivní látky, které čistí pouze na fyzikálním principu- což jsou tenzidy (saponáty) a nikoli na základě chemické reakce s čistěním materiálem, protože by poškodily kovové části přístroje

- Vodou s obsahem abrazivních látek např. roztok čisticího tekutého písku ve vodě.
- Vodou s obsahem jemného rezatého kalu z vodovodního řadu či bahna z jiných vodních zdrojů, který projde přes filtrační sítko na vstupu do čističe; k napájení čističe nesmí být použita voda, jejíž mechanické nečistoty nemohou být odstraněny filtračním sítkem na vstupu.
- Vodou s obsahem mechanických nečistot např. písku. Voda musí být na vstupu do čističe zbavena mechanických nečistot filtrací přes sítko.
- Potravinami (jako např. mlékem, vínem apod.) a hustými kapalinami, např. olejem za účelem nanášení. Čistič se nesmí používat jako stříkací pistole za účelem nanášení tekutých hmot.

OBSAH ALKOHOLU V PALIVU

- ➔ Benzín používaný k pohonu čističe nesmí obsahovat více než 10 objemových procent etanolu a v žádném případě nesmí obsahovat alkohol metanol, a to ani v případě, že obsahuje prostředky proti korozi. Pro zajištění optimálního výkonu a chodu motoru čističe doporučujeme používat benzín s oktanovým číslem 95 nebo vyšším.
- ➔ Palivovou směs si v žádném případě nepřipravujte sami, ale opatřete si ji pouze na čerpací stanici s pohonnými hmotami. Neupravujte složení zakoupeného paliva (vyjma použití kondicionéru do paliva dle pokynů výrobce tohoto kondicionéru). Používejte pouze kvalitní benzín. Máte-li pochybnosti o složení paliva, informujte

se o jeho složení u obsluhy čerpací stanice. **Nevhodné nebo nekvalitní palivo může čistič poškodit bez nároku na bezplatnou záruční opravu.**

OLEJOVÉ ČIDLO A KONTROLA MNOŽSTVÍ OLEJE

- ➔ Součástí čističe je olejové čidlo, které zastaví chod motoru při poklesu hladiny oleje pod kritickou mez a zabrání tak poškození motoru v důsledku nedostatečného promazávání. **Přítomnost tohoto čidla neopravňuje obsluhu opomíjet pravidelnou kontrolu množství oleje v olejové nádrži (klikové skříně) motoru.**
- ➔ **Olejové čidlo nesmí být z čističe demontováno.**

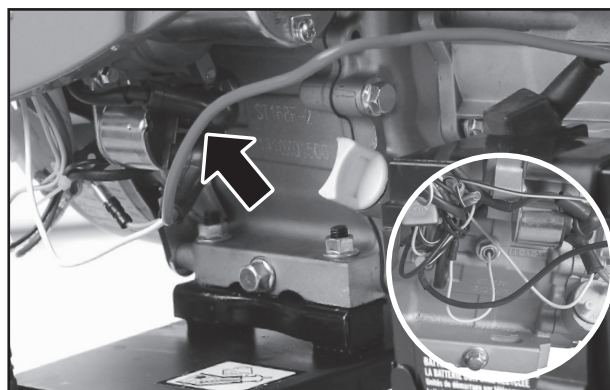

Čidlo hladiny oleje v motoru
Obr. 23

AKUMULÁTOR ČISTIČE

- Součástí čističe je gelový akumulátor na bázi kyseliny a olova pro napájení elektrického startéru. Není-li akumulátor mechanicky poškozen v důsledku špatného zacházení, nemůže dojít k úniku náplně z akumulátoru, přičemž náplň akumulátoru je formě gelu a nikoli kapaliny, která by mohla v případě mechanického poškození akumulátoru vytéct.
- **Čistič je vybaven automatickým nabíjecím obvodem akumulátoru. Je-li motor čističe v chodu, do akumulátoru je přiváděno nabíjecí napětí a proud. Bude-li čistič pravidelně používán (tj. alespoň jednou za dva týdny), akumulátor bude udržovat správné napájecí napětí.** Bude-li používán méně často, akumulátor by měl být připojen k udržovací nabíječce s přerušovaným nabíjením, aby bylo zajištěno jeho správné nabití, nebo jej před použitím čističe dobít. Není-li akumulátor schopen nastartovat motor, motor může být spuštěn ručně pomocí navíjecího startéru. Je-li napětí akumulátoru velmi nízké, čistič nemusí být schopen akumulátor znovu nabít. V takovém případě, musí být akumulátor připojen k nabíječce pro akumulátory vozidel, aby bylo před jeho dalším použitím umožněno opětovné nabití.

ODPOJENÍ AKUMULÁTORU

- Nejprve od akumulátoru odpojte černý (záporný) vodič a pak teprve červený (kladný). V případě skladování/nabíjení akumulátor uložte na suché chladné místo mimo dosah dětí.

NABÍJENÍ AKUMULÁTORU

- **V případě vybití akumulátoru jej lze nabít nabíječkou určenou pro nabíjení GELOVÝCH akumulátorů na bázi olova a kyseliny. Nabíjecí proud použité nabíječky by neměl být větší než 2 A!**
- **K nabíjení gelového akumulátoru na bázi olova a kyseliny používejte jen k tomu určené nabíječky. Vždy se ujistěte, zda je Vámi zamýšlená nabíječka vhodná k nabíjení tohoto typu akumulátoru. Při nabíjení dochází k chemickým procesům v akumulátoru, při kterém vzniká vodík a kyslík, jejichž směr je vysoce hořlavá a výbušná a při nabíjení se vyvíjí také značné množství tepla. Použitím nevhodné nabíječky může dojít k roztržení akumulátoru a výbuchu vznikajících plynů. Použité nabíječky musí být vybaveny elektronickým systémem pro ukončení procesu nabíjení v případě plného nabití akumulátoru, aby nedošlo k přebíjení a poškození akumulátoru! Nabíjení provádějte v dobře větraném prostoru mimo zdroj ohně a tepla.**

- Akumulátor obsahuje náplň, která má leptavé a korozivní účinky. Pokud dojde k poškození obalu akumulátoru v důsledku nevhodného zacházení s akumulátorem a kontaktu s pokožkou, postižené místo ihned omyjte proudem vody a mýdlem. Pokud dojde k zasažení očí, ihned je vymyjte proudem tekoucí vody a ihned vyhledejte lékařské ošetření. V případě požití vypijte 200 ml (2 dcl) studené čisté neperlivé neslazené vody a okamžitě vyhledejte lékařskou pomoc. K neutralizaci v tomto případě nepoužívejte roztoky kuchyňské sody či jiná antacida, protože při reakci s těmito látkami vzniká značné množství tepla, které poškození žaludeční sliznice ještě více urychlí (dle informací Toxikologického informačního střediska).

KLIMATICKÉ PODMÍNKY PRO PROVOZ ČISTIČE

- ➔ Pro zajištění optimálního výkonu motoru a následně i čističe jsou důležité i klimatické podmínky, protože s měnící se nadmořskou výškou se mění poměr palivo:vzduch v karburátoru, což má vliv na výkon a chod motoru čističe a v konečném důsledku i na tlak a průtok výstupní vody.

➔ Ideální podmínky pro provoz čističe jsou:

- Atmosférický tlak: 100 kPa (~ 1 atm.)
- Teplota okolního vzduchu: 25 °C
- Vlhkost vzduchu (bez orosení): 30 %

PROVOZ VE VYSOKÝCH NADMOŘSKÝCH VÝŠKÁCH

- Hustota vzduchu ve vysoké nadmořské výšce je nižší než na úrovni moře. Výkon motoru se snižuje současně se snižováním množství vzduchu a zároveň změnou poměru vzduch-palivo v karburátoru. **Výkon motoru se sníží přibližně o 3,5 % na každých 300 metrů nadmořské výšky. Jedná se o přirozený jev, který nelze změnit**

seřazením motoru. Provoz ve vysokých nadmořských výškách může také způsobit větší emise výfukových plynů z důvodu většího obohacení směsi palivem v karburátoru. Vyšší nadmořská výška může také způsobit problémy při startování, zvýšenou spotřebu paliva a zanášení zapalovací svíčky.

Pro zmírnění problémů při dlouhodobějším provozu v nadmořské výšce nad 1800 m n.m., kromě snížení výkonu, nechte karburátor přenastavit v autorizovaném servisu značky HERON® (servisní místa naleznete na webových stránkách v úvodu návodu).

Přenastavení karburátoru neprovádějte sami!

⚠ UPOZORNĚNÍ

- **I po přenastavení karburátoru pro provoz ve vysoké nadmořské výšce bude výkon motoru nižší.**
- **Při chodu čističe v nižší nadmořské výšce, než na kterou je karburátor nastaven, dochází v karburátoru k ochuzení směsi o palivo, a tím také ke ztrátě výkonu. Proto je karburátor nutné zpět přenastavit.**

MĚŘENÍ HLADINY AKUSTICKÉHO TLAKU, VÝKONU A BEZPEČNOST NA PRACOVÍŠTI

⚠ UPOZORNĚNÍ

- Uvedené číselné hodnoty akustického tlaku a výkonu v technických údajích představují hladiny vyzářeného hluku, které splňují směrnici 2000/14 ES, ale nemusí nutně představovat bezpečné hladiny hluku na pracovišti. Ačkoliv mezi hodnotami hladiny vyzářeného hluku a hladiny expozice hluku je určitá korelace, není ji možno spolehlivě použít ke stanovení, zda jsou či nejsou nutná další opatření. Faktory, které ovlivňují aktuální hladinu hlukové expozice pracovníků zahrnují vlastnosti pracovní místnosti, jiné zdroje hluku jako např. počet strojů nebo jiných v blízkosti probíhajících pracovních procesů, a dále i délku doby, po kterou je obsluhující pracovník vystaven hluku. Také povolená úroveň expozice se může lišit v různých zemích. Proto po instalaci čističe na pracoviště nechte provést měření akustického tlaku a výkonu, aby se zjistilo zatížení pracovníka hlukem a k tomu, aby se stanovila bezpečná doba expozice.

ZÁSADY POUŽITÍ A BEZPEČNOSTNÍ PRAVIDLA

- Při práci s čističem používejte voděodolné ochranné pomůcky, které zároveň poskytují ochranu před tlakovou vodou, tj. gumové rukavice, obuv, zástěru nebo oblek, ochranné brýle nebo lépe obličejový štít a při pobytu v bezprostřední blízkosti čističe používejte vhodnou ochranu sluchu. Rovněž doporučujeme používat respirátor pro ochranu před vdechováním aerosolu při nanášení roztoku čisticího prostředku, neboť jeho vdechování není zdraví prospěšné. Čistič nepoužívejte v dosahu osob, pokud nemají ochranný oblek.



- Vysokotlaké trysky jsou nebezpečné, jestliže nejsou správně používány. Nikdy nesměřujte proud tryskající vody

z trysky na okolostojící osoby, sami na sebe, zvířata, vlastní stroj nebo zařízení pod elektrickým napětím. Z bezpečnostních důvodů není dovoleno směřovat trysku proti sobě a ostatní osoby za účelem čištění oděvů nebo obuvi. Čistič nepoužívejte při nepříznivých povětrnostních podmínkách, kdy proud tryskající vody může být větrem zanesen na osoby, zvířata, vlastní stroj atd.



• **Čističem nikdy nestříkejte na hořlavé a výbušné látky. Čistič nesmí být používán v prostředí s nebezpečím výbuchu a požáru.**

- Při provozu se motor a výfuk velmi zahřívá. Tyto části mohou být horké ještě dlouhou dobu po vypnutí čističe. Těchto částí se nedotýkejte za provozu a vyčkejte až vychladnou. Výfukové plyny při provozu čističe jsou také horké, proto se vyvarujte kontaktu s výfukovými plyny. Jelikož je benzín vysoce hořlavý, palivovou nádrž neotvírejte a palivo nedoplňujte za chodu čističe a vždy vyčkejte, až horké části čističe vychladnou, protože by mohlo dojít ke vznícení benzínových par či benzínu při případném rozlití. Dojde-li k rozlití benzínu, vždy jej ze stroje před spuštěním otřete.
- Tlakový čistič je možné připojit ke zdroji pitné vody pouze v případě, že na vstupu vody do tlakového čističe je nainstalovaná ochrana proti zpětnému průtoku typu s kontrolovatelným redukováným tlakovým pásmem a odvodněním vyhovující normě EN 12729 (typ BA) přičemž je nutné, aby odvodňovací roura ochranného zařízení směřovala dolů. Při použití této ochrany je při poklesu tlaku vody na přívodu zamezeno vstupu vody z čističe do přívodu vody a tato voda je ventilem vypuštěna, neboť uvnitř zóny se sníženým tlakem nesmí být zadržováno žádné množství znečištěné vody pocházející z čističe. Tím je zabráněno případnému znečištění vodovodního řádu s pitnou vodou v důsledku nasátí vody z čističe při poklesu tlaku vody ve vodovodním řadu, protože voda vycházející z čističe je hodnocena jako užitková voda a zejména je tímto omezeno kontaminaci pitné vody v řadu použitými čisticími prostředky v čističi. Rovněž voda, která protekla přes zábrany zpětného toku je považována za nepitnou.



- Před započatím práce ověřte vhodnost čištěného povrchu pro čištění vysokotlakými čističi. Výrobce neodpovídá za škody vzniklé nevhodným použitím.
- Vysokotlaká hadice musí být připojena ke stroji po celou dobu jeho provozu. Odmontováním vysokotlaké hadice za chodu stroje se vystavujete nebezpečí úrazu.
- Před údržbou, výměnou částí, při přestavbě na jinou funkci nebo nemáte-li čistič pod dozorem, čistič vypněte přepnutím provozního spínače do pozice „OFF“ a zastavte přívod vody.

- Informujte se o tlaku vody v místním vodovodním řadu. Pokud je tlak vody ve vodovodním řadu vyšší než 6 bar, musí být pro napájení čističe snížen redukčním ventilem.
- Zajistěte těsné utažení spojů všech připojovaných hadic a tlakových prvků.
- Před použitím zkontrolujte řádný stav a provozní bezpečnost vysokotlakého čističe s příslušenstvím. Není-li stav bezvadný, stroj nesmí být použit. Dojde-li k poškození během provozu, stroj vypněte a dále nepoužívejte. Poškozené součástky musí být nahrazeny pouze originálními díly dodávané výrobcem. Použití neoriginálních dílů je nebezpečné a může způsobit zranění.
- Při používání stroje zajistěte jeho stabilní polohu. Nechodte s vysokotlakou hadicí příliš daleko ani stroj za hadici netahejte, aby nedošlo k jeho převrácení.
- Pokud je čistič spuštěn, nenechávejte jej bez dozoru.
- Při spuštění tlakové vody může dojít ke zpětnému rázu a případnému skácení čištěného předmětu. Proto vždy zaujměte stabilní pracovní postoj a pistoli pevně držte za rukojeť a nástavec, aby bylo možné odolat účinkům zpětného rázu. Připadá-li to v úvahu, čištěný předmět zajistěte proti pádu.
- Hadice nepřehýbejte, nepřejíždějte vozidlem, chraňte ji před ostrými hranami, např. navléknutím textilní ochrany v místě kontaktu s ostrými hranami. Tlakovou hadici chraňte před sálavými zdroji tepla.
- Nečistěte materiály s obsahem azbestu či jiných zdraví škodlivých složek. Tyto složky se dostávají tlakovou vodou do ovzduší a jsou zdraví nebezpečné. Azbest je karcinogen.
- **Z bezpečnostních důvodů dodržujte minimální vzdálenost trysky od čištěného předmětu 1,2–1,5 m, aby nemohlo dojít k jejich poškození, jako např. čištění pneumatik a okolí ventilů, skleněných tabulí atd. Při čištění dlažby či zdiva může být tato vzdálenost kratší.**
- Čistý proud tlakové vody je postačující pro většinu čisticích úkonů. Při čištění vozidel a jiných lakovaných povrchů je však výhodné použít čisticí prostředek určený do vysokotlakých čističů. Dodržujte návody a předepsané koncentrace uváděné na obalech používaných čisticích prostředků. Při čištění zajistěte, aby se odpadní voda nedostala do půdy, spodních a povrchových vod.

⚠ UPOZORNĚNÍ

- **Nařízením daného státu může být zakázáno odpadní vodu z mytí automobilu odvádět do kanalizace odpadních vod či půdy a může se jednat o pokutovatelný přestupek. Z tohoto důvodu musí být odpadní voda z mytí automobilů sbírána a odevzdána k ekologické likvidaci. Toto platí např. v České republice.**

- Používejte roztoky čisticích prostředků s hodnotou pH 6–8 v doporučeném zředění. Použité čisticí prostředky nesmí obsahovat korozní a abrazivní látky či jiné látky poškozující životní prostředí.
- Dojde-li k požití nebo k vniknutí roztoku čisticího přípravku do očí, řiďte se pokyny uvedenými na obalu

čisticího prostředku a ihned konzultujte s lékařem. Doporučujeme rovněž ihned konzultaci s Informační pohotovostní službou Toxikologického střediska.

- Čistič nikdy neupravujte pro jiný účel použití než ke kterému je určen a rovněž neměňte a neupravujte nastavení z výroby.
- Čistič přepravujte odtlakovaný, odvodněný a zajištěný, viz kapitola Skladování.
- Z hygienických důvodů (emise hluku) čistič nepoužívejte v době nočního klidu mezi 22:00 až 6:00 hodinou.

IX. Údržba a péče

1. Před zahájením údržbových prací vypněte motor přepnutím třípolohového spínače do polohy „OFF“, čistič umístěte na pevnou vodorovnou plochu a nechte jej vychladnout.
2. Pro vyloučení možnosti nečekaného nastartování odpojte konektor („fajfku“) zapalovací svíčky.
3. Používejte pouze originální náhradní díly výrobce.

Použitím nekvalitních dílů nebo součástí s jinými technickými parametry může dojít k vážnému poškození čističe, na které nelze uplatnit bezplatnou záruční opravu.

- ➔ Pravidelné prohlídky, údržba, kontroly, revize a seřízení v pravidelných intervalech jsou nezbytným předpokladem pro zajištění bezpečnosti a pro dosahování

vysokých výkonů čističe. V tabulce 2 je uveden plán úkonů, které musí provádět v pravidelných intervalech uživatel sám a které smí vykonávat pouze autorizovaný servis značky Heron®.

- ➔ Servisní místa naleznete na webových stránkách uvedených v Úvodu návodu. Při uplatnění nároků na záruční opravu musí být předloženy záznamy o prodeji a vykonaných servisních prohlídkách – úkonech. Tyto záznamy se zapisují do druhé části návodu označené jako „Záruka a servis“. Nepředložení servisních záznamů bude posuzováno jako zanedbání údržby, které má za následek ztrátu garance dle záručních podmínek.

Při poruše čističe a uplatnění nároku na bezplatnou záruční opravu je nedodržení těchto servisních úkonů důvodem k neuznání záruky z důvodu zanedbání údržby a nedodržení návodu k použití.

- ➔ Pro prodloužení životnosti čističe doporučujeme po 1200 provozních hodinách provést celkovou kontrolu a opravu zahrnující úkony:
 - stejné úkony dle plánu údržby po každých 200 hodinách.
 - ➔ Následující úkony smí provádět pouze autorizovaný servis značky Heron®:
 - kontrolu klikové hřídele, ojnice a pístu
 - kontrolu sběrných kroužků, uhlíkových kartáčů alternátoru či ložisek hřídele

PLÁN ÚDRŽBY

Provádějte vždy v uvedených měsíčních intervalech nebo provozních hodinách		Před každým použitím	Po prvních 10 hodinách provozu	Každé 3 měsíce nebo každých 50 prov. hodin	Každých 6 měsíců nebo každých 80 prov. hodin	Každý kal. rok nebo každých 200 prov. hodin
Předmět údržby						
Motorový olej	Kontrola stavu	X				
	Výměna		X ⁽¹⁾		X	
Vzduchový filtr	Kontrola stavu/čištění	X ⁽²⁾		X ⁽²⁾ čištění		
Zapalovací svíčka	Čištění – nastavení				X	
	Výměna					X
Vůle ventilů	Kontrola – nastavení					X ⁽³⁾
Palivový systém	Vizuální kontrola	X ⁽⁴⁾				
	Kontrola a nastavení					X ⁽³⁾
Palivové hadičky	Výměna	Každé 2 kalendářní roky				
Sítka palivové nádrže	Čištění					X
Palivová nádrž	Čištění					X ⁽³⁾
Karburátor – odkalovací nádobka	Vypouštění odkalovacím šroubem				X	
Karburátor	Čištění				X ⁽³⁾	
Palivový kohout – odkalovací nádobka	Čištění				X ⁽³⁾	

Tabulka 2

⚠ UPOZORNĚNÍ

- Úkony označené symbolem X⁽³⁾ smí provádět pouze autorizovaný servis značky Heron®. Ostatní úkony smí provádět uživatel sám.

⚠ UPOZORNĚNÍ

- (X¹) První výměnu oleje provedte po prvních 10 hodinách provozu, protože v oleji může být přítomný jemný kovový prach z výbrusu motoru, což může způsobit zkratování olejového čidla.
- (X²) Kontrolu vzduchového filtru je nutné provádět před každým uvedením do provozu, neboť zanesený vzduchový filtr brání proudění vzduchu do karburátoru, což vede k jeho poškození a poškození motoru. Filtr čistěte každých 50 hodin provozu, při používání v prašném prostředí každých 10 hodin nebo častěji – v závislosti na prašnosti prostředí. V případě silného znečištění nebo poškození jej vyměňte za nový originální kus od výrobce.
- (X³) Tyto body údržby smí být prováděny pouze autorizovaným servisem značky HERON®. Provedení úkonů jiným servisem či svépomocí bude posuzováno jako neoprávněný zásah do výrobku, jehož následkem je ztráta záruky (viz. Záruční podmínky).
- (X⁴) Proveďte kontrolu těsnosti spojů, hadiček.

ČIŠTĚNÍ CHLADÍCÍCH ŽEBER NA MOTORU

- ➔ Pravidelně kontrolujte zanesení chladících žebér na motoru a udržujte je čisté. V případě silného zanesení může docházet k přehřívání motoru a jeho vážnému poškození.

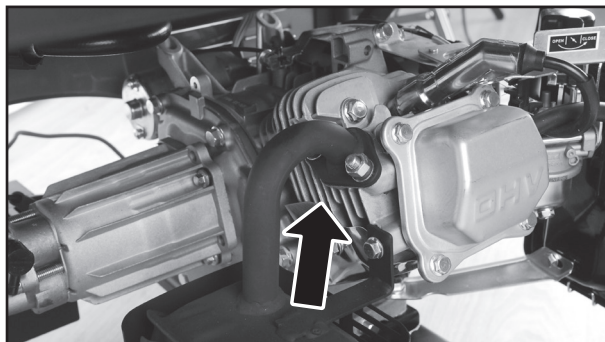

Žebra chlazení motoru
Obr. 24

VÝMĚNA OLEJE

- ➔ Olej vypouštějte z mírně zahřátého motoru.

1. Vyšroubujte zátku otvoru olejové nádrže pro plnění olejem a šroub pro vypouštění oleje z olejové nádrže a olej nechte vytéct do připravené nádoby. Čistič mírně nakloňte, aby všem olej vytekl.

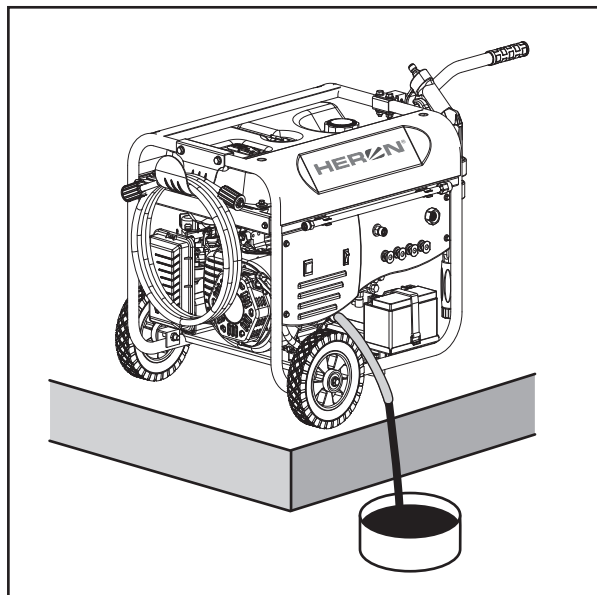

Obr. 25

2. Po vypuštění veškerého oleje našroubujte zpět vypouštěcí šroub s těsnící podložkou a řádně jej utáhněte.
3. Olejovou nádrž naplňte novým olejem jehož specifikace je uvedena výše.
4. Plnicí hrdlo řádně uzavřete zátkou.

⚠ UPOZORNĚNÍ

- Případný rozlitý olej utřete do sucha. Používejte ochranné rukavice, abyste zabránili styku oleje s pokožkou. V případě zasažení pokožky olejem postižené místo důkladně omyjte mýdlem a vodou. Použitý olej likvidujte podle pravidel ochrany životního prostředí. Použitý olej nevyhazujte do odpadu, nelijte do kanalizace nebo na zem, ale odevzdejte jej do sběrný použitého oleje. Do sběrný jej dopravujte v uzavřených nádobách.

ČIŠTĚNÍ/VÝMĚNA VZDUCHOVÉHO FILTRU

- ➔ Znečištěný vzduchový filtr brání proudění vzduchu do karburátoru. V zájmu zabránění následného poškození karburátoru čistěte vzduchový filtr v souladu s plánem předepsané údržby (tabulka 2). Při provozování čističe v prašném prostředí filtr čistěte ještě častěji.

⚠ VÝSTRAHA

- K čištění vložky vzduchového filtru nikdy nepoužívejte benzín ani jiné vysoce hořlavé látky. Hrozí nebezpečí požáru či exploze.
- Nikdy čistič neprovozujte bez vzduchového filtru. Provoz bez vzduchového filtru vede k poškození karburátoru a motoru čističe. Na takto vzniklé opotřebení a vady nelze uplatnit nárok na bezplatnou záruční opravu.

1. Sejměte kryt vzduchového filtru a filtr vyjměte.

- ➔ V případě poškození, opotřebení či silného znečištění filtr vyměňte za nový – originální (objednací číslo 8896111A).

2. Filtr vyperte v teplém roztoku saponátu (ne v pračce) a nechte jej důkladně proschnout. Nepoužívejte organická rozpouštědla. S filtrem zacházejte jemně, aby se nepoškodil.

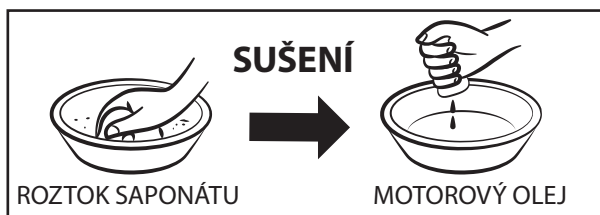

Obr. 26

3. Filtr nechte důkladně uschnout.

4. Suchý filtr nechte nasáknout motorovým olejem a přebytečný olej dobře vymačkejte, ale nepřekrucujte, aby se nepotrhal. Používejte ochranné rukavice.

5. Filtr vložte zpět a správně nasadte zpět kryt.

KONTROLA/ÚDRŽBA/VÝMĚNA ZAPALOVACÍ SVÍČKY

- ➔ Pro bezproblémové startování a chodu motoru, nesmí být elektrody svíčky zaneseny, svíčka musí být správně nastavena a namontována.

⚠ VÝSTRAHA

- Motor a výfuk jsou za chodu čističe i dlouho po jeho vypnutí velmi horké. Dejte proto velký pozor, aby nedošlo k popálení.

1. **Sejměte konektor svíčky („fajfku“) a svíčku demonstujte pomocí správného klíče na svíčky** (klíč je součástí dodávky nebo bývá běžnou součástí ráčnových sad s „ořechy“).

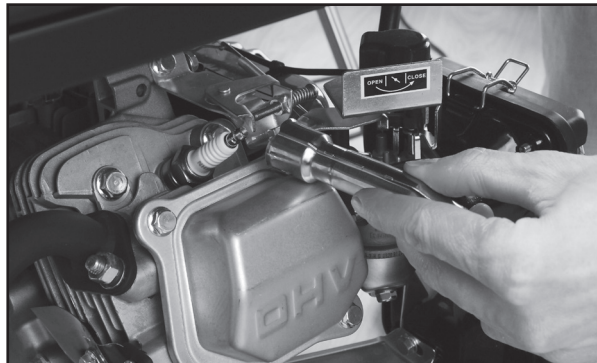

Obr. 27

2. Vizuálně překontrolujte vnější vzhled svíčky.

Jestliže má svíčka zanesené elektrody, obruste je brusným papírem a případně ocelovým kartáčkem.



Obr. 28

- Pokud je svíčka viditelně značně opotřebována nebo má prasklý izolátor nebo dochází k jeho odlupování, svíčku vyměňte. Pomocí měřky zkontrolujte, zda je vzdálenost elektrod 0,6–0,8 mm a zda je v pořádku těsnící kroužek.

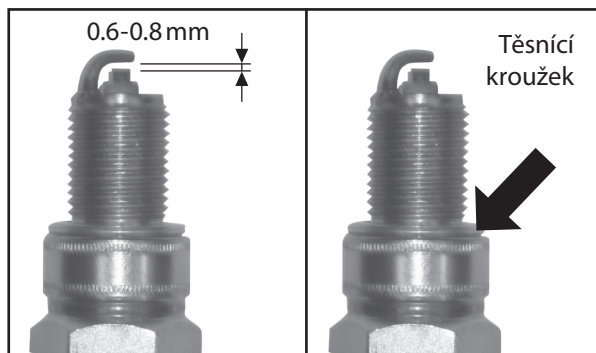

Obr. 29

3. Potom svíčku zašroubujte rukou, abyste předešli stržení závitu.

4. Jakmile svíčka dosedne, dotáhněte ji pomocí klíče na svíčky tak, aby stlačila těsnící kroužek.

POZNÁMKA:

Novou svíčku je nutno po dosednutí dotáhnout asi o 1/2 otáčky, aby došlo ke stlačení těsnícího kroužku. Jestliže je znovu použita stará svíčka, je nutno dotáhnout ji pouze o 1/8–1/4 otáčky.

- ➔ Na opotřebení zapalovací svíčky se nevztahuje nárok na uplatnění záruky.

5. Konektor („fajfku“) svíčky nasadíte zpět na svíčku, aby došlo k jeho zacvaknutí.

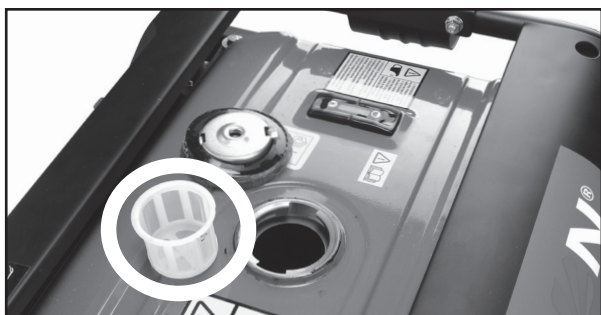
ÚDRŽBA PALIVOVÉHO FILTRU

Obr. 30

1. Odšroubujte zátka palivové nádrže a vyjměte palivový filtr. Propláchněte jej v jakémkoli nehořlavém čistícím prostředku (např. mýdlová voda) a nechte důkladně proschnout. Jestliže je filtr enormně znečištěn, vyměňte jej.
2. Vyčištěný filtr vložte zpět do plnicího otvoru nádrže.
3. Zašroubujte zpět zátka nádrže a řádně ji utáhněte.

ODKALENÍ KARBURÁTORU

1. Uzavřete přívody paliva (palivovým ventilem) přepnutím do pozice „0“ („OFF“).
2. Odšroubujte vypouštěcí šroub (y) karburátoru a nečistoty vypustíte do připravené nádoby.

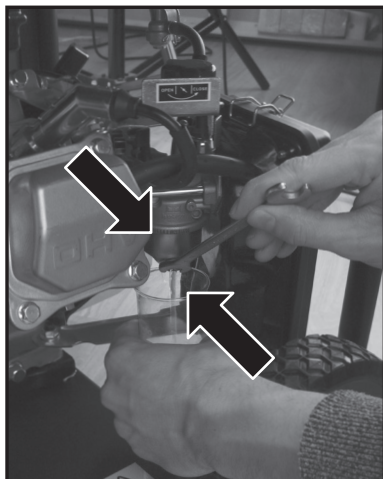

Obr. 31

⚠ UPOZORNĚNÍ

- Povolovanými šrouby začne vytékat benzín. Odkalení karburátoru provádějte nejlépe venku, protože výpary benzínu jsou zdraví škodlivé. Rovněž používejte ochranné rukavice, aby nedošlo k potřísnění pokožky benzínem. Benzín se vstřebává pokožkou do těla! Odkalení karburátoru provádějte mimo jakýkoli zdroj ohně a sálavého tepla.

3. Pro propláchnutí karburátoru můžete na krátký okamžik otevřít palivový ventil pro přívod benzínu do karburátoru a případné nečistoty nechat vytéct do nádoby. Pak palivový ventil opět zavřete.
4. Vypouštěcí šroub karburátoru s těsnící podložkou poté našroubujte zpět a řádně utáhněte. Po otevření palivového ventilu zkontrolujte, zda okolo šroubu neuniká palivo. Pokud palivo uniká, vypouštěcí šroub utáhněte, popř. vyměňte těsnění šroubu.

⚠ UPOZORNĚNÍ

- Odkalení karburátoru vypouštěcím šroubem může uživatel provést sám, ale jakýkoli jiný zásah smí provádět pouze autorizovaný servis značky Heron®.
- Seřízení bohatosti směsi a celého karburátoru je nastaveno výrobcem a není dovoleno toto seřízení jakkoliv měnit. V případě jakéhokoliv neodborného zásahu do seřízení karburátoru může vážně poškodit motor.

⚠ UPOZORNĚNÍ

- Údržbu a opravu zařízení pro přípravu palivové směsi do motoru smí provádět pouze autorizovaný servis značky Heron®.

ČIŠTĚNÍ ODKALOVAČE PALIVOVÉHO VENTILU

- Smí provádět pouze autorizovaný servis značky Heron®.

ÚDRŽBA VÝFUKU A LAPAČE JISKER

- ➔ Dekarbonizaci výfuku a čištění lapače jisker přenechejte autorizovanému servisu značky Heron®.

ČIŠTĚNÍ TRYSKY

- Ze stříkacího nástavce odejměte rychloupínací trysku a pro zprůchodnění (vyčištění) trysky použijte drátek nebo kancelářskou sponku a poté trysku propláchněte vodou.

⚠ UPOZORNĚNÍ

- ➔ Trysky, stříkací pistoli, vstup a výstup vody chraňte před vniknutím mechanických nečistot!

ODSTRANĚNÍ PŘÍPADNÝCH ZÁVAD

Pokud se během používání čističe vyskytnou nějaké potíže, pokuste se je odstranit dle následující tabulky. Pokud se Vám potíže nepodaří odstranit, obraťte se na autorizovaný servis značky Heron® (servisní místa naleznete na webových stránkách v úvodu návodu).

Problém	Možná příčina	Řešení
Čistič nelze nastartovat nebo lze nastartovat, ale jeho chod je nepravidelný.	Žádné palivo.	Doplňte palivo.
	Vadná zapalovací svíčka.	Očistěte/vyměňte zapalovací svíčku.
	Nedostatečné množství oleje.	Naplňte klikovou skříň motoru potřebným množstvím oleje. Umístěte čistič na pevný a rovný povrch.
	Sytič nastaven v nesprávné poloze. Uvolněný kabel zapalovací svíčky.	Upravte polohu sytiče. Upevněte řádně kabel k zapalovací svíčce.
Čistič se pomocí navíjecího/elektrického startéru obtížně startuje nebo jej nelze nastartovat vůbec.	Zaseknutý startovací ventil uvnitř čerpadla.	Při startování čističe stiskněte spoušť pistole, dochází-li během startování motoru k postupnému zvyšování tlaku, obraťte se na autorizovaný servis značky Heron®.
Motor čističe je ve vysokých otáčkách.	Poškozený regulátor motoru.	Kontaktujte autorizovaný servis.
Čistič nevytváří vysoký tlak.	Omezená dodávka vody.	Zkontrolujte hadici, zda nedochází k únikům vody nebo není-li omezen průtok přívodní vody.
	Přívodní hadice vody má příliš malý průměr.	Použijte zahradní hadici s průměrem minimálně 15 mm.
	Je zanesený filtr na vstupu vody do čističe.	Odpojte zahradní hadici, vyčistěte filtr a hadici propláchněte.
	Nedostatečný přítok vody.	Otevřete přívod vody na maximální průtok.
Tlak vody kolísá mezi vysokým a nízkým.	Nedostatečná dodávka vody.	Otevřete přívod vody na maximální průtok. Zkontrolujte hadici, zda nedochází k únikům nebo zda není omezen průtok.
	Je zanesen filtr na vstupu vody.	Odpojte zahradní hadici, vyčistěte filtr a hadici propláchněte.
	Ucpaná tryska.	Odstraňte nečistoty z trysky pomocí tenkého drátku (viz část Údržba).
	Čerpadlo přisává vzduch.	Zkontrolujte všechny hadice a spoje a ujistěte se, zda jsou řádně nasazeny a utaženy. Zastavte motor a uvolněte vzduch z čerpadla tisknutím spouště tlakové pistole, dokud nebude z trysky vycházet rovnoměrný proud vody bez vzduchu.
Přisávání čisticího prostředku nefunguje správně.	Čisticí prostředek je příliš hustý.	Naředte čisticí prostředek.
	Použitá špatná tryska.	Čisticí prostředek může být použit pouze při použití vysokoprůtokové (nízkotlaké) trysky označené jako „C“.
	Hadička pro přisávání prostředku není připojena k čerpadlu.	Zkontrolujte připojení.
	Ucpaná tryska.	Vyčistěte trysku a odstraňte nečistoty.
	Filtr na vstupu do přisávací hadičky je ucpaný.	Filtr promyjte teplou vodou nebo jej vyměňte.
	Ventil vstřikovače čisticího prostředku (uvnitř čerpadla) částečně ucpaný nebo zablokovaný.	Čtyřikrát až pětkrát rychle stiskněte a uvolněte spoušť stříkací pistole, aby došlo k vyčištění vstřikovače čisticího prostředku.
Únik vody v místě připojení hadice k přívodu vody.	Uvolněné šroubení.	Spoj dotáhněte.
	Chybějící nebo opotřebené gumové těsnění.	Doplňte/vyměňte gumové těsnění.
Úniky kolem přípojů nástavce ke stříkací pistoli.	Spoje jsou špatně nasazeny nebo nejsou dotaženy.	Spoje přezkontrolujte a dotáhněte.

Tabulka 3

⚠ UPOZORNĚNÍ

- Pokud dojde k zamrznutí vody v čističi, převezte jej do prostředí s teplotou nad 0°C a nechte zmrznout vodu v čističi pozvolna roztát. Za účelem urychlení tání zmrzlé vody nenahřívejte potrubní systém čističe a čerpadlo horkovzdušnými přístroji či nepolévejte jej horkou vodou. Mohlo by dojít k poškození čističe.
- **Voda při zamrznutí zvětšuje svůj objem a tudíž zamrznutí vody v čističi může způsobit jeho poškození (poškodit těsnění, osu atd.), proto zamezte tomu, aby došlo k zamrznutí vody v čističi. Na poškození tohoto typu nelze uplatnit nárok na bezplatnou záruční opravu!**

X. Přeprava a skladování

- ➔ Motor i výfuk jsou během provozu velice horké a zůstávají horké i dlouho po vypnutí čističe, proto se jich nedotýkejte. Abyste předešli popáleninám při manipulaci nebo nebezpečí vzplanutí při skladování, nechte čistič před manipulací a skladováním vychladnout.

PŘEPRAVA ČISTIČE

- Čistič přepravujte výhradně ve vodorovné poloze vhodně zajištěný proti pohybu a nárazům při přepravě.
- Třípolohový vypínač motoru přepněte do polohy vypnuto – „OFF“.
- Odpojte přívod vody do čističe.
- Uzavřete přívod paliva palivovým ventilem.
- Trysku nasměrujte do bezpečného prostoru a stiskněte spoušť pistole, aby došlo k odtlakování systému. Poté spoušť zajistěte pojistkou proti neúmyslnému stisknutí spouště.

⚠ UPOZORNĚNÍ

- **Uzavřete přívod paliva do motoru palivovým ventilem, neboť kapalné palivo se může vlivem otřesů dostat při přepravě do motoru a poškodit jej!**

- Z benzínové nádrže vypusťte benzín a důkladně zajistěte uzávěr nádrže.
- Nikdy čistič během přepravy neuvádějte do chodu. Před spuštěním čističe vždy vyložte z vozidla.
- Při přepravě v uzavřeném vozidle vždy pamatujte na to, že při silném slunečním záření a okolní teplotě uvnitř vozidla extrémně narůstá teplota a hrozí vznícení či výbuch benzinových výparů.

⚠ UPOZORNĚNÍ

- Při přepravě čističů chraňte před nízkou teplotou a zamrznutím vody uvnitř čističe.

PŘED USKLADNĚNÍM ČISTIČE NA DELŠÍ DOBU

- Před uskladněním čističe na delší dobu proveďte úkony (pokud připadají v úvahu) popsané výše v odstavci Přeprava čističe a dále níže uvedené úkony:
 - Odkalte karburátor.
 - Uzavřete palivový ventil!
 - Vyměňte olej.
 - Odpojte akumulátor a případně jej připojte k nabíječce s udržovacím nabíjecím režimem, která zajistí mít vždy akumulátor připravený v případě potřeby.
 - Vyčistěte vnější část motoru.
 - Vyšroubujte zapalovací svíčku a otvorem pro svíčku do válce nechte vtéci cca 1 čajovou lžičku motorového oleje. Pak zatáhněte 2–3 krát za startovací lanko. Tím se v prostoru válce vytvoří rovnoměrný ochranný olejový film. Poté svíčku našroubujte zpět.
 - Protočte motor zatažením za rukojeť startovací kladky a zastavte píst v horní úvratí. Tak zůstane výfukový i sací ventil uzavřen.
 - Čistič uložte na suché chráněné místo mimo dosah dětí.
 - Při skladování dbejte na to, aby se teplota pohybovala v rozmezí 0° < t < 40°C.
 - Čistič chraňte před přímým slunečním zářením, sálavými zdroji tepla a nepříznivými klimatickými jevy (déšť, vítr, mráz apod.). Čistič chraňte před zamrznutím vody uvnitř.

! UPOZORNĚNÍ

- Připadá-li v úvahu skladovací teplota čističe pod 0°C, je nutné potrubní systém čističe zaplnit nemrznoucí kapalinou.
- Na přívod vody do čističe nasadíte hadičku, do jejíž druhého konce bude možné zasunout stopku nálevky. Do nálevky poté pomalu nalévejte nemrznoucí kapalinu a potom zatáhněte za startovací lanko navijecího startéru, aby došlo k vytvoření podtlaku v tělese čerpadla a tím i k nasávání nemrznoucí kapaliny do potrubního systému čističe. Za lanko tahejte tolikrát, dokud nemrznoucí kapalina nezačne vycházet z výstupného otvoru čerpadla. Nemrznoucí kapalina nesmí být hustá, aby mohla být nasávána do potrubního systému čističe. Musí mít hustotu jako voda!

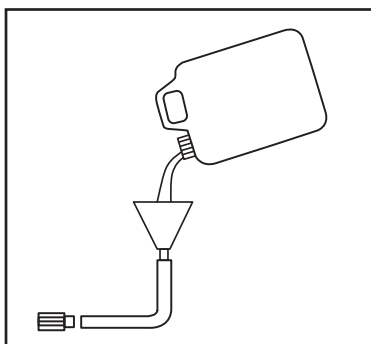

Obr. 32

! UPOZORNĚNÍ

- Nemrznoucí kapaliny bývají jedovaté a vstřebávají se kůží, proto při manipulaci s kapalinou zamezte kontaktu s kůží, chraňte před vniknutím kapaliny do očí a zamezte jejímu požití. Dbejte na upozornění, která jsou uvedena na obalu výrobce nemrznoucí kapaliny.

XI. Význam použitého značení na čističi





HPW 210	8896350
Input: max. 6 bar	Output: 210 bar
Tmax. 5 - 40 °C	Q_{max.} 7,5 l/min
Max. 4,5 kW/3600 min⁻¹	196 ccm OHV
IP 23	49 kg



Madal Bal a.s. Prům. zóna Příluky 244
CZ 76001 Zlín Czech Republic

HERON®

	Před použitím si pozorně prostudujte návod k použití.
	Odpovídá požadavkům EU.
	Symbol ukazující správnou úroveň hladiny oleje v olejové nádrži.
	Upozornění na horké části během provozu. POZOR HORKÉ! Nedotýkejte se horkých částí motoru a výfuku! Vyvarujte se výstupu horkých výfukových plynů
	Ventil přívodu paliva do karburátoru. Pozice „0“ („OFF“) pro uzavření přívodu paliva a pozice „1“ („ON“) pro otevření přívodu paliva.
	Nikdy nesměřujte proud tryskající vody z trysky na okolostojící osoby, sami na sebe, zvířata, vlastní stroj nebo zařízení pod elektrickým napětím.
	Ovládací páčka sytiče.

	<p>Stroj je dodáván bez oleje! Před spuštěním nalijte do olejové nádrže (klikové skříňě) motoru motorový olej třídy SAE 15W40.</p>
	<p>Akumulátor obsahuje olovené elektrody a elektrolyt kyselinu sírovou, proto nesmí být nepoužitelný akumulátor vyhozený do směsného odpadu či životního prostředí, ale musí být odevzdán k ekologické likvidaci a recyklaci na k tomu určená sběrná místa. Akumulátor musí být za účelem recyklace z čističe demontován.</p>
	<p>Zamezte přístupu jakéhokoliv zdroje ohně a sálavého těla. Pravidelně kontrolujte, zda nedochází k úniku hořlavin. Před doplněním paliva vypněte motor a nechte jej vychladnout.</p>
	<p>Nepoužitelný výrobek nevyhazujte do směsného odpadu či životního prostředí. Výrobek obsahuje elektrické součásti, které jsou nebezpečným odpadem, a proto musí být výrobek odevzdán k ekologické likvidaci na k tomu určená sběrná místa.</p>

Tabulka 4

XII. Likvidace odpadu

OBALOVÉ MATERIÁLY

- Obalové materiály vyhodte do příslušného kontejneru na tříděný odpad.

VYSOKOTLAKÝ ČISTIČ



Výrobek obsahuje elektrické/elektronické součásti. Podle evropské směrnice 2012/19 EU se elektrická a elektronická zařízení nesmějí vyhazovat do směsného odpadu, ale je nezbytné je odevzdat k ekologické likvidaci na k tomu určená sběrná místa. Informace o těchto místech obdržíte na obecním úřadě.

AKUMULÁTOR



Před likvidací čističe je nutné z něj dle směrnice 2006/66 EC odmontovat akumulátor a odevzdat jej k ekologické likvidaci/recyklaci na k tomu určená sběrná místa, protože obsahuje náplně, které jsou nebezpečným odpadem. Akumulátory nesmějí být proto vyhozeny do směsného odpadu a životního prostředí. Informace o sběrných místech obdržíte na obecním úřadě.

XIII. Záruka

Na tento výrobek poskytujeme standardní záruku v délce 24 měsíců od data zakoupení a prodlouženou záruku v trvání 36 měsíců po splnění specifikovaných podmínek. Veškeré záruční podmínky najdete v druhé části této příručky „Záruka a servis“. Před použitím stroje si pozorně prostudujte celou tuto část a řiďte se jejími pokyny.

XIV. ES Prohlášení o shodě

Výrobce Madal Bal a.s. • Bartošova 40/30, 760 01 Zlín • IČO: 49433717

prohlašuje,
že následně označené zařízení na základě své koncepce a konstrukce,
stejně jako na trh uvedené provedení, odpovídá příslušným bezpečnostním požadavkům Evropské unie.
Při námi neodsouhlasených změnách zařízení ztrácí toto prohlášení svou platnost.

HERON® HPW 210 (8896350)
Vysokotlaký vodní motorový čistič

byla navržen a vyrobenave shodě s následujícími normami:

EN 60335-2-79, EN 55012, EN 60204-1, EN 1679 -1+A1
EN ISO 12100, EN 61000-6-1, EN 61000-6-3+A1, EN 62321

a následujícími předpisy:
2004/108 EC (elektromagnetická kompatibilita)
2006/42 EC (strojní zařízení)
2000/14 EC (emise hluku)
97/68 EC ve znění pozdějších předpisů (emise ve výfukových plynech nesilničních strojů)
2011/65 EU (omezení nebezpečných látek v elektrozařízeních)

Ve Zlíně: 3. 2. 2015

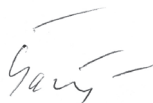

Martin Šenkýř
člen představenstva a. s.