

# uni-max

NÁVOD K OBSLUZE  
PŮVODNÍ

ÚHLOVÁ BRUSKA  
230 MM – 2 400 W



**951855**

Vážený zákazníku, děkujeme Vám za zakoupení produktu uni-max.

Naše společnost je připravena Vám poskytnout své služby – než výrobek zakoupíte, při koupi i po zakoupení. V případě jakýchkoli dotazů, návrhů či doporučení kontaktujte naše obchodní místo. Vynasnažíme se Váš návrh zvážit a reagovat v rámci možností.

**První použití zařízení je ve smyslu tohoto návodu právním krokem, kterým uživatel svou svobodnou vůlí stvrzuje, že tento návod řádně prostudoval, zcela pochopil jeho smysl a seznámil se všemi riziky.**

**POZOR! Nepokoušejte se uvést (popř. používat) zařízení dříve, než se seznámíte s celým návodem k obsluze. Návod uschovejte pro příští použití.**

**Pozornost je třeba věnovat zejména pokynům týkajících se bezpečnosti práce. Nedodržení nebo nepřesné provádění těchto pokynů může být příčinou úrazu vlastní osoby nebo osob jiných, popřípadě může dojít k poškození zařízení nebo zpracovávaného materiálu.**

**Dbejte zejména bezpečnostních instrukcí uvedených na štítcích, kterými je zařízení opatřeno. Tyto štítky neodstraňujte, ani nepoškozujte.**

Pro usnadnění případné komunikace si zde opište číslo faktury popř. kupního dokladu.

## POPIS

- Výkonný 2400 W motor s pozvolným rozběhem
- Otočná hlavní rukojeť pro pohodlnou manipulaci jak při řezání, tak při broušení.
- Nastavitelná přídavná rukojeť
- Měkká rukojeť pro nízké vibrace a větší pohodlí
- Snadný přístup ke krytu uhlíků
- Pro řezání a broušení kovů, kamene a betonu
- S rotačními hrnkovými kartáči a brusnými kotouči pro rychlé odstraňování koroze a povrchových povlaků

Součástí dodávky jsou kryty brusných a řezných kotoučů, klíč a přídavná rukojeť.

## TECHNICKÁ DATA

Napětí .....	230 V/50 Hz
Příkon .....	2 400 W
Jmenovité otáčky na prázdně .....	6 000 min. <sup>-1</sup>
Průměr kotouče .....	Ø 230 mm
Upínací otvor .....	Ø 22 mm
Závit vřetene .....	M14
Maximální vlhkost .....	90 % při 25 °C
Provozní teplota .....	-15°C až 40°C
Stupeň ochrany .....	IP20
Hmotnost .....	4,3 kg

### Informace týkající se hluku a vibrací:

Akustický tlak $L_{PA}$ .....	91,3 dB (A)
Akustický výkon $L_{WA}$ .....	102,3 dB (A)
Odchylka K .....	3 dB
Úroveň vibrací $a_h$ .....	5,122 m/s <sup>2</sup>
Odchylka K .....	1,5 m/s <sup>2</sup>

Správnost textu, grafů a údajů se váže na dobu tisku. V zájmu neustálého zlepšování našich výrobků může bez předchozího upozornění dojít ke změně technických údajů.

Úroveň hluku působící při provozu tohoto nářadí na uživatele může překročit 85 dB (A), a proto jsou nezbytná opatření týkající se ochrany proti hluku.

 **VAROVÁNÍ:** Na místech, kde hladina hluku překročí hodnotu 85 dB(A), vždy používejte ochranu sluchu. V případě potřeby zkraťte dobu působení na minimum. Je-li hladina hluku příliš vysoká, a to i v případě, kdy používáte ochranu sluchu, okamžitě přerušete práci a zkontrolujte, zda ji správně používáte a zda zajišťuje správné utlumení hluku na přijatelnou úroveň.

 **VAROVÁNÍ:** Působení vibrací na uživatele může vést k ztrátě citlivosti, znecitlivění, brnění a k snížení schopnosti uchopení. Dlouhodobé působení vibrací může vést k chronickému stavu. Je-li to nutné, omezte délku působení vibrací na minimum a používejte vhodné antivibrační rukavice. Nepracujte s tímto nářadím, mají-li vaše ruce nižší než normální teplotu, protože v takovém případě mají vibrace větší negativní efekt. Pro výpočet doby působení vibrací a frekvence použití tohoto nářadí použijte obrázky uvedené v technických údajích týkající se vibrací.

Hladina hluku a úroveň vibrací v technických údajích jsou určeny podle požadavků normy EN60745 nebo dalších mezinárodních norem. Obrázky se vztahují na normální použití tohoto nářadí v běžných provozních podmínkách. Nářadí, u kterého je prováděna nedostatečná údržba, které je nesprávně sestaveno nebo které je nesprávně používáno, může vytvářet zvýšenou úroveň hluku a vibrací.

## BEZPEČNOSTNÍ OPATŘENÍ

**Symbole používané v těchto instrukcích**



**Pozor!**

Označuje nebezpečí zranění nebo velké materiální škody.



**Nebezpečí zachycení!**

Pozor na zranění z důvodu zachycení částí těla nebo oblečení rotujícími částmi.



**Varování!**

Nebezpečí poškození



**Poznámka:**

Dodatečná informace

**Význam samolepících značek s bezpečnostními symboly:**



Před použitím čti návod



Pozor elektrické zařízení



Nepoužívat ve vlhku



Používej ochranu zraku



Používej ochranné rukavice



Používej ochranu dýchacích cest



Používej ochranu dýchacích cest

**Samolepící značky umístěte na plochách zařízení, které jsou za každých okolností viditelné pro obsluhu stroje před uvedením do chodu i během něho.**

**! Obecné**

• Igelitové sáčky použité v obalu mohou být nebezpečné pro děti a zvířata.

- Seznamte se s tímto zařízením, jeho ovládním, provozem, prvky tohoto zařízení a možnými riziky spojenými s jeho nesprávným užíváním.
  - Zajistěte, aby uživatel zařízení byl pečlivě seznámen s ovládním, provozem, prvky tohoto zařízení a možnými nebezpečími, plynoucími z jeho užívání.
  - Dbejte vždy bezpečnostních instrukcí uvedených na štítcích. Tyto štítky neodstraňujte, ani nepoškozujte. V případě poškození nebo nečitelnosti štítku kontaktujte dodavatele.
  - Udržujte pracoviště v pořádku a čistotě. Nepořádek v pracovním prostoru může způsobit nehodu.
  - Nikdy nepracujte ve stísněných nebo špatně osvětlených prostorách. Vždy zkontrolujte, zda je podlaha stabilní a zda je dobrý přístup k práci. Vždy udržujte stabilní postoj.
  - Neustále sledujte postup práce, a používejte všechny smysly. Nepokračujte v práci pokud se na ni nemůžete plně soustředit.
  - O své nářadí pečujte a udržujte je čisté.
  - Rukojeti a ovládací prvky udržujte suché a beze stop olejů a tuků.
  - Zabraňte přístupu, zvířat, dětí a nepovolaných osob.
  - Nestrkejte nohy nebo ruce do pracovního prostoru.
  - Nikdy neponechejte za provozu zařízení bez dozoru.
  - Nepoužívejte zařízení pro jiný účel, než ke kterému je určeno.
  - Při práci používejte osobní ochranné pracovní prostředky (např. brýle, chrániče sluchu, respirátor, bezpečnostní obuv, apod.).
  - Nepřepínejte se, používejte vždy obě ruce.
  - Se zařízením nepracujte pod vlivem alkoholu a omamných látek.
  - Trpíte-li závratěmi, oslabením nebo mdlobami, se zařízením nepracujte.
  - Jakékoli úpravy zařízení nejsou povoleny. **NEPOUŽÍVEJTE** v případě, že zjistíte ohnutí, prasklinu nebo jiné poškození.
  - Nikdy neprovádějte údržbu zařízení za provozu.
  - Objeví-li se neobvyklý zvuk nebo jiný neobvyklý jev, okamžitě stroj zastavte a přerušte práci.
  - Klíče a šroubováky vždy po použití odstraňte ze stroje.
  - Před použitím stroje zkontrolujte, jsou-li pevně dotaženy všechny šrouby.
  - Zajistěte správnou údržbu stroje. Před použitím zkontrolujte, zda u stroje nedošlo k poškození.
  - Při údržbě a opravě používejte pouze originální náhradní díly.
  - Použití přídatných zařízení nebo příslušenství nedoporučených dodavatelem může vést ke zraněním.
  - Pro konkrétní práci zvolte vhodné zařízení. Nesnažte se přetěžovat přístroje či příslušenství s malým výkonem a používat je pro práci, která vyžaduje větší strojní zařízení.
  - Zařízení nepřetěžujte. Práci odměňujte tak, aby mohlo bez námahy pracovat optimální rychlostí. Na poškození způsobené přetížením se nevztahuje záruka.
  - Chraňte zařízení před nadměrnou teplotou a slunečním zářením.
  - Zařízení není určeno pro práci pod vodou, ani ve vlhkém prostředí.
  - Pokud zařízení delší dobu nepoužíváte, uložte ho na suchém uzamčeném místě mimo dosah dětí.
  - Před spuštěním nářadí zkontrolujte všechny bezpečnostní prvky, zda pracují hladce a účinně. Přesvědčte se, zda všechny pohyblivé díly jsou v dobrém stavu.
  - Zkontrolujte, zda některé díly nejsou prasklé nebo zaděné, přesvědčte se, že všechny díly jsou správně nasazené. Kontrolujte i všechny další podmínky, které mohou ovlivnit funkci nářadí.
  - Pokud není jinak uvedeno v tomto návodu, je nutné poškozené díly a bezpečnostní prvky opravit nebo vyměnit.
- ! Jemná mechanika**
- Přístroj nikdy neupínejte do svěráku.
  - Chraňte přístroj před nárazy a pádem. Po skončení práce ho uložte zpět do kufříku.
- ! Sestavy**
- Nepoužívejte zařízení, dokud není kompletně sestaveno podle pokynů manuálu.
- ! Vybavení autoservisu**
- Před započatím oprav řádně zajistěte a zabrzděte opravovaný automobil.
- ! Elektrické zařízení**

- Při používání elektrického nářadí je vždy třeba dodržovat základní bezpečnostní opatření včetně následujících za účelem omezení rizika vzniku požáru, úrazu elektrickým proudem a zranění osob. Před uvedením tohoto výrobku do činnosti si tyto pokyny přečtete a zapamatujte.
- Ubezpečte se, že zástrčka je zapojena do správné jištění zásuvky. Napětí sítě musí být shodné s napětím uvedeným na štítku, aby nedošlo k přehřátí a spálení motoru nebo naopak nedostatečnému výkonu.
- Před zapojením do sítě se přesvědčte, že vypínač je v poloze OFF (vypnuto). Pokud zařízení nemá hlavní vypínač sloužící místo něj vidlice. Po skončení práce vytáhněte vidlici síťového přívodu ze zásuvky.
- Elektrické přístroje nikdy nepřenášejte za kabel. Kabel nepoužívejte k vytažení zástrčky ze zásuvky.
- Chraňte přívodní kabel před vysokými teplotami, olejem, rozpouštědly a ostrými hranami.
- Pravidelně kontrolujte kabel a v případě poškození jej nechte opravit u odborníka. Pravidelně kontrolujte prodlužovací kabely a v případě poškození je vyměňte.
- V případě potřeby používejte vždy kvalitní prodlužovací kabel odpovídající výkonem, zcela odvinutý. Pravidelně ho kontrolujte na poškození. Vadný kabel je nutno vyměnit nebo opravit.
- Před započatím údržby, montáže, výměny dílů, či podobné činnosti vypněte hlavní vypínač a vytáhněte zástrčku ze zásuvky.
- Dejte pozor, aby nedošlo k samovolnému spuštění zařízení. Prsty nemějte v blízkosti spouštěcího mechanismu, dokud není bezpodmínečně nutné.
- Pokud má být zařízení nainstalováno k pracovnímu stolu, po dokončení montáže uvolněte pojistné tlačítko.
- Neprovozujte ve výbušném prostředí (při lakování, při práci s kapalnými hořlavými atd.)
- Nepoužívejte ve vlhkém prostředí, nebo pokud je zařízení mokré. Elektrická výzbroj je konstruována pro použití v normálním prostředí s teplotami +5 až +40 °C, s relativní vlhkostí nepřekračující 50 % při teplotě + 40°C.
- Elektrická zařízení podléhají pravidelným revizím ve stanovených lhůtách.

#### **! Ruční nástroje**

- Nářadí neodkládejte do chvíle, dokud se úplně nezastaví.
- Při odkládání nářadí dbejte na to, aby nebylo opřeno o nástroj.
- Nářadí nikdy neupínejte do svěráku.
- Mějte zpracovávaný předmět pevně uchycený a buďte nanejvýše opatrní při manipulaci s ním nebo při jeho uvolňování.

#### **! Rotační nástroje**

- Vždy mějte na sobě vhodný oděv (Např. nenoste volné části oděvu, kravaty či šperky, dlouhé vlasy svazujte dozadu, chraňte si nohy a nenoste obnošenou obuv. Rukávy košil si zapněte nebo vyhrňte). Nebezpečí zachycení a namotání rotujícími částmi.
- Neodstraňujte ochranné kryty a dbejte, aby byla vždy dosažena maximální ochrana obsluhy.
- Během práce se vyvarujte kontaktu s pohyblivými se díly. Udržujte ruce mimo dosah rotujících dílů.

#### **! Broušení**

- Brousit se smí jen pozvolným přitlačováním brusného kotouče na opracovávaný předmět tak, aby se kotouč náhlým nárazem nebo prudkým zabrzděním nepoškodil, případně neroztrhnul.

#### **Bezpečnostní opatření při práci s bruskou**

- a) Toto elektrické nářadí je určeno k tomu, aby sloužilo jako bruska, drátěný kartáč nebo rozbrušovací nástroj. Nastudujte si všechny bezpečnostní výstrahy, pokyny, ilustrace a specifikace dodávané s tímto nářadím. Nedodržení níže uvedených bezpečnostních pokynů a instrukcí může vést k úrazu elektrickým proudem, vzniku požáru nebo k vážnému úrazu.
- b) Provádění operací, jako je leštění, není pro toto nářadí doporučeno. Operace, pro které není toto nářadí určeno, mohou vytvářet rizika a mohou vést k zranění osob.
- c) Nepoužívejte žádné příslušenství, které není specificky navrženo a doporučeno výrobcem tohoto nářadí. Jen z toho důvodu, že může být určité příslušenství připevněno k tomuto nářadí, neznamená to, že je zaručeno jeho bezpečné použití.
- d) Jmenovité otáčky příslušenství musí minimálně odpovídat maximálním otáčkám uvedeným na tomto nářadí. Příslušenství pohyblivá se rychleji, než jsou jeho jmenovité otáčky, se může rozlomit a rozlétnout na kusy.

- e) Vnější průměr a tloušťka vašeho příslušenství musí odpovídat provozním parametrům vašeho nářadí. Příslušenství nesprávné velikosti nemůže být odpovídajícím způsobem chráněno krytem a ovládáno.
- f) Velikost upínacího otvoru kotoučů, podpěrných podložek nebo jiného příslušenství musí odpovídat hřideli nářadí. Příslušenství s upínacími otvory, které se nebudou shodovat s upínacími prvky nářadí, bude nevyvážené, bude nadměrně vibrovat a může způsobit ztrátu ovladatelnosti.
- g) Nepoužívejte poškozené příslušenství. Před každým použitím zkontrolujte příslušenství, jako jsou brusné kotouče, zda na nich nejsou odštipnutá místa nebo praskliny, zda nejsou na brusných podložkách praskliny, trhliny nebo nadměrné opotřebování a zda nejsou na drátěných kartáčích uvolněné nebo popraskané dráty. Dojde-li k pádu elektrického nářadí nebo příslušenství, zkontrolujte, zda nedošlo k poškození nebo použijte nepoškozené příslušenství. Po kontrole a namontování nového příslušenství se postavte vy i ostatní osoby mimo rovinu rotujícího příslušenství a nechejte nářadí jednu minutu v chodu naprázdno v maximálních otáčkách. Během zkušebního chodu se poškozené příslušenství obvykle rozpadne.
- h) Používejte osobní ochranné vybavení. V závislosti na prováděné práci používejte obličejový štít, ochranné brýle nebo bezpečnostní brýle. Podle potřeby používejte masku proti prachu, ochranu sluchu, rukavice a pracovní zástěru, která je schopna zastavit malé kousky brusiva nebo fragmenty obrobku. Ochrana zraku musí být schopna zachytit odlétávající částičky vznikající při různých pracovních operacích. Masky proti prachu nebo respirátory musí být schopny filtrovat částičky vznikající během práce. Dlouhodobé působení velkého hluku může způsobit ztrátu sluchu.
- i) Udržujte ostatní osoby v bezpečné vzdálenosti od pracovního prostoru. Každá osoba vstupující do pracovního prostoru musí používat osobní ochranné vybavení. Odlétávající fragmenty obrobku nebo odlomené části příslušenství mohou způsobit zranění i ve větší vzdálenosti od místa prováděné práce.
- j) Při pracovních operacích, u kterých by mohlo dojít ke kontaktu pracovního nástroje se skrytými vodiči nebo s vlastním napájecím kabelem, držte elektrické nářadí vždy za izolované rukojeti. Pracovní nástroje, které se dostanou do kontaktu s „živým“ vodičem pod proudem, způsobí, že kovové části nářadí budou také „živé“ a způsobí uživateli nářadí úraz elektrickým proudem.
- k) Napájecí kabel musí být dostatečně daleko od rotujícího pracovního příslušenství. Ztratíte-li kontrolu nad nářadím, může dojít k přefříznutí nebo roztržení kabelu a vaše ruce nebo paže mohou být vtaženy do rotujícího příslušenství.
- l) Nikdy toto nářadí neodkládejte, dokud nedojde k úplnému zastavení příslušenství. Rotující příslušenství se může zarýt do povrchu, čímž může dojít k ztrátě kontroly nad nářadím.
- m) Nespouštějte elektrické nářadí, přenášíte-li jej v ruce vedle těla. Náhodný kontakt s rotujícím příslušenstvím může způsobit zachycení vašeho oděvu, čímž může dojít ke kontaktu příslušenství s vaším tělem.
- n) Provádějte pravidelné čištění větracích drážek nářadí. Motor ventilátoru bude vtahovat prach do skříně nářadí a nadměrné hromadění tohoto kovového prachu může způsobit nebezpečné situace týkající se elektrického systému.
- o) Nepoužívejte toto elektrické nářadí v blízkosti hořlavých materiálů. Jiskry by mohly způsobit vznícení těchto materiálů.
- p) Nepoužívejte příslušenství, které vyžaduje použití chladicí kapaliny. Použití vody nebo jiné chladicí kapaliny může vést k vážnému nebo smrtelnému úrazu způsobenému elektrickým proudem.

### **Zpětný ráz a související varování**

Zpětný ráz je náhlou reakcí na zablokování brusného kotouče, podpěrné podložky, kartáče nebo jiného příslušenství. Zachycení nebo zablokování způsobí rychlé zastavení rotujícího příslušenství, které naopak způsobí nekontrolovatelné odmrštění elektrického nářadí v opačném směru, než je pohyb rotujícího příslušenství v bodě zablokování.

Dojde-li například k zachycení nebo zablokování brusného kotouče obrobkem, hrana kotouče, která vniká do obrobku v bodě zastavení, se může zarýt do povrchu materiálu, čímž způsobí vyskočení kotouče nebo zpětný ráz. Kotouč může vyskočit směrem k obsluze nebo směrem od obsluhy, a to v závislosti na směru pohybu kotouče v bodě jeho zablokování. V těchto případech může dojít také k prasknutí a rozlomení brusných kotoučů.

Zpětný ráz je důsledkem špatného použití nářadí nebo nesprávných postupů a podmínek při jeho obsluze. Zpětnému rázu můžete zabránit, budete-li dodržovat a provádět níže uvedená opatření.

- a) Stále udržujte pevný úchop elektrického nářadí a postavte se do takové polohy, aby vaše tělo a ruce mohly odolat silám zpětného rázu. Vždy používejte přídatnou rukojeť, je-li dodávána, aby byla zaručena maximální ovladatelnost v případě zpětného rázu nebo při momentové reakci při spuštění nářadí. Uživatel nářadí může ovládat momentové reakce nebo síly zpětného rázu, bude-li provádět správná opatření.
- b) Nikdy nevkládejte ruce do blízkosti rotujícího příslušenství. Příslušenství může způsobit zpětný ráz přes vaše ruce.
- c) Nestoupejte si do prostoru, do kterého bude mířit nářadí, dojde-li k zpětnému rázu. Zpětný ráz způsobí odhození nářadí ve směru, který je opačný vzhledem k směru pohybu, jakým se pohyboval kotouč v bodě svého zablokování.
- d) Buďte velmi opatrní při práci na rozích, ostrých hranách atd. Zabraňte poskakování a zachytávání příslušenství. Rohy, ostré hrany nebo nerovnosti mají tendenci zachytávat rotující příslušenství, čímž může dojít k ztrátě ovladatelnosti nebo k zpětnému rázu.
- e) Nepoužívejte kotouče z řezových pily nebo ozubené pilové kotouče. U takových kotoučů dochází velmi často k zpětným rázům a k ztrátě kontroly.

### **Bezpečnostní výstrahy specifické pro broušení a rozbrušování**

- a) Používejte pouze typy kotoučů, které jsou doporučeny pro vaše elektrické nářadí a specifický ochranný kryt určený pro zvolený kotouč. Kotouče, které nejsou pro tuto brusku určeny, nemohou být odpovídajícím způsobem chráněny a jsou nebezpečné.
- b) Ochranný kryt musí být bezpečně upevněn na nářadí a musí být umístěn tak, aby byla zajištěna maximální bezpečnost a aby byla před uživatelem odkryta co nejmenší část kotouče. Tento kryt pomáhá chránit uživatele před odlétávajícími fragmenty kotouče, před náhodným kontaktem s kotoučem a před jiskrami, které by mohly způsobit vznícení oděvu.
- c) Kotouče mohou být používány pouze pro doporučené aplikace. Například: Neprovádějte broušení boční částí rozbrušovacího kotouče. Rozbrušovací kotouče jsou určeny pro obvodové broušení, boční síly působící na tyto kotouče mohou způsobit jejich zničení.
- d) Vždy používejte nepoškozené příruby kotouče, které mají správnou velikost a tvar odpovídající zvolenému kotouči. Správné příruby kotouče podírají kotouč, čímž je sníženo riziko prasknutí kotouče. Příruby pro rozbrušovací kotouče se mohou lišit od přírub pro brusné kotouče.
- e) Nepoužívejte opotřebované kotouče z větších brusek. Kotouče určené pro větší brusky nejsou vhodné pro vyšší otáčky menších brusek, a proto mohou prasknout.

### **Další bezpečnostní výstrahy specifické pro rozbrušování**

- a) Dávejte pozor na zaseknutí rozbrušovacího kotouče a nevyvíjejte na tento kotouč nadměrný tlak. Nepokoušejte se provádět řez s nadměrnou hloubkou. Nadměrné namáhání kotouče zvyšuje jeho zatížení a náchylnost ke kroucení nebo zablokování kotouče v řezu a možnost zpětného rázu nebo prasknutí kotouče.
- b) Nestoupejte si do jedné osy s kotoučem nebo za rotující kotouč. Pohybuje-li se rozbrušovací kotouč během práce směrem od vašeho těla, možný zpětný ráz může odhodit rotující rozbrušovací kotouč a elektrické nářadí přímo na vás.
- c) Dojde-li u kotouče k jeho zaseknutí nebo zablokování a dojde-li z jakéhokoli důvodu k přerušení řezu, vypněte nářadí a držte toto nářadí bez pohybu, dokud nedojde k úplnému zastavení kotouče. Nikdy se nepokoušejte vyjmout rozbrušovací kotouč z řezu, je-li kotouč v pohybu, protože by mohlo dojít k zpětnému rázu. Při práci přemýšlejte a provádějte opravné úkony, abyste eliminovali příčinu zablokování kotouče.
- d) Neprovádějte opětovné zahájení řezu v obrobku. Nechejte kotouč znovu dosáhnout maximálních otáček a opatrně jej znovu zasuňte do řezu. Je-li nářadí znovu spuštěno v obrobku, kotouč se může zablokovat, vyskočit nahoru nebo může dojít k zpětnému rázu.
- e) Panely nebo nadměrně velké obrobky si vždy podepřete, abyste minimalizovali riziko sevření kotouče a zpětného rázu. Velké obrobky mají tendenci se prohýbat působením vlastní hmotnosti. Podpěry musí být umístěny pod obrobkem v blízkosti čáry řezu a na obou stranách v blízkosti okrajů obrobku.
- f) Při provádění ponorných řezů do stěn nebo do jiných prostorů, do kterých není vidět, buďte vždy velmi opatrní. Vyčnívající kotouč může přelíznout plynové nebo vodovodní potrubí, elektrické vodiče nebo předměty, které mohou způsobit zpětný ráz.

## Bezpečnostní výstrahy specifické pro práce s drátěnými kartáči

a) Dávejte pozor, protože z drátěného kartáče se dráty uvolňují i při běžném použití. Nepřetěžujte dráty kotouče vyvíjením nadměrné síly působící na kartáč. Dráty kartáče mohou snadno proniknout lehkým oděvem a pokožkou.

b) Je-li pro práci s drátěným kartáčem doporučeno použití ochranného krytu, dbejte na to, aby nedocházelo k žádnému kontaktu mezi krytem a drátěným kotoučem nebo kartáčem. Drátěné kotouče nebo kartáče mohou díky pracovnímu zatížení a působení odstředivých sil rozšířit svůj průměr.

## Další bezpečnostní pokyny pro brusky



**VAROVÁNÍ:** Při použití rozbrušovacích kotoučů s rovným a prohloubeným středem (typ 41 a 42) a brusných kotoučů, které provádí pouze broušení na hraně (typ 1), musí být použit kryt pro řezání nebo rozbrušování.



**VAROVÁNÍ:** NEPOUŽÍVEJTE brusku bez řádně upevněného odpovídajícího krytu. Obnovte nastavení krytu, dojde-li k změně pracovního úhlu nebo k změně polohy osoby, která používá tuto brusku.



**VAROVÁNÍ:** Před použitím vždy zkontrolujte datum ukončení použitelnosti brusného nebo rozbrušovacího kotouče (je-li to nutné, sejměte jej z nářadí). Toto datum bude vytištěno na štítku nebo bude vyraženo na vnitřním ocelovém kroužku kotouče. NEPOUŽÍVEJTE kotouče, které překročily své datum ukončení použitelnosti, protože by mohlo dojít k jejich roztržení.

- **Brusná plocha kotoučů s prohloubeným středem musí být namontována pod rovinou okraje krytu.** Nesprávně namontovaný kotouč, který přečnívá přes rovinu okraje krytu, nemůže být odpovídajícím způsobem chráněn.

**Nedotýkejte se brusného nebo rozbrušovacího kotouče ihned po použití, dokud nedojde k jeho vychladnutí.**

- **Kdykoli dojde k přerušení napájení, nastavte spínač zapnuto/vypnuto do polohy vypnuto.**

- **Je-li na nářadí vyvíjena příliš velká síla, může dojít k jeho přetížení.** Přetížení může vést k přehřátí a poškození elektrického nářadí. Po použití nechte nářadí několik minut v chodu bez zatížení, aby došlo k jeho vychladnutí pomocí ventilátoru motoru.

- **Při provozu brusky je důležitým bezpečnostním požadavkem, aby byl na nářadí při každé aplikaci namontován správný typ ochranného krytu, abyste zabránili způsobení zranění.** Například, je-li použit rozbrušovací nebo diamantový kotouč, musí být použit kryt pro rozbrušování, a kryt pro broušení při použití brusných kotoučů.

- **Příslušenství pro brusné nářadí musí být namontováno, používáno a ukládáno podle doporučení výrobců.**

- **Používejte správný typ rozbrušovacího nebo brusného kotouče v závislosti na prováděném úkolu a na materiálu.** Zkontrolujte štítek na kotouči nebo na příslušenství, abyste zjistili, zda je vhodný pro použití s obrobkem.

- **Jsou-li kotouče dodávány s podložkami, musí být správně upevněny a používány.** Nebudou-li podložky použity, může dojít k zničení kotouče během použití a k bezpečnostnímu riziku.

- **Před použitím zkontrolujte, zda byla provedena správná a bezpečná montáž brusného/rozbrušovacího kotouče nebo příslušenství.** Před zahájením broušení nebo rozbrušování uveďte nářadí s namontovaným kotoučem nebo příslušenstvím na rozumnou dobu do chodu na prázdko. Dojde-li k nadměrným vibracím, zastavte nářadí, zjistěte příčinu problému a před použitím nářadí zajistěte potřebnou opravu. Máte-li jakékoli pochybnosti o tom, jak provádět bezpečnou obsluhu nářadí, vyhledejte odborné rady.



- **Zabraňte tomu, aby byly kotouče vlhké nebo znečištěné olejem.** Pokud máte podezření, že došlo k znehodnocení kotouče při jeho uložení nebo nejste-li si jisti, zda již nevypršela doba jeho použitelnosti, **NEPOUŽÍVEJTE TYTO KOTOUČE A VYŘAĎTE JE.**
- **Nepokoušejte se řezat nebo brousit hořčík nebo slitiny, které mají vysoký obsah hořčíku.**
- **Držte nářadí takovým způsobem, abyste zajistili, že jiskry vytvářené broušením nebudou dopadat na pokožku nebo oděv.**

**Nedotýkejte se tlačítka pro zajištění hřídele, je-li nářadí v chodu.**

**Brusný kotouč se bude postupně opotřebovávat a zmenšovat svou velikost.** Bude-li kotouč příliš malý na to, aby prováděl snadno svou práci, přestaňte jej používat a použijte nový kotouč.

### **Další bezpečnostní pokyny pro superabrazivní kotouče**

- **Superabrazivní kotouče jsou v zásadě nepružné a mohou se roztříštit, a proto s nimi musíte pracovat s maximální opatrností.** Poškozené nebo nesprávně namontované superabrazivní kotouče jsou nebezpečné a mohou způsobit **VÁŽNÁ** zranění uživateli i ostatním osobám v blízkosti.
- **Mezi typy superabrazivních kotoučů patří diamantové rozbrušovací kotouče, svařované kovové kotouče, kotouče CBN atd.** Vybírejte superabrazivní kotouče pečlivě a berte v úvahu materiál obrobku, rozměry nářadí a provozní parametry. Ujistěte se, zda nářadí nepřekračuje maximální provozní otáčky superabrazivního kotouče.
- **NIKDY nepoužívejte superabrazivní rozbrušovací kotouče pro boční broušení, protože by mohlo dojít k roztříštění kotouče.**
- **Superabrazivní kotouče musí být před montáží pečlivě kontrolovány a testovány.** Kovové kotouče musí být podrobeny zvukové zkoušce: držte kotouč na trnu nebo na prstu zasunutém do upínacího otvoru, potom na kotouč na několika místech poklepejte nekovovým předmětem a poslouchejte vydávané zvuky. Neporušený kotouč bude vydávat čistý kovový zvuk jako zvonček. Poškozené kotouče vydávají tlumený a drncivý zvuk. Máte-li jakékoli pochybnosti, **NEPOUŽÍVEJTE TYTO KOTOUČE, OZNAČTE JE JAKO POŠKOZENÉ A VYŘAĎTE JE.**
- **Ujistěte se, zda je montážní příruba nářadí kompatibilní se superabrazivním kotoučem.** Postupujte podle montážních pokynů výrobce.
- **Po montáži VŽDY proveďte zkušební provoz bez zatížení po dobu minimálně 30 sekund, abyste zjistili, zda je otáčení kotouče vyvážené a zda nedochází k nadměrným vibracím.** Dojde-li k jakýmkoli problémům, **OKAMŽITĚ** nářadí vypněte, sejměte kotouč, proveďte kontrolu, znovu kotouč namontujte a opět proveďte test, zda se neobjeví jakékoli problémy.
- **Plánujete-li použití superabrazivního kotouče s chladicí kapalinou, s kapalinou pro omezení prašnosti nebo s mazivem, nejdříve zkontrolujte, zda jsou kotouč, nářadí a obrobek vhodné pro mokré rozbrušování a pro použitou složku.** Vždy aplikujte kapalinu na již rotující kotouč, nikdy ne na nepohybující se nářadí, protože by mohlo dojít k nevyváženému otáčení kotouče a k jeho prasknutí. Při vypínání nejdříve odstraňte z kotouče veškerou kapalinu a nechejte nářadí v chodu naprázdno, dokud odstředivé síly neodstraní z kotouče veškerou kapalinu. Po použití kotouč vysušte a zabraňte tomu, aby došlo k absorbování kapaliny kotoučem.

## MONTÁŽ

- Než vyhodíte obal od přístroje, zkontrolujte, zda v něm nezůstaly nějaké součástky. Pokud ano, vyhledejte si díl v seznamu dílů nebo na schématu sestavení a příslušný díl nainstalujte.

### **Vybalení nářadí**

Opatrně vybalte nářadí a proveďte jeho kontrolu. Seznamte se všemi jeho vlastnostmi a funkcemi. Ujistěte se, zda jsou dodány všechny díly a zda jsou v bezvadném stavu. Je-li jakákoliv část poškozena nebo není-li dodána, před použitím tohoto nářadí požádejte o její výměnu nebo o její dodání.

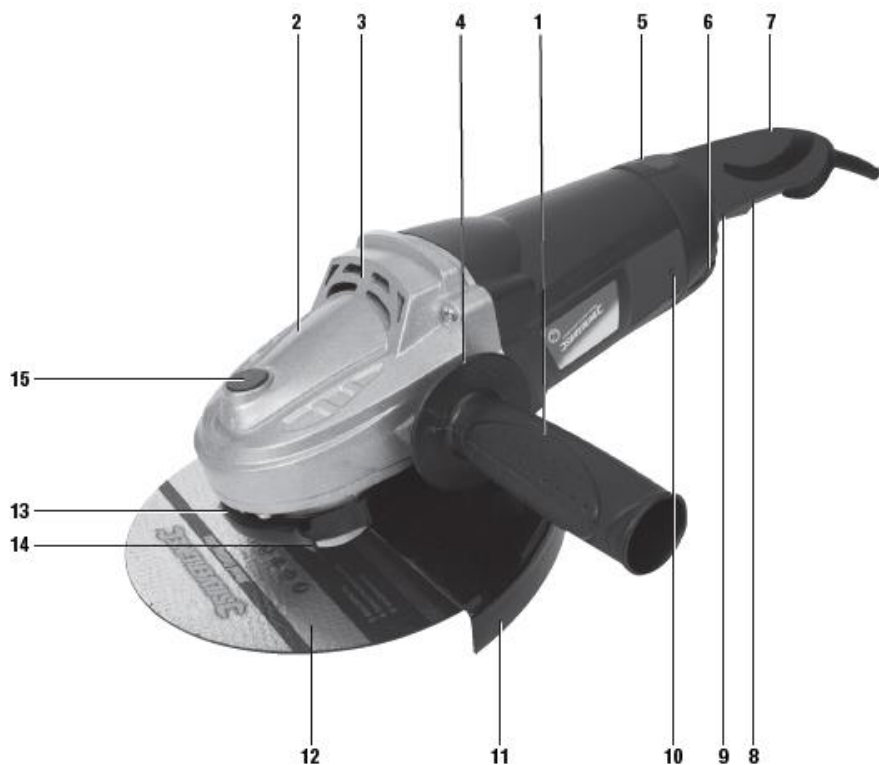

## Popis výrobku

1	Přídavná rukojeť	11	Ochranný kryt pro broušení
2	Závit rukojeti (pravý)	12	Kotouč (není dodáván)
3	Větrací otvory motoru	13	Objímka krytu
4	Závit rukojeti (levý)	14	Přichytka krytu
5	Spínač otáčení rukojeti	15	Pojistka hřídele
6	Větrací otvory motoru	16	Klíč s kolíky
7	Hlavní rukojeť	17	Vnitřní příruba
8	Spouštěcí spínač zapnutí/vypnutí	18	Vnější příruba
9	Pojistka spínače	19	Hřídel
10	Krytka přístupu k uhlíkům	20	Kryt rozbrušovacího kotouče

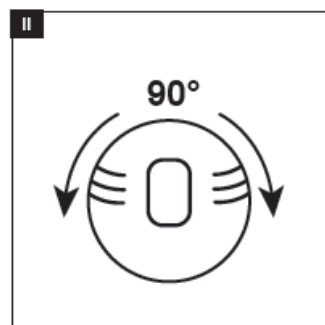
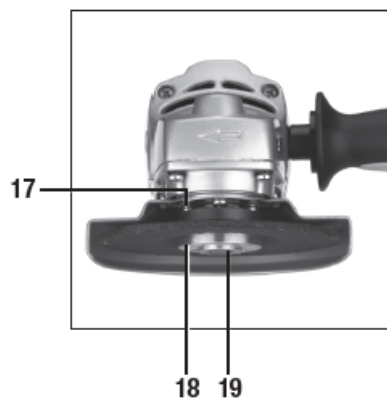
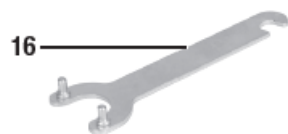
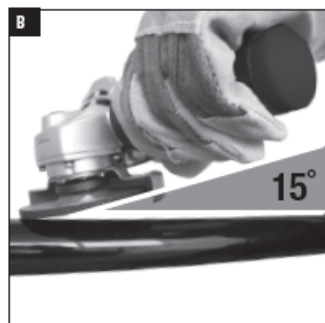

## Před použitím



**VAROVÁNÍ:** Před upevněním nebo výměnou jakéhokoli příslušenství vždy odpojte tuto brusku od napájecího napětí. Nikdy nepoužívejte žádné příslušenství, jehož maximální otáčky jsou nižší než otáčky naprázdno této brusky.

- Všechny kotouče a díly příslušenství musí být před instalací podrobeny vizuální kontrole, abyste se ujistili, zda jsou v dobrém stavu a zda nedošlo k ukončení jejich použitelnosti. Máte-li jakékoli pochybnosti, **NEPOUŽÍVEJTE TYTO DÍLY A VYŘAĎTE JE.**
- Vždy zkontrolujte, zda jsou všechny části nebo příslušenství zcela bezpečné a zda se rotující díly nedostanou do kontaktu s kryty nebo se skříň nářadí.
- Vždy držte nářadí oběma rukama za příslušné rukojeti.
- Dávejte pozor, protože litinová skříň brusky může být při provozu horká.
- S větracích otvorů bude vystupovat horký vzduch.
- Zkontrolujte, zda nejsou větrací otvory žádným způsobem zakryty.
- Při práci vždy používejte odpovídající osobní ochranné vybavení. Práce s tímto nářadím vyžaduje použití ochrany sluchu, ochrany zraku, rukavic, ochrany dýchacích cest a v případě potřeby pevné přilby.

## Upevnění přídavné rukojeti



**VAROVÁNÍ:** Z důvodu zajištění bezpečnosti uživatele **VŽDY** používejte přídavnou rukojeť. Nainstalujte ji podle svých požadavků do co nejpohodlnější polohy.

1. Našroubujte přídavnou rukojeť (1) ve směru pohybu hodinových ručiček do jednoho ze dvou závitových otvorů (2 nebo 4) na nářadí. Utáhněte rukojeť rukou.
2. Chcete-li rukojeť sejmout, vyšroubujte ji proti směru pohybu hodinových ručiček.



**VAROVÁNÍ:** Před prováděním práce **MUSÍ** být na brusku namontován správný ochranný kryt.



**VAROVÁNÍ:** **NIKDY** neinstalujte rozbrušovací kotouče nebo superabrazivní kotouč bez řádně namontovaného krytu pro rozbrušování (20).

**Poznámka:** Tento kryt musí být namontován tak, aby se nacházel mezi kotoučem (12) a uživatelem brusky. Změňte nastavení krytu, dojde-li k změně pracovního úhlu nebo k změně polohy osoby, která používá tuto brusku. Nejste-li si jisti, jak správně používat ochranné kryty nebo jiné bezpečnostní prvky, vyhledejte odborné pokyny.

**Poznámka:** Tato úhlová bruska je dodávána s nainstalovaným krytem pro broušení (11).

## Nastavení krytu

1. Rozevřete svorku krytu (14).
2. Kryt se může pohybovat v rozsahu přibližně 90°, a proto může být umístěn mezi kotoučem (12) a uživatelem v libovolném pracovním úhlu.
3. Zavřete svorku krytu (14).

**Poznámka:** Je-li svorka krytu příliš volná nebo příliš utažená, zcela ji rozevřete a nastavte matici svorky.

## Sejmutí krytu

**Poznámka:** Není-li nasazen žádný kotouč, přeskočte krok 1.

1. Stiskněte tlačítko zajištění hřídele (15) a otáčejte hřídelem (19), dokud neucítíte zajištění pojistky. Potom použijte klíč s kolkou (16) pro demontáž vnější příruby (18) a sejměte kotouč.

2. Povolte svorku krytu (14) a otáčejte krytem, dokud nebudou výstupky na obvodu krytu srovnány s drážkami na skříni převodovky a potom provedte sejmutí krytu.

#### **Instalace krytu**

1. Povolte svorku krytu (14).
2. Srovnejte výstupky na obvodu krytu kotouče s drážkami na skříni převodovky.
3. Zatlačte kryt do skříňové převodovky a nastavte jeho polohu.
4. Utáhněte svorku krytu (14).

#### **Upevnění brusného, rozbrušovacího nebo lamelového kotouče**

**Poznámka:** Ujistěte se, zda máte na brusce namontovaný správný kryt pro zvolený kotouč.

1. Položte kotouč (12) na vnitřní přírubu (17).

**Poznámka:** Používáte-li kotouče s prohloubeným středem, zajistěte, aby byla prohloubená část otočena směrem k vnitřní přírubě.

2. Našroubujte na hřídel (19) vnější přírubu (18). Při instalaci brusného kotouče musí být vyvýšený střed závitové příruby otočen směrem ke kotouči, a při instalaci rozbrušovacího kotouče musí být otočen směrem od kotouče.
3. Stiskněte tlačítko zajištění hřídele (15) a otáčejte hřídelem (19), dokud neucítíte zapadnutí pojistky.
4. Nyní můžete použít dodávaný klíč s kolíky (16) pro řádné utažení vnější příruby. Jakmile bude přírubu utažena, uvolněte tlačítko zajištění hřídele. Nyní je úhlová bruska připravena k použití.
5. Chcete-li kotouč sejmut, stiskněte tlačítko zajištění hřídele a otáčejte hřídelem (19), dokud neucítíte zajištění pojistky. Potom použijte klíč s kolíky pro demontáž vnější příruby.

#### **Montáž drátěného kartáče**

1. Sejměte vnější přírubu (18), kotouč (12) (je-li nainstalován) a vnitřní přírubu (17) z hřídele (19).
2. Našroubujte miskový drátěný kartáč přímo na hřídel.
3. Stiskněte tlačítko zajištění hřídele (15) a otáčejte hřídelem, dokud neucítíte zapadnutí pojistky.
4. Utáhněte miskový drátěný kartáč pomocí vhodného klíče. Uvolněte tlačítko zajištění hřídele. Nářadí je nyní připraveno k použití (viz obr. A).
5. Chcete-li miskový drátěný kartáč sejmut, stiskněte tlačítko zajištění hřídele, otáčejte hřídelem, dokud neucítíte zajištění pojistky a potom použijte vhodný klíč pro demontáž miskového drátěného kartáče.

#### **Otočení rukojeti**

Hlavní rukojeť může být otočena, například do svislé polohy vhodné pro řezání betonu.

1. Stiskněte spínač otáčení rukojeti (5).
2. Otočte hlavní rukojeť (7) o 90° směrem doleva nebo doprava z její normální středové polohy (obr. II).
3. Uvolněte spínač otáčení rukojeti a před použitím nářadí se ujistěte, zda je hlavní rukojeť zajištěna v požadované poloze.

## **OBSLUHA**

#### **Zapnutí/vypnutí**

**Poznámka:** Nezapínejte ani nevypínejte tuto brusku, je-li kotouč (12) v kontaktu s obrobkem. Před zatížením vždy počkejte, dokud motor brusky nedosáhne svých maximálních otáček a před odložením brusky vždy počkejte, dokud nedojde k jejímu úplnému zastavení. Vždy držte brusku bezpečně oběma rukama za příslušené rukojeti.

**Poznámka:** Toto nářadí je vybaveno kombinovanou zajišťovací a odjišťovací funkcí ovládanou pojistkou spouštěcího spínače (9).

1. Uchopte pevně hlavní rukojeť (7) a přídatnou rukojeť (1).
2. Zatlačte pojistku spouštěcího spínače (9) směrem dopředu (obr. I, poloha A).
3. Chcete-li zahájit práci, stiskněte spouštěcí spínač zapnuto/vypnuto (8), aby došlo k spuštění nářadí (obr. I, poloha B).

• Držte stisknutou pojistku spouštěcího spínače a stiskněte spouštěcí spínač zapnuto/vypnuto, aby došlo k zajištění tohoto spínače v poloze zapnuto (obr. I, poloha C).

- Chcete-li nářadí zastavit, uvolněte spouštěcí spínač zapnuto/vypnuto. Pracuje-li nářadí v nepřetržitém režimu, stiskněte a uvolněte spouštěcí spínač zapnuto/vypnuto.

### Broušení

- Používejte pouze kotouče, které jsou specificky vyrobeny pro brusné práce. Brusné kotouče na kameny a kov nejsou zaměnitelné, vždy použijte pro prováděnou práci správný kotouč.
- Při broušení udržujte nářadí zhruba v úhlu 15 až 30° vzhledem k povrchu obrobku (viz obr. B).

**Poznámka:** Při broušení nevyvíjejte na nářadí příliš velký tlak. Nadměrný tlak nepovede k účinnějšímu odstraňování materiálu, ale ve skutečnosti způsobí předčasnou opotřebování brusného kotouče a zkrátí provozní životnost nářadí.

### Rozbrušování



**VAROVÁNÍ:** Vždy zajistěte, aby byl použit správný kryt pro použití s namontovanými rozbrušovacími kotouči nebo superabrazivními kotouči.

- Používejte pouze kotouče, které jsou specificky vyrobeny pro rozbrušování. Rozbrušovací kotouče na kameny a kov nejsou zaměnitelné, vždy použijte pro prováděnou práci správný kotouč.
- Nikdy nepoužívejte rozbrušovací kotouče pro brusné práce. Kotouč by se mohl rozletět na kusy a mohl by vytvořit projektily, které by mohly zranit uživatele a okolní osoby.
- Při rozbrušování udržujte stále konstantní úhel sklonu kotouče. Nevyvíjejte na rozbrušovací kotouč žádné boční tlaky, protože by mohlo dojít k jeho zablokování v řezu a k jeho následnému roztržení.



**VAROVÁNÍ:** Při rozbrušování nevyvíjejte na nářadí příliš velký tlak. Nadměrný tlak nepovede k účinnějšímu nebo rychlejšímu řezání materiálu, ale ve skutečnosti způsobí předčasnou opotřebování rozbrušovacího kotouče a zkrátí provozní životnost nářadí.

**Poznámka:** Rozbrušovací kotouč se při použití opotřebává a jeho průměr se bude postupně zmenšovat. Čím menší je průměr kotouče, tím větší bude zatížení motoru. Z důvodu zabránění poškození nářadí používejte pouze takové rozbrušovací kotouče, které nejsou menší než 75 % jejich původní velikosti.

### Použití miskového kartáče nebo drátěného kotouče

- Vždy zkontrolujte, zda maximální otáčky naprázdno brusky nepřekračují maximální otáčky miskového kartáče nebo drátěného kotouče.
- Ujistěte se, zda se žádná část miskového kartáče nebo drátěného kotouče nemůže dostat do kontaktu s krytem nářadí.
- Před použitím spusťte brusku s namontovaným miskovým kartáčem nebo drátěným kotoučem minimálně na 30 sekund, abyste zkontrolovali, zda je miskový kartáč nebo drátěný kotouč zajištěn a správně vyvážen.
- Používáte-li miskový kartáč nebo drátěný kotouč, vyvarujte se používání nadměrného tlaku. Použití větší síly nezpůsobí zvýšení efektivity miskového kartáče nebo drátěného kotouče, ale způsobí ohyb drátů a poškodí kartáč.

## ÚDRŽBA

**VAROVÁNÍ:** Před prováděním jakékoli údržby nebo čištění vždy odpojte zástrčku kabelu od síťové zásuvky.

### Čištění

**VAROVÁNÍ:** Při čištění tohoto nářadí VŽDY používejte osobní ochranné pomůcky včetně ochrany zraku a rukavic.

- Stále udržujte toto nářadí v čistém stavu. Prach a nečistoty způsobí rychlé opotřebování vnitřních dílů a zkrátí provozní životnost nářadí.
- Čistěte povrch nářadí měkkým kartáčem nebo suchým hadříkem.

- Pro čištění plastových dílů nikdy nepoužívejte látky způsobující poleptání. Není-li suché čištění dostatečné, doporučujeme vám používat saponátový roztok a vlhký hadřík.
- Do kontaktu s tímto nářadím se nikdy nesmí dostat voda.
- Před použitím se ujistěte, zda je nářadí zcela suché.
- Je-li to možné, pro vyfoukání nečistot z větracích drážek (jsou-li k dispozici) použijte proud čistého a suchého stlačeného vzduchu.

Neprovádějte čištění pomocí organických rozpouštědel, která mohou způsobit poškození materiálu krytu nářadí.

### Uhlíky

- Během času může dojít k opotřebenosti uhlíků uvnitř motoru.
- Nadměrně opotřebené uhlíky mohou způsobit ztrátu výkonu, výpadky nebo viditelné jiskření.
- Při výměně uhlíků sejměte krytky pro přístup k uhlíkům (10) na obou stranách nářadí. Opotřebené uhlíky vyměňte za nové. Vraťte zpět krytky uhlíků.
- Po výměně zkontrolujte, zda se uhlíky mohou v držácích volně pohybovat a před zahájením práce nechejte nářadí asi 15 sekund v chodu bez zatížení.
- Můžete také nechat provést servis v autorizovaném servisu.

## LIKVIDACE

Po skončení životnosti výrobku je nutné při likvidaci vzniklého odpadu postupovat v souladu s platnou legislativou. Výrobek se skládá z kovových a plastových částí, které jsou po roztřídění samostatně recyklovatelné.

Vážený zákazník z hlediska platných předpisů o odpadech se v případě elektroodpadu jedná o nebezpečný odpad, jehož likvidace podléhá zvláštnímu režimu.

Je zakázáno vhadzovat elektroodpad do nádob určených pro sběr komunálního odpadu.

Je též možné přístroj odevzdat do sběrných míst elektroodpadu.

## UPOZORNĚNÍ

Pokud dojde k poruše, zašlete přístroj na adresu prodejce, oprava bude provedena v co nejkratším termínu. Stručný popis závady zkrátí její hledání a dobu opravy. V záruční době k přístroji přiložte doklad o koupi. Také po uplynutí záruční doby jsme tu pro Vás a případné opravy provedeme za příznivé ceny.

Abyste zabránili poškození přístroje při přepravě, bezpečně jej zabalte nebo použijte originální obal. Za poškození při přepravě neneseme odpovědnost a při reklamaci u přepravní služby záleží na úrovni balení a zabezpečení proti poškození.

### Odstraňování závad

Problém	Možná příčina	Odstranění závady
Je-li stisknutý spouštěcí spínač zapnuto/vypnuto (8), nářadí nelze spustit	Žádné napájecí napětí	Zkontrolujte připojení k elektr. síti
	Pojistka spouštěcího spínače (9) není funkční	Viz část „Zapínání a vypínání nářadí“ a obr. I
	Nářadí je poškozeno	Kontaktujte prodejce nebo servis
Rozbrušovací kotouč není vystředěn a dochází k jeho vibracím	Brusný/rozbrušovací kotouč je nadměrně opotřeben	Vypněte brusku, sejměte kotouč a proveďte jeho výměnu
	Deformovaný brusný/rozbrušovací kotouč	Vypněte brusku, sejměte kotouč a proveďte jeho výměnu
	Brusný/rozbrušovací kotouč není správně namontován	Vypněte brusku, sejměte kotouč a správně namontujte

## Prohlášení o shodě CE

**Níže podepsaná osoba:** Pan Darrell Morris

**Jako zástupce společnosti:** Silverline Tools

Prohlašuje, že

Toto prohlášení bylo vydáno výhradně na odpovědnost výrobce.

Předmět tohoto prohlášení je v souladu s příslušnými harmonizačními právními předpisy Unie.

**Identifikační kód:** 951855

**Popis:** Úhlová bruska Silverstorm 2 400 W 230 mm

**Splňuje požadavky následujících směrnic a norem:**

- Směrnice pro strojní zařízení 2006/42/EC
- Směrnice 2014/35/EU pro nízká napětí
- Směrnice týkající elektromagnetické kompatibility (EMC) 2014/30/EU
- Směrnice týkající se použití nebezpečných látek (RoHS) 2011/65/EU
- EN 60745-1:2009+A11: 2010
- EN 60745-2-3:2011+A2:2013+A11:2014+A12:2014
- EN 55014-1:2006+A1:2009+A2:2011
- EN 55014-2:1997+A2:2008
- EN 61000-3-2:2014
- EN 61000-3-3:2013

**Pověřený orgán:** Úřad Veritas LCIE

**Místo uložení technické dokumentace:** Silverline Tools

**Datum:** 25. 5. 2016

**Podepsal:**

Pan Darrell Morris

Jednatel společnosti



**Název a adresa výrobce:**

Powerbox International Limited, Company No. 06897059. Registrovaná adresa: Powerbox, Boundary Way, Lufton Trading Estate, Yeovil, Somerset BA22 8HZ, United Kingdom

## KONTAKTY

**unitechnic.cz s.r.o.**

**Reklamační a servisní oddělení**

**Areál bývalého cukrovaru**

**Hlavní 29 (hala č.3 uni-max)**

**277 45 Úžice**

Tel. reklamačního odd.

**266 190 156**

T-Mobile

**603 414 975**

**266 190 111**

O<sub>2</sub>

**601 218 255**

Fax

**266 190 100**

Vodafone

**608 227 255**

<http://www.uni-max.cz>

E-Mail: [reklamace1@khnet.cz](mailto:reklamace1@khnet.cz)

[obchod@khnet.cz](mailto:obchod@khnet.cz)