

uni-max

NÁVOD K OBSLUZE
PŮVODNÍ

**KOMBINOVANÝ STROJ
CSM - 1000**



CSM1000

Vážený zákazníku, děkujeme Vám za zakoupení produktu UNI-MAX.

Naše společnost je připravena Vám poskytnout své služby – než výrobek zakoupíte, při koupi i po zakoupení. V případě jakýchkoli dotazů, návrhů či doporučení kontaktujte naše obchodní místo. Vynasnažíme se Váš návrh zvážit a reagovat v rámci možností.

První použití zařízení je ve smyslu tohoto návodu právním krokem, kterým uživatel svou svobodnou vůlí stvrzuje, že tento návod řádně prostudoval, zcela pochopil jeho smysl a seznámil se všemi riziky.

POZOR! Nepokoušejte se uvést (popř. používat) zařízení dříve, než se seznámíte s celým návodem k obsluze. Návod uschovejte pro příští použití.

Pozornost je třeba věnovat zejména pokynům týkajících se bezpečnosti práce. Nedodržení nebo nepřesné provádění těchto pokynů může být příčinou úrazu vlastní osoby nebo osob jiných, popřípadě může dojít k poškození zařízení nebo zpracovávaného materiálu.

Dbejte zejména bezpečnostních instrukcí uvedených na štítcích, kterými je zařízení opatřeno. Tyto štítky neodstraňujte, ani nepoškozujte.

Pro usnadnění případné komunikace si zde opište číslo faktury popř. kupního dokladu.

POPIS

Kombinovaný stroj: stáčečka, ohýbačka a nůžky na plech. Obsahuje dvoupolohové držadlo, zadní doraz, výměnné ohýbací matrice (déłky: 1"; 1 1/2"; 2"; 2 1/2"; 4"; 7"; 10" a 15") – umožňuje pracovat v sekcích nebo po celé délce. Vzdálenost mezi předním a zadním dorazem pro stříhání 1/2" – 16". Válcové stáčečky jsou v krajní části opatřeny drážkami (Ø 1/4", 5/16", 3/8") pro formování kruhových polotovarů (např. drátů). Kapacita: plechy z měkké oceli a podobné materiály do tl. 1 mm, délka lože 1 016 mm, úhel ohybu 90°, min. stočený průměr 43 mm. Rozměry obalu 1 350 × 450 × 680 mm.

TECHNICKÁ DATA

Délka lože	1 016 mm
Úhel ohybu	90°
Min. stočený průměr	Ø 43 mm
Ohýbací matrice déłky	1", 1 1/2", 2", 2 1/2", 4", 7", 10", 15"
Drážky stáčekých válců	Ø 1/4", 5/16", 3/8"
Max. tloušťka plechu ve všech operacích	1 mm
Materiál	plechy z měkké oceli (nízký obsah uhlíku) měkké kovy (měď, hliník a jejich netvrzené slitiny)
Obal (d × š × v).....	1 350 × 450 × 680 mm
Hmotnost brutto	230 kg
Hmotnost netto	200 kg

Správnost textu, grafů a údajů se váže na dobu tisku. V zájmu neustálého zlepšování našich výrobků může bez předchozího upozornění dojít ke změně technických údajů.

BEZPEČNOSTNÍ OPATŘENÍ

- Zařízení může obsluhovat pouze osoba starší 18 let, řádně způsobilá, poučená a proškolená ze zásad bezpečnosti a ochrany zdraví při práci.

Pracoviště doporučujeme vybavit tabulkami se zásadami bezpečné práce:

- „Předcházej nejčastějším úrazům“ – NŮŽKY, OHÝBAČKY, STÁČEČKY PLECHU

Symbole používané v těchto instrukcích



Pozor!

Označuje nebezpečí zranění nebo velké materiální škody.



Poznámka:

Dodatečná informace

Význam samolepících značek s bezpečnostními symboly:



Nebezpečí oddělení prstů



Používej ochranné rukavice



Nebezpečí stisku končetiny



Používej ochrannou obuv



Pozor nebezpečí vtažení končetiny



Používej ochranný oblek



Před použitím čti návod



Používej ochranné brýle

Samolepící značky umístěte na plochách zařízení, které jsou za každých okolností viditelné pro obsluhu stroje před uvedením do chodu i během něho.

! Obecné

- Igelitové sáčky použité v obalu mohou být nebezpečné pro děti a zvířata.
- Seznamte se s tímto zařízením, jeho ovládáním, provozem, prvky tohoto zařízení a možnými riziky spojenými s jeho nesprávným užíváním.
- Zajistěte, aby uživatel zařízení byl pečlivě seznámen s ovládáním, provozem, prvky tohoto zařízení a možnými nebezpečími, plynoucími z jeho užívání.
- Dbejte vždy bezpečnostních instrukcí uvedených na štítcích. Tyto štítky neodstraňujte, ani nepoškozujte. V případě poškození nebo nečitelnosti štítku kontaktujte dodavatele.
- Udržujte pracoviště v pořádku a čistotě. Nepořádek v pracovním prostoru může způsobit nehodu.
- Nikdy nepracujte ve stísněných nebo špatně osvětlených prostorách. Vždy zkontrolujte, zda je podlaha stabilní a zda je dobrý přístup k práci. Vždy udržujte stabilní postoj.
- Neustále sledujte postup práce, a používejte všechny smysly. Nepokračujte v práci pokud se na ni nemůžete plně soustředit.
- O své nářadí pečujte a udržujte je čisté.
- Rukojeti a ovládací prvky udržujte suché a beze stop olejí a tuků.
- Zabraňte přístupu, zvířat, dětí a nepovolaných osob.
- Nestrkejte nohy nebo ruce do pracovního prostoru.
- Nikdy neponechejte za provozu zařízení bez dozoru.
- Nepoužívejte zařízení pro jiný účel, než ke kterému je určeno.
- Při práci používejte osobní ochranné pracovní prostředky (např. brýle, ochranný oblek, ochranné rukavice, bezpečnostní obuv, apod.).

- Nepřepínejte se, používejte vždy obě ruce.
- Se zařízením nepracujte pod vlivem alkoholu a omamných látek.
- Trpíte-li závratěmi, oslabením nebo mdlobami, se zařízením nepracujte.
- Jakékoli úpravy zařízení nejsou povoleny. NEPOUŽÍVEJTE v případě, že zjistíte ohnutí, prasklinu nebo jiné poškození.
- Nikdy neprovádějte údržbu zařízení za provozu.
- Objeví-li se neobvyklý zvuk nebo jiný neobvyklý jev, okamžitě přerušete práci.
- Klíče a šroubováky vždy po použití odstraňte ze stroje.
- Před použitím stroje zkontrolujte, jsou-li pevně dotaženy všechny šrouby.
- Zajistěte správnou údržbu stroje. Před použitím zkontrolujte, zda u stroje nedošlo k poškození.
- Při údržbě a opravě používejte pouze originální náhradní díly.
- Použití přídavných zařízení nebo příslušenství nedoporučených dodavatelem může vést ke zraněním.
- Pro konkrétní práci zvolte vhodné zařízení. Nesnažte se přetěžovat přístroje či příslušenství s malým výkonem a používat je pro práci, která vyžaduje větší strojní zařízení.
- Zařízení nepřetěžujte. Práci odměřujte tak, aby mohlo bez námahy pracovat optimální rychlostí. Na poškození způsobené přetížením se nevztahuje záruka.
- Chraňte zařízení před nadměrnou teplotou a slunečním zářením.
- Zařízení není určeno pro práci pod vodou, ani ve vlhkém prostředí.
- Pokud zařízení delší dobu nepoužíváte, uložte ho na suchém uzamčeném místě mimo dosah dětí.
- Před spuštěním nářadí zkontrolujte všechny bezpečnostní prvky, zda pracují hladce a účinně. Přesvědčte se, zda všechny pohyblivé díly jsou v dobrém stavu.
- Zkontrolujte, zda některé díly nejsou prasklé nebo zadřené, přesvědčte se, že všechny díly jsou správně nasazené. Kontrolujte i všechny další podmínky, které mohou ovlivnit funkci nářadí.
- Pokud není jinak uvedeno v tomto návodu, je nutné poškozené díly a bezpečnostní prvky opravit nebo vyměnit.

! Sestavy

- Nepoužívejte zařízení, dokud není kompletně sestaveno podle pokynů manuálu.

! Ohýbání, stříhání, stáčení

- Zařízení stabilně upevnit k podlaze nebo pracovnímu stolu, který bude stabilní při působení ohybových sil.
- U pákových ohýbaček dbát na správné vyvážení ohýbacího mechanismu. Rukojeť ohýbací čelisti se musí po uvolnění vracet do horní polohy.
- Před ohýbáním označit místa ohybu a materiál řádně upevnit přitážením upínací čelisti.
- Zařízení nepoužívejte pro plechy, jejichž šířka, tloušťka a pevnost je větší než povolují technické parametry. Nepoužívejte pro kalené nebo vytvrzené materiály.
- Při práci se nedotýkejte převodového mechanismu, abyste se vyhnuli případnému úrazu.
- Nedávejte ruce do prostoru ohybu, nebo stříhu.
- Při manipulaci s ocelovými plechy používejte rukavice, abyste zabránili řezným ranám a podobným úrazům.

MONTÁŽ

- Než vyhodíte obal od přístroje, zkontrolujte, zda v něm nezůstaly nějaké součástky. Pokud ano, vyhledejte si díl v seznamu dílů nebo na schématu sestavení a příslušný díl nainstalujte.

Popis stroje

Kombinovaný stroj CSM - 1000 (3 v 1) umožňuje provádět 3 druhy pracovních operací při zpracování plechů do tloušťky 1 mm:

1. Stříhání plechů
2. Ohýbání do 90°
3. Stáčení

Ve stroji CSM – 1000 je možné zpracovávat všechny plechy o střední tvrdosti do max. síly 1 mm a šířky do 1 016 mm.

Kombinace tří rozměrných samostatných strojů do jednoho výrazně snižuje prostorové nároky na plochu dílny.

Montáž stroje

 Po umístění stroje na požadované místo a odstranění obalu je nutné stroj pevně ukotvit k podlaze s ohledem na zajištění stability stroje při práci.

Před zprovozněním je nutné ze stroje odstranit ochrannou vrstvu proti korozi, kterou je stroj opatřen před transportem. Odstranění vrstvy proveďte pomocí rozpouštědla (benzín apod.). Díly stroje, které nejsou kryté ochranným nátěrem (rolny, čelisti apod.) je v průběhu provozu chránit před korozí např. vrstvou oleje nebo mazacího tuku.

OBSLUHA

Pracovní operace jsou prováděny pomocí pák na stranách stroje. Stáčečka je poháněna pákou (1) viz obr. 1, která pohání oba přední válce pomocí ozubených kol. Pohyb ohýbačky a horní části nůžek je zajišťován ramenem (2) viz obr. 1.



obr. 1



obr. 2

Stáčečka

Při stáčení plechů postupujeme podle obr. 2 a 3.

Před zahájením stáčení musí být zadní válec (3) v základní (zadní) poloze – utahovací šrouby (4) jsou povolené.

Po zasunutí plechu mezi stáčecí válce otáčíme pákou (5) a průběžně dotahujeme šrouby (4). Šrouby dotahujeme, dokud nedojde k potřebnému vytvarování stáčeného plechu.

Po dosažení potřebného tvaru povolit oba šrouby (6) na horní části. Výrobek stáhneme z horního válce po odjištění západky (7) a vyklopení válce (8).

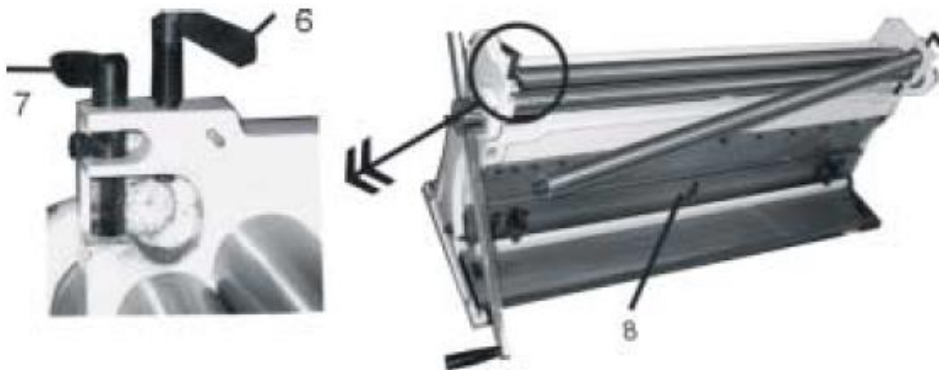

obr. 3

Ohýbačka

Postup práce s ohýbačkou je zobrazen na obr. 4. Před vložením plechu do ohýbačky je nutné nastavit tloušťku plechu pomocí šroubů (12), které jsou zajištěny v poloze pomocí šroubů (11). K ohnutí plechu dojde otočením páky.

Desky ohýbačky – matrice (10) jsou vyjímatelné. Desky jsou ke stroji připevněné pomocí šroubů (9).

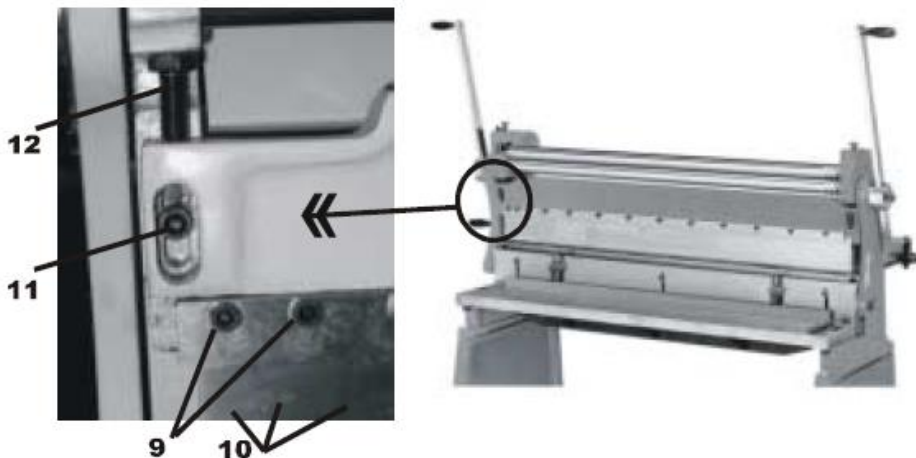

obr. 4

Nůžky

Před zahájením stříhání je nutné nastavit (seřídit) průhyb horního nože (13). Seřízení se provádí šroubem (14) na zadní straně stroje viz obr. 6. Střížná vůle mezi noži se seřizuje nastavením stolu (15), na kterém drží spodní nůž (17) viz obr. 5.

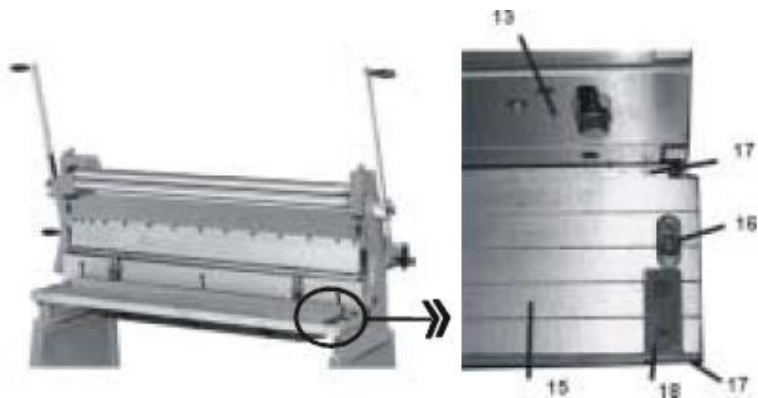

obr 5



Otvor v základně pro
přípevnění ke stolu,
nebo podstavci

obr. 6

Před vložením stříhaného materiálu musíme seřídít výšku zdvihu. Seřízení zdvihu se provádí šrouby (17) po odjištění aretačních šroubů (16).

Součástí nůžek je i přítlačný držák (19) viz obr. 7. Držákem je stříhaný materiál přitlačován přes pružinu (21) na stůl (22).

Demontáž držáku je možná po vysunutí čepů (23) z horního nože (20).



obr. 7

Zadní doraz

Pro možnost přesnějšího dělení plechů je stroj opatřen dorazem (25) posuvným po vedení (26) se šrouby (27) zajišťující doraz v nastavené poloze.



obr. 8

ÚDRŽBA

- Nářadí udržujte vždy v čistotě. Nečistoty, které vniknou do mechanismu nářadí mohou způsobit poškození nářadí.
- Na čištění nepoužívejte agresivní čisticí prostředky a rozpouštědla.
- Plastové díly doporučujeme otřít hadříkem navlhčeným v mýdlové vodě.
- Kovové povrchy ošetřete hadrem navlhčeným v petroleji.
- Nepoužívané zařízení uskladněte nakonzervované na suchém místě, kde nebude korodovat.
- Pro opravy používejte pouze originální náhradní díly.



Konkrétní popis pracovní činnosti a využití výrobku zde není záměrně zmíněn, protože výrobce / dovozce má za to, že uživatel funkcí výrobku zná a je s jeho činností obeznámen, protože ve smyslu zákona se jedná o výrobek běžný. Pokud uživatel tyto znalosti neovládá nebo si jimi není jist, doporučujeme obrátit se na Inspektorát bezpečnosti práce.

Mazání

Pracovní plochy mechanismů pravidelně dle potřeby namažte vhodným mazivem.

LIKVIDACE

- Po skončení životnosti výrobku je nutné při likvidaci vzniklého odpadu postupovat v souladu s platnou legislativou. Výrobek se skládá z kovových a plastových částí, které jsou po roztřídění samostatně recyklovatelné.
 1. Demontujte všechny díly stroje.
 2. Díly roztřídíte dle tříd odpadu (kovy, pryž, plasty apod.). Vytříděný materiál odevzdejte k dalšímu využití.

UPOZORNĚNÍ

Pokud dojde k poruše, zašlete přístroj na adresu prodejce, oprava bude provedena v co nejkratším termínu. Stručný popis závady zkrátí její hledání a dobu opravy. V záruční době k přístroji přiložte záruční list a doklad o koupi. Také po uplynutí záruční doby jsme tu pro Vás a případné opravy provedeme za příznivé ceny.

Abyste zabránili poškození přístroje při přepravě, bezpečně jej zabalte nebo použijte originální obal. Za poškození při přepravě neneseme odpovědnost a při reklamaci u přepravní služby záleží na úrovni balení a zabezpečení proti poškození.

Pozn.: Vyobrazení se může lišit od dodaného výrobku, stejně jako se může lišit rozsah a typ dodaného příslušenství. Je to důsledek vývoje a takové varianty ovšem nemají žádný vliv na správnou funkci výrobku.

ROZKRESLENÍ DÍLŮ

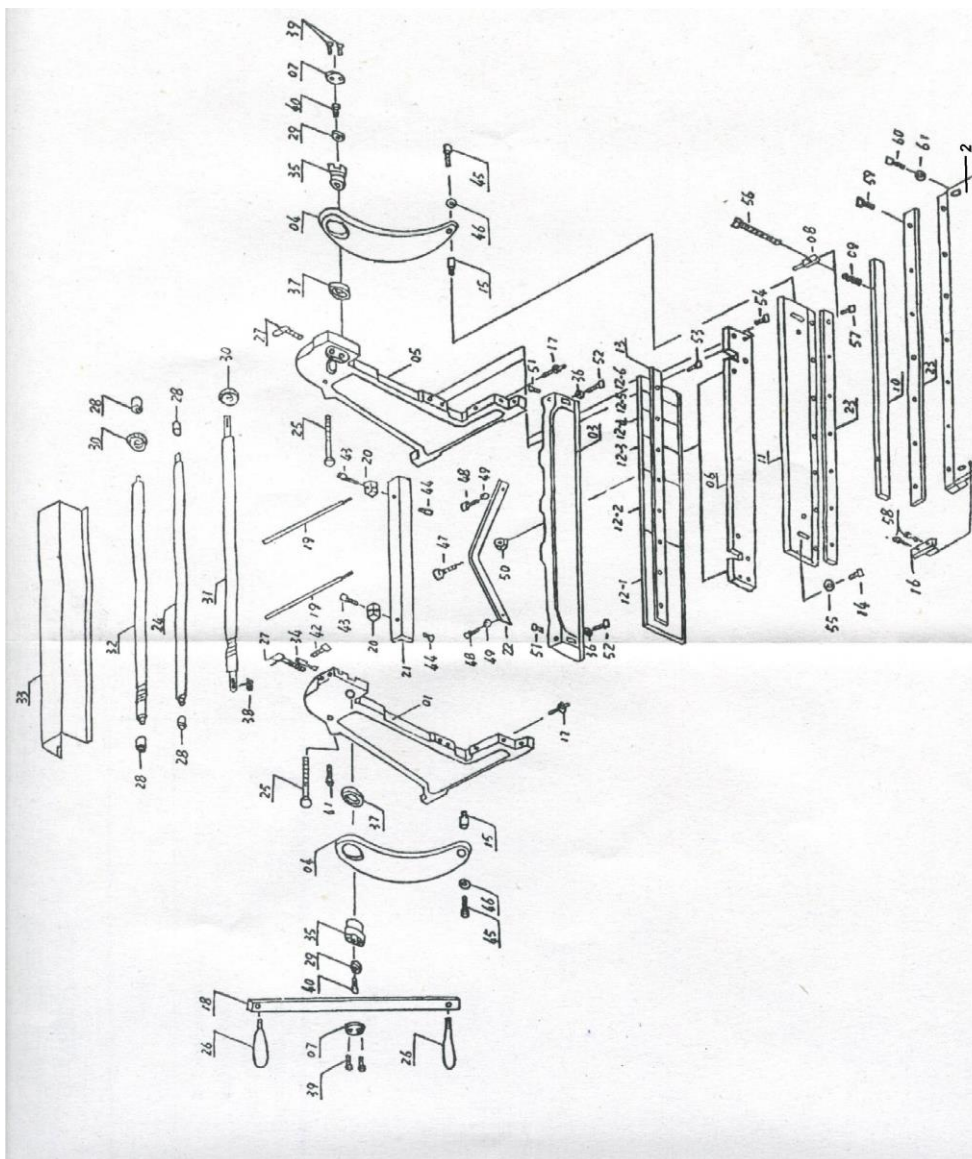

SEZNAM DÍLŮ

Č.	Popis	Č.	Popis
1	Levý rám	32	Horní přítlačný válec
2	Pracovní stůl	33	Ochranný kryt válců
3	Spojovací rám	34	Hřídel
4	Rameno páky	35	Excentrické pouzdro
5	Pravý rám	36	Podložka
6	Rám	37	Vymezovací kroužek
7	Víko	38	Pero
8	Nosník	39	Šroub s vnitřním šestihranem
9	Pružina	40	Šroub
10	Přítlačná deska	41	Šroub
11	Pohyblivá řezná čelist	42	Šroub
12	Horní ohybací deska	43	Šroub
13	Přítlačná deska	44	Šroub
14	Šroub	45	Šroub
15	Čep	46	Podložka
16	Seřizovací deska	47	Šroub
17	Seřizovací šroub	48	Šroub
18	Páka	49	Podložka
19	Šroub vedení dorazu	50	Šestihranná matice
20	Seřizovací kostka dorazu	51	Šroub
21	Doraz	52	Šroub se šestihrannou hlavou
22	Vzpěra	53	Šroub se šestihrannou hlavou
23	Nůž	54	Šroub se šestihrannou hlavou
24	Zadní přítlačný válec	55	Podložka
25	Šroub	56	Šroub
26	Rukojeť	57	Šroub se šestihrannou hlavou
27	Seřizovací šroub	58	Šroub se šestihrannou hlavou
28	Pouzdro	59	Šroub se šestihrannou hlavou
29	Podložka	60	Šroub se šestihrannou hlavou
30	Ozubené kolo válce	61	Podložka
31	Spodní přítlačný válec		

KONTAKTY

unitechnic.cz s.r.o.
Reklamační a servisní oddělení
Areál bývalého cukrovaru
Hlavní 29 (hala č.3 uni-max)
277 45 Úžice

Tel. Reklamačního odd. 266 190 156
603 414 975
601 218 255
E-shop 266 190 111

E-Mail: reklamace1@khnet.cz
obchod@khnet.cz

<http://www.uni-max.cz>