

uni-max

NÁVOD K OBSLUZE
PŮVODNÍ

STAHOVÁK PRUŽIN TLUMIČŮ 1,5 T



HJ1204

Vážený zákazníku, děkujeme Vám za zakoupení produktu uni-max.

Naše společnost je připravena Vám poskytnout své služby – než výrobek zakoupíte, při koupi i po zakoupení. V případě jakýchkoliv dotazů, návrhů či doporučení kontaktujte naše obchodní místo. Vynasnažíme se Váš návrh zvážit a reagovat v rámci možností.

První použití zařízení je ve smyslu tohoto návodu právním krokem, kterým uživatel svou svobodnou vůlí stvrzuje, že tento návod řádně prostudoval, zcela pochopil jeho smysl a seznámil se všemi riziky.

POZOR! Nepokoušejte se uvést (popř. používat) zařízení dříve, než se seznámíte s celým návodem k obsluze. Návod uschovejte pro příští použití.

Pozornost je třeba věnovat zejména pokynům týkajících se bezpečnosti práce. Nedodržení nebo nepřesné provádění těchto pokynů může být příčinou úrazu vlastní osoby nebo osob jiných, popřípadě může dojít k poškození zařízení nebo zpracovávaného materiálu.

Dbejte zejména bezpečnostních instrukcí uvedených na štítcích, kterými je zařízení opatřeno. Tyto štítky neodstraňujte, ani nepoškozujte.

Pro usnadnění případné komunikace si zde opište číslo faktury popř. kupního dokladu.

POPIS

Ideální pomocník při výměně nebo opravách tlumičů. Díky hydraulickému válci není nutné použití síly, vhodné pro průměr pružin 102 – 139 mm, zdvih 325 mm, max. pracovní délka 440 mm, ovládání pedálem.

TECHNICKÁ DATA

Kapacita.....	1,5 t
Pro průměr pružin.....	102 – 139 mm
Zdvih.....	325 mm
Max. pracovní délka.....	440 mm
Výška stahováku.....	419 mm
Rozměry.....	361 × 502 mm

Správnost textu, grafů a údajů se váže na dobu tisku. V zájmu neustálého zlepšování našich výrobků může bez předchozího upozornění dojít ke změně technických údajů.

BEZPEČNOSTNÍ OPATŘENÍ

Pracoviště doporučujeme vybavit tabulkami se zásadami bezpečné práce:

„Předcházej nejčastějším úrazům“ – ZVEDACÍ ZAŘÍZENÍ

Symbyly používané v těchto instrukcích

 **Pozor! Označuje nebezpečí zranění nebo velké materiální škody.**

 **Nebezpečí zachycení! Pozor na zranění z důvodu zachycení částí těla nebo oblečení.**

 **Varování! Nebezpečí poškození**

 **Poznámka: Dodatečná informace**

! Obecné

- Igelitové sáčky použité v obalu mohou být nebezpečné pro děti a zvířata.
- Seznamte se s tímto zařízením, jeho ovládáním, provozem, prvky tohoto zařízení a možnými riziky spojenými s jeho nezáporným užíváním.
- Zajistěte, aby uživatel zařízení byl pečlivě seznámen s ovládáním, provozem, prvky tohoto zařízení a možnými nebezpečími, plynoucími z jeho užívání.
- Dbejte vždy bezpečnostních instrukcí uvedených na štítcích. Tyto štítky neodstraňujte, ani nepoškozujte. V případě poškození nebo nečitelnosti štítku kontaktujte dodavatele.
- Udržujte pracoviště v pořádku a čistotě. Nepořádek v pracovním prostoru může způsobit nehodu.
- Nikdy nepracujte ve stíněných nebo špatně osvětlených prostorách. Vždy zkontrolujte, zda je podlaha stabilní a zda je dobrý přístup k práci. Vždy udržujte stabilní postoj.
- Neustále sledujte postup práce, a používejte všechny smysly. Nepokračujte v práci pokud se na ni nemůžete plně soustředit.
- O své nářadí pečujte a udržujte je čisté.
- Rukojeti a ovládací prvky udržujte suché a beze stop olejů a tuků.
- Zabraňte přístupu, zvířat, dětí a nepovolaných osob.
- Nestrkejte nohy nebo ruce do pracovního prostoru.
- Nikdy neponechejte za provozu zařízení bez dozoru.
- Nepoužívejte zařízení pro jiný účel, než ke kterému je určeno.
- Při práci používejte osobní ochranné pracovní prostředky (např. brýle, chrániče sluchu, respirátor, bezpečnostní obuv, apod.).
- Nepřepínejte se, používejte vždy obě ruce.
- Se zařízením nepracujte pod vlivem alkoholu a omamných látek.
- Trpíte-li závratěmi, oslabením nebo mdlobami, se zařízením nepracujte.
- Jakékoli úpravy zařízení nejsou povoleny. **NEPOUŽÍVEJTE** v případě, že zjistíte ohnutí, prasklinu nebo jiné poškození.
- Nikdy neprovádějte údržbu zařízení za provozu.
- Objeví-li se neobvyklý zvuk nebo jiný neobvyklý jev, okamžitě stroj zastavte a přerušte práci.
- Klíče a šroubováky vždy po použití odstraňte ze stroje.
- Před použitím stroje zkontrolujte, jsou-li pevně dotaženy všechny šrouby.
- Zajistěte správnou údržbu stroje. Před použitím zkontrolujte, zda u stroje nedošlo k poškození.
- Při údržbě a opravě používejte pouze originální náhradní díly.
- Použití přídatných zařízení nebo příslušenství nedoporučených dodavatelem může vést ke zraněním.
- Pro konkrétní práci zvolte vhodné zařízení. Nesnažte se přetěžovat přístroje či příslušenství s malým výkonem a používat je pro práci, která vyžaduje větší strojní zařízení.
- Zařízení nepřetěžujte. Práci odměňujte tak, aby mohlo bez námahy pracovat optimální rychlostí. Na poškození způsobené přetížením se nevztahuje záruka.
- Chraňte zařízení před nadměrnou teplotou a slunečním zářením.
- Zařízení není určeno pro práci pod vodou, ani ve vlhkém prostředí.
- Pokud zařízení delší dobu nepoužíváte, uložte ho na suchém uzamčeném místě mimo dosah dětí.
- Před spuštěním nářadí zkontrolujte všechny bezpečnostní prvky, zda pracují hladce a účinně. Přesvědčte se, zda všechny pohyblivé díly jsou v dobrém stavu.
- Zkontrolujte, zda některé díly nejsou prasklé nebo zadřené, přesvědčte se, že všechny díly jsou správně nasazené. Kontrolujte i všechny další podmínky, které mohou ovlivnit funkci nářadí.
- Pokud není jinak uvedeno v tomto návodu, je nutné poškozené díly a bezpečnostní prvky opravit nebo vyměnit.

! Sestavy

- Nepoužívejte zařízení, dokud není kompletně sestaveno podle pokynů manuálu.
- Přivodního kabelu, vypněte vysavač, vytáhněte přívodní šňůru ze zásuvky a zajistěte kontrolu nebo výměnu kabelu odborně způsobilou osobou.

BEZPEČNOSTNÍ POKYNY A VAROVÁNÍ

1. Udržujte stahovák pružin a vzpěry v dobrém stavu a čistotě. To zaručí nejlepší a nejbezpečnější výkon.
2. Maximální zatížení je 1,5 tun. Nepřekračujte tuto jmenovitou kapacitu.
3. Stahovák používejte pouze pro osobní automobily a pickupy. **NEPOUŽÍVEJTE** jej k žádným jiným účelům, ke kterým není určen.
4. Udržujte děti a neoprávněné osoby mimo pracovní prostor.
5. Nepoužívejte volné oblečení. Sundejte kravaty, hodinky, prsteny a další volné šperky a mějte zakryté dlouhé vlasy.
6. Při používání stahováku pružin noste ochranné brýle.
7. Udržujte správnou rovnováhu a noste protiskluzovou obuv. Vždy držte prsty, ruce a nohy v dostatečné vzdálenosti od stlačující oblasti.
8. Tento stahovák používejte pouze na povrchu, který je stabilní, rovný, suchý, neklouzavý a schopný unést zátěž. Udržujte povrch čistý, uklizený a bez nesouvisejících materiálů a zajistěte odpovídající osvětlení.
9. Před každým použitím náradí zkontrolujte. **NEPOUŽÍVEJTE**, pokud jsou ohnuté, zlomené, prasklé, nebo jinak poškozené, jsou-li zjištěny jakékoli podezřelé součásti nebo došlo k nárazovému zatížení.
10. Při stlačování nebo uvolňování pružiny buďte velmi opatrní. Nikdy nedovolte, aby došlo k náhlému uvolnění. Pomalu a opatrně stlačujte a uvolňujte pružinu.
11. **NEDOVOLTE**, aby se jakákoli maziva dotýkala držáku pružiny (19), protože by to snížila schopnost pevně a bezpečně udržet pružinu v dané poloze, což by mohlo vést ke zranění osob nebo poškození majetku.
12. **NEPOUŽÍVEJTE** stahovák, jste-li unavení nebo pod vlivem alkoholu, drog nebo omamných látek.
13. **NEDOVOLTE**, aby neškolené osoby obsluhovaly stahovák pružin.
14. Neprovádějte žádné úpravy stahováku pružin.
15. **NEPOUŽÍVEJTE** brzdovou kapalinu ani jinou nesprávnou kapalinu a vyvarujte se míchání různých druhů oleje při doplňování hydraulického oleje. Lze použít pouze kvalitní hydraulický olej.
16. Nevystavujte stahovák dešti nebo špatnému počasí.
17. Pokud je třeba opravit stahovák, nebo jeho součásti, které je třeba vyměnit, nechte jej opravit autorizovaným technikem a používejte pouze náhradní díly dodané výrobcem.
18. **VAROVÁNÍ:** upozornění a pokyny popsané v této příručce nemohou pokrýt všechny možné podmínky a situace, které mohou nastat. Provozovatel musí pochopit, že zdravý rozum a opatrnost jsou faktory, které nelze zabudovat do tohoto výrobku, ale musí být doplněny provozovatelem.

MONTÁŽ

- Než vyhodíte obal od přístroje, zkontrolujte, zda v něm nezůstaly nějaké součástky. Pokud ano, vyhledejte si díl v seznamu dílů nebo na schémata sestavení a příslušný díl nainstalujte.

Při sestavování stahováku použijte jako návod výkres rozložených dílů. Před začátkem vyložte všechny součásti a sestavy před sebe. Doporučuje se následující postup:

1. Vyjměte sloupek (06) z krabice, poté připevňte držáky (02) ke sloupku zasunutím šroubu (02) do otvoru v základně sloupku (06) a utažením matice a podložky (03, 04).
2. Odšroubováním čepu (09) a pojistného kroužku (10) dočasně sejměte horní vzpěru vzpěry ze svislé polohy (06).

3. Dočasně vyšroubujte šroub (13) na šroubu v sedle (14), Posuňte spodní podpěru vzpěry (16) dolů do svislé polohy (06), dokud pevně nesedí na válci (11), poté utáhněte šroub (12).
4. Znovu připevněte horní podpěru vzpěry (08) ke sloupku zasunutím a utažením čepu (03) a přídržného kroužku (04) skrz zarovnané otvory v horní podpěře vzpěry (08) a sloupku (06). Otvory, které potřebujete ve svislé poloze (06), jsou přesně v souladu s výškou stlačené pružiny vzpěry.
5. Připevněte držák pružiny (19) k horní podpěře vzpěry pevným klíčem a připevněte pojistný kroužek ke kolíku, potom skrz otvory v horní podpěře vzpěry (08) a držák pružiny (19) pomocí čepu R (17).
6. Pomocí šroubu (27) připevněte nožní pedál stahováku ke stahováku na válec (11).

OBSLUHA

PŘED PRVNÍM POUŽITÍM

1. Sešlápnutím uvolňovacího nožního pedálu spustíte beran zvedáku válce (11) do nejnižší polohy.
2. Plně sešlápněte uvolňovací nožní pedál a 6 až 8krát načerpejte nožním pedálem, abyste odstranili veškerý vzduch v systému.
3. Vyzkoušejte funkci stahováku pružin.

INSTRUKCE K OBSLUZE

- ❗ VAROVÁNÍ! Před použitím si přečtěte bezpečnostní pokyny a varování, porozumějte jim a dodržujte je.
- ❗ VAROVÁNÍ! Ujistěte se, že jste se důkladně seznámili s výrobkem a riziky spojenými s nesprávným použitím.

POZNÁMKA: Vždy si přečtěte a mějte k dispozici důvěryhodnou servisní příručku pokrývající rok, značku a model servisovaného vozidla. Při demontáži, servisu a instalaci pružin postupujte podle pokynů výrobce.

1. Před stlačením pružinu odmastěte. Nikdy se nepokoušejte stlačit špinavou a mastnou pružinu.
 2. Sešlápněte uvolňovací nožní pedál a spusťte beran do nejnižší polohy.
 3. Odstraňte čep (18) a pojistný kroužek (12), poté posuňte horní podpěru vzpěry (16) a připojený držák pružiny (19) nahoru a dolů podél svislé polohy (06), dokud držák pružiny (19) je přibližně ve stejné výšce jako horní část sestavy pružiny vozidla. Jakmile je dosaženo požadované výšky držáku pružiny (19), zajistěte horní podpěru vzpěry (16) na sloupku (06) opětovným zasunutím a utažením čepu a pojistky.
- POZNÁMKA: Zkontrolujte, zda je horní i spodní část sestavy vzpěry pružiny vozidla pevně zajištěna na svém místě.
4. Pomalu pumpujte nožním pedálem zdvihu, abyste stlačili pružinu vozidla.
 5. Poté, co je pružina zcela stlačena, demontujte sestavu matice a přídržovací misky.
 - ❗ VAROVÁNÍ! Neodstraňujte matici po prvním stisknutí pružiny. Pružinu stlače pouze tak, abyste odstranili pojistnou matici a další díly.
 6. Uvolněte pružinu sešlápnutím uvolňovacího nožního pedálu. Vyměňte poškozené díly.

7. Namontujte zpět pružinu a stlačte.
8. Namontujte sestavu příchytky a matici. Utáhněte přídržnou matici.
9. Uvolněte pružinu sešlápnutím pedálu uvolnění a sejměte sestavu vzpěry pružiny vozidla z přípravku.
10. Pro delší zajištění: Upebněte bezpečnostní řetěz (25) na části pružiny a vzpěry vyčnívající z horní čelisti, abyste zajistili, že řetěz je nad čelistí. Druhý řetězu upevněte kolem pružiny a vzpěry vyčnívající ze spodní čelisti a zajistěte, aby řetěz byl pod čelistí. Řetěz připevněte za hlavní sloup pomocí připevněných odpružených západek. Zajistěte, aby byl každý konec řetězu co nejtěsnější. Neumísťujte řetěz mezi závit pružiny držené mezi čelistmi.

ÚDRŽBA

- Nářadí udržujte vždy v čistotě. Nečistoty, které vniknou do mechanismu nářadí mohou způsobit poškození nářadí.
- Na čištění nepoužívejte agresivní čisticí prostředky a rozpouštědla.
- Plastové díly doporučujeme otřít hadříkem navlhčeným v mýdlové vodě.
- Kovové povrchy ošetřete hadrem navlhčeným v petroleji.
- Nepoužívané zařízení uskladněte nakonzervované na suchém místě, kde nebude korodovat.
- Veškeré údržbářské práce smí vykonávat pouze odborný personál.
- Pro opravy používejte pouze originální náhradní díly.

UPOZORNĚNÍ: Před prováděním jakýchkoli servisních prací vždy uvolněte zátěž ze stahováku pružin.

1. Během normálního provozu je nutné mazání sloupku (06).
2. Vnější část stahováku čistěte suchým, čistým a měkkým hadříkem. Vzpěru stahováku pružin otřete jemným čisticím prostředkem.
3. Pokud stahovák nepoužíváte, měl by být skladován na suchém místě s plně zasunutým beranem, aby se zabránilo korozi, a přikrytý látkovým obalem.
4. Před každým použitím zkontrolujte všechny součásti. Pokud je některá část stahováku poškozená nebo podezřelá, odstavte stahovák z provozu a proveďte nezbytná opatření k jeho opravě.
5. Zkontrolujte hladinu hydraulického oleje: sejměte plnicí zátku na zvedáku válce (11), pokud není obsah oleje dostatečný, doplňte jej kvalitním hydraulickým olejem ke spodnímu okraji plnicího otvoru.
6. Když účinnost stlačování poklesne, odstraňte vzduch ze zvedáku válce (11), jak je popsáno výše.

ROZKRESLENÍ DÍLŮ

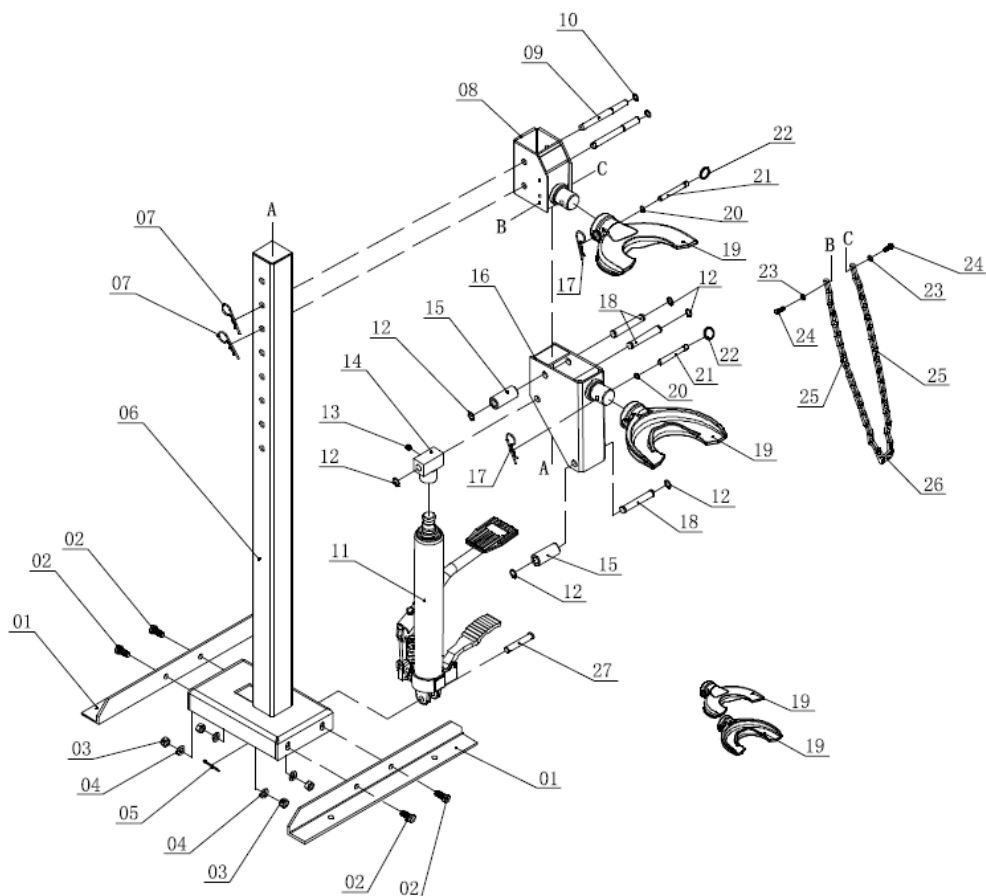

Rozpis dílů:

číslo	název dílu	ks
1	Základní konzole	2
2	Šroub	4
3	Matice	4
4	Podložka	4
5	Kolík	1
6	Nosný sloup	1

7	R-kolík	2
8	Podpora Strat	1
9	Kolík	2
10	Pojistný kroužek	2
11	Válec	1
12	Pojistný kroužek	5
13	Šroub	1

14	Kryt	1
15	Váleček	2
16	Zvedací deska sestava	1
17	R-kolík	2
18	Hřídel	3
19	Přítlačná objímka	4
20	Pojistný kroužek	2

21	Hřídel	2
22	Kolík	2
23	Podložka	2
24	Šroub	2
25	Řetěz	2
26	Spona	1
27	Hřídel	1

LIKVIDACE

Po skončení životnosti výrobku je nutné při likvidaci vzniklého odpadu postupovat v souladu s platnou legislativou. Výrobek se skládá z kovových a plastových částí, které jsou po roztřídění samostatně recyklovatelné.

1. Demontujte všechny díly stroje.

2. Díly roztřídte dle tříd odpadu (kovy, pryž, plasty apod.).

Vytříděný materiál odevzdejte k dalšímu využití.

Použité hydraulické kapaliny je nutno likvidovat v souladu se Zákonem o odpadech.

- Informace o místech sběru obdržíte na zastupitelstvu obce nebo na Internetu.

UPOZORNĚNÍ

Pokud dojde k poruše, zašlete přístroj na adresu prodejce, oprava bude provedena v co nejkratším termínu. Stručný popis závady zkrátí její hledání a dobu opravy. V záruční době k přístroji přiložte záruční list a doklad o koupi. Také po uplynutí záruční doby jsme tu pro Vás a případné opravy provedeme za příznivé ceny.

Abyste zabránili poškození přístroje při přepravě, bezpečně jej zabalte nebo použijte originální obal. Za poškození při přepravě neneseme odpovědnost a při reklamaci u přepravní služby záleží na úrovni balení a zabezpečení proti poškození.

Pozn.: Vyobrazení se může lišit od dodaného výrobku, stejně jako se může lišit rozsah a typ dodaného příslušenství. Je to důsledek vývoje a takové varianty ovšem nemají žádný vliv na správnou funkci výrobku.

KONTAKTY

unitechnic.cz s.r.o.

Reklamační a servisní oddělení

Areál bývalého cukrovaru

Hlavní 29 (hala č.3 uni-max)

277 45 Úžice

Tel. Reklamačního odd. 266 190 156

603 414 975

601 218 255

E-shop

266 190 111

**E-Mail: reklamace1@khnet.cz
obchod@khnet.cz**

<http://www.uni-max.cz>