

Nůžky na plech pákové HS-12

Technické parametry:

Plochý profil	70 × 6 mm
Plech	až 6 mm podle jakosti materiálu
Kruhový profil	max. 14 mm v závislosti na jakosti materiálu
Délka nože	300 mm

Montáž:

Tyto nůžky jsou vhodné na stříhání plechů a tyčí z uhlíkové oceli. Dále na stříhání nezelezných (barevných) kovů, plastů a tyčí.

Přístroj je třeba před použitím připevnit k pevné základně, nebo speciálnímu stojanu (není součástí dodávky).

Před použitím odstraňte konzervační antikorozi ochranu na povrchu zařízení. přilehlých površích a částech opatřených kerosinem.

Pokud stříháte plech, profil nebo tyč o maximálních parametrech uvedených v tabulce dole, je nutné použít pro zvýšení síly prodlouženou rukojeť, abyste zvýšili sílu.

plech	6 mm
profil	70 × 6 mm
kulatina	14 mm
délka stříhu	300 mm

Provoz:

Zdvihněte rukojeť (10), horní nůž (4) se postaví a vysune nahoru. Vložte opracovávaný materiál a poté snižte rukojeť (10). Nyní je možné stříhat. Před stříháním je možné lze nastavit disk (12) tak, aby stlačoval/ přitlačoval opracovávaný materiál.

Rozkreslení a popis částí přístroje:

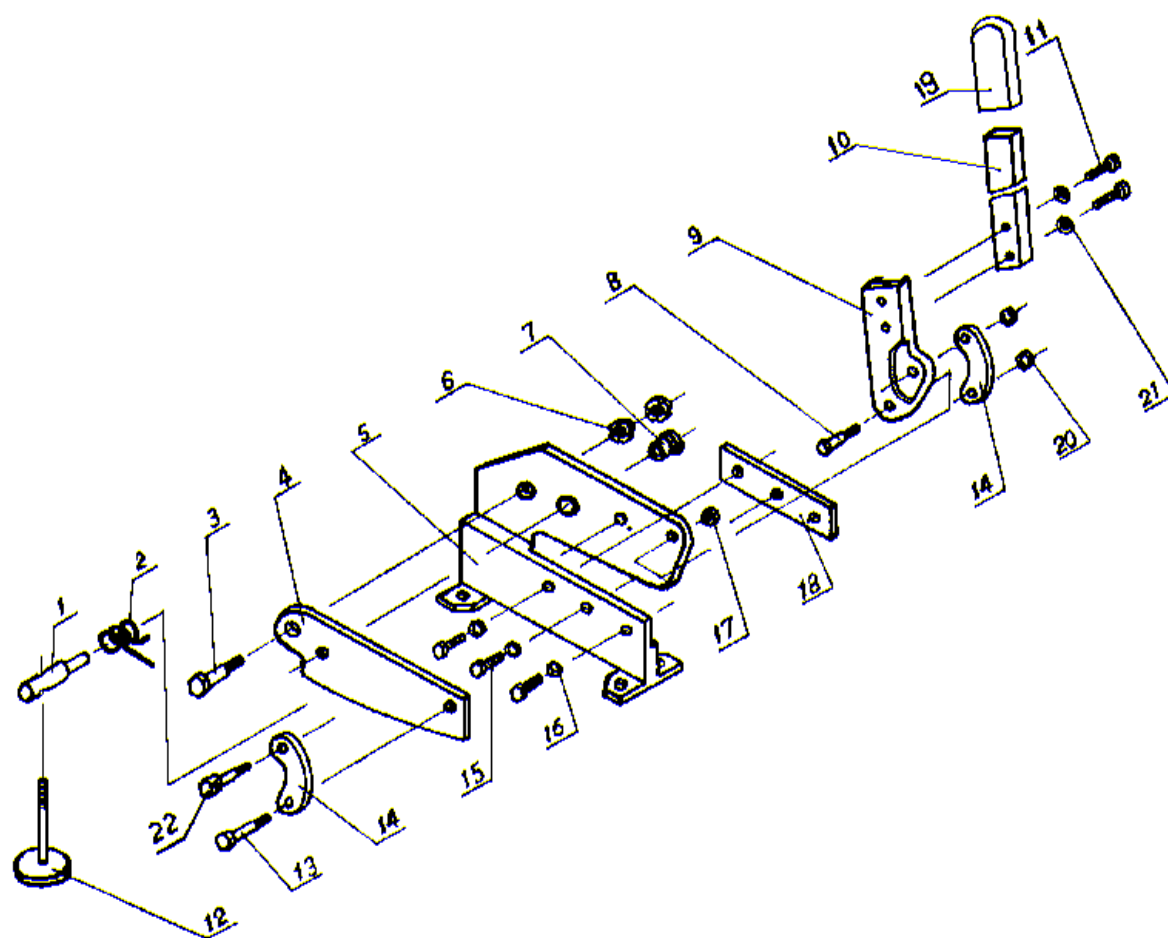

Číslo položky	Název	Množství
1	Hřídel	1
2	Pružina	1
3	Šroub	1
4	Horní nůž	1
5	Tělo přístroje	1
6	Matice	2
7	Objímka	1
8	Šroub	1
9	Páka	1
10	Rukojeť	1
11	Šroub	2
12	Přítlačný disk	1
13	Šroub	1
14	Klema	2
15	Šroub	3
16	Podložka	3
17	Matice	1
18	Dolní nůž	1
19	Klema	1
20	Matice	2
21	Podložka	2
22	čep	1