

## ZÁRUČNÍ LIST

1. Na nářadí a stroje KH Trading je poskytována záruka 6/24 měsíců od data prodeje dle obchodního nebo občanského zákona a vztahuje se na prokazatelné vady materiálu (datum prodeje je nutno prokázat řádně vyplněným záručním listem, fakturou, účtenkou). Jiné nároky ve vztahu na poškození jakéhokoliv druhu, přímé nebo nepřímé, vůči osobám nebo materiálu jsou vyloučeny.
2. Záruka se nevztahuje na závady zaviněné neodborným zacházením, přetížením, nedodržením instrukcí uvedených v návodu, použitím nesprávného příslušenství nebo nevhodných pracovních nástrojů, zásahem nepovolane osoby, přirozeným opotřebením nebo poškozením během transportu. Dále se nevztahuje na příslušenství, motor, uhlíky, těsnící a horkovzdušné prvky, které vyžadují periodickou výměnu.
3. Pokud nebude shledána závada jako podléhající záruce, hradí náklady spojené s výkonem servisního technika dle platného ceníku viz www stránky a přepravu výrobku zpět vlastník výrobku.
4. Při uplatňování nároků na záruční opravu je nutno předložit záruční list, který je platný pouze tehdy, je-li opatřen datem výroby a prodeje, výrobním číslem (číslem série), razítkem příslušné prodejny a podpisem prodávajícího, popřípadě platný kupní doklad.
5. Reklamaci uplatňujete u prodejce, kde jste nářadí nebo stroj zakoupili, popř. zašlete v nerozloženém stavu do opravy. Proávající je povinen vyplnit záruční list (datum prodeje, výr. číslo, příp. číslo série, razítko prodejny a podpis). Všechny tyto údaje musí být provedeny ihned při prodeji.
6. Záruční doba se prodlužuje o dobu, kdy je nářadí nebo stroj v záruční opravě. Nebude-li při opravě shledána závada, spadající do záruky, hradí náklady spojené s výkonem servisního technika vlastník (uživatel) nářadí nebo stroje.  
Nářadí zasílejte do opravy s popisem závady, vloženým záručním listem, nejlépe v originální krabici, kterou doporučujeme pro tyto účely dobře uschovat.
7. Výrobky předávejte do servisu pouze ve vyčištěné podobě. V opačném případě je z hygienických důvodů není možné přijmout, nebo je nutné účtovat poplatek za čišění.

### SERVIS

Logistické centrum Klecany  
Topolová 483  
250 67 Klecany

Tel. reklamačního odd.: 266 190 156 T-mobile: 603 414 975  
266 190 111 O<sub>2</sub>: 601 218 255  
Fax: 260 190 100 Vodafone: 608 227 255

<http://www.KHnet.cz>  
E-Mail: [servis@KHnet.cz](mailto:servis@KHnet.cz)

Výrobek: <b>UNIVERSÁLNÍ OBRUBOVACÍ STROJ KOS – 8</b>	
Typ: <b>KOS8</b>	Výrobní číslo (série):
Datum výroby:	Záznamy opravny:
Datum prodeje, razítko, podpis:	

Bez řádně vyplněného záručního listu nebo platného kupního dokladu s uvedením typu zboží (faktura, doklad o platbě v hotovosti apod.) nelze na případné reklamace brát zřetel.

[www.unimax.com](http://www.unimax.com)

## NÁVOD K OBSLUZE

# UNIVERSÁLNÍ OBRUBOVACÍ STROJ KOS – 8



**KOS8**

Vážený zákazníku, děkujeme Vám za zakoupení zařízení od firmy KH Trading s.r.o. Naše společnost je připravena vám poskytnout své služby – než výrobek zakoupíte, při koupi i po zakoupení. V případě jakýchkoli dotazů, návrhů či doporučení kontaktujte naše obchodní místo. Vynasnažíme se váš návrh zvážit a reagovat v rámci možností.

**První použití zařízení je ve smyslu tohoto návodu právním krokem, kterým uživatel svou svobodnou vůlí stvrzuje, že tento návod řádně prostudoval, zcela pochopil jeho smysl a seznámil se všemi riziky.**

**POZOR! Nepokoušejte se uvést (popř. používat) zařízení dříve, než se seznámíte s celým návodem k obsluze. Návod uschovejte pro příští použití. Pozornost je třeba věnovat zejména pokynům týkajících se bezpečnosti práce. Nedodržení nebo nepřesné provádění těchto pokynů může být příčinou úrazu vlastní osoby nebo osob jiných, popřípadě může dojít k poškození zařízení nebo zpracovávaného materiálu. Dbejte zejména bezpečnostních instrukcí uvedených na štítcích, kterými je zařízení opatřeno. Tyto štítky neodstraňujte ani nepoškozujte.**

Pro usnadnění případné komunikace si zde opište číslo faktury popř. kupního dokladu.

## POPIS

### Popis stroje

Konstrukce stroje zajišťuje minimální deformace během zpracování materiálu, tvářecí čelisti jsou poháněny ručně. Stroj je určen pro připevnění na desku.

Dodáváno včetně příslušenství pro ohýbání, žlábkování, zakružování, obrubování, vroubkování, zvlnění.

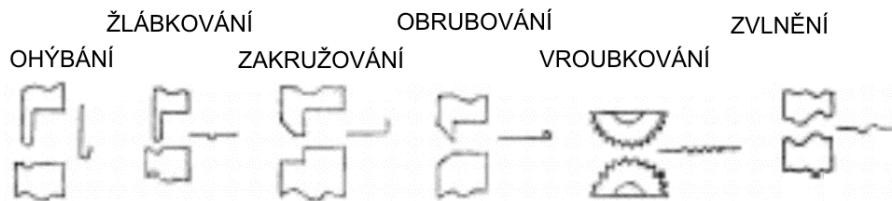

### TECHNICKÁ DATA

Max. síla plechu	
Měkká ocel .....	0,80 mm
Ocel válcovaná za studena .....	0,60 mm
Nerezová ocel .....	0,50 mm
Hliník a slitiny .....	1,40 mm
Mosaz .....	1,20 mm
½ tvrdá mosaz .....	0,80 mm
Bezolovnatý fosforový bronz .....	0,90 mm
Měkká měď .....	1,17 mm
Tvrdá měď .....	0,90 mm
Vzdálenost mezi středy .....	50 mm
Vyložení .....	177 mm
Max. tloušťka desky pro upnutí .....	50 mm

Správnost textu, grafů a údajů se váže na dobu tisku. V zájmu neustálého zlepšování našich výrobků může bez předchozího upozornění dojít ke změně technických údajů.

Záznamy o opravách a údržbě:

DATUM	ZÁZNAM O PROVEDENÉ OPRAVĚ A ÚDRŽBĚ	ODBORNÁ OPRAVNA

## POZNÁMKY

## BEZPEČNOSTNÍ OPATŘENÍ

Symbole používané v těchto instrukcích:



**Pozor!**

Označuje nebezpečí zranění nebo velké materiální škody.



**Varování!**

Nebezpečí poškození.



**Poznámka:**

Dodatečná informace.



**Nutno používat osobní ochranné pomůcky.**



**Obecné**

- Seznamte se s tímto zařízením, jeho ovládáním, provozem, prvky tohoto zařízení a možnými riziky spojenými s jeho nesprávným užíváním.
- Zajistěte, aby uživatel zařízení byl pečlivě seznámen s ovládáním, provozem, prvky tohoto zařízení a možnými nebezpečími, plynoucími z jeho užívání.
- Dbejte vždy bezpečnostních instrukcí uvedených na štítcích. Tyto štítky neodstraňujte ani nepoškozujte. V případě poškození nebo nečitelnosti štítku kontaktujte dodavatele.
- Udržujte pracoviště v pořádku.
- Nikdy nepracujte ve stísněných nebo špatně osvětlených prostorách. Vždy zkontrolujte, zda je podlaha stabilní a zda je dobrý přístup k práci.
- O své nářadí pečujte a udržujte je čisté.
- Rukojeti a ovládací prvky udržujte suché a beze stop olejí a tuků.
- Zabraňte přístupu, zvířat, dětí a nepovolaných osob.
- Nestrkejte nohy nebo ruce do pracovního prostoru.
- Nepoužívejte zařízení pro jiný účel, než ke kterému je určeno.
- Při práci používejte osobní ochranné pracovní prostředky (bezpečnostní obuv, pracovní rukavice).
- Nepřepínejte se, používejte vždy obě ruce.
- Se zařízením nepracujte pod vlivem alkoholu a omamných látek.
- Trpíte-li závratěmi, oslabením nebo mdlobami, se zařízením nepracujte.
- Jakékoli úpravy zařízení nejsou povoleny. NEPOUŽÍVETE v případě, že zjistíte ohnutí, prasklinu nebo jiné poškození.
- Objeví-li se neobvyklý zvuk nebo jiný neobvyklý jev, okamžitě stroj zastavte.
- Klíče a šroubováky vždy po použití odstraňte ze stroje.
- Před použitím stroje zkontrolujte, jsou-li pevně dotaženy všechny šrouby.
- Zajistěte správnou údržbu stroje. Před použitím zkontrolujte, zda u stroje nedošlo k poškození.
- Při údržbě a opravě používejte pouze originální náhradní díly.
- Použití přídavných zařízení nebo příslušenství nedoporučených dodavatelem může vést ke zraněním.
- Pro konkrétní práci zvolte vhodné zařízení. Nesnažte se přetěžovat přístroje či příslušenství s malým výkonem a používat je pro práci, která vyžaduje větší strojní zařízení.
- Chraňte zařízení před nadměrnou teplotou a slunečním zářením.
- Zařízení není určeno pro práci ve vlhkém prostředí.



**Sestavy**

- Nepoužívejte zařízení, dokud není kompletně sestavena podle pokynů manuálu.

**⚠ Ohyb, ohyb pro falcový spoj, lemování, zakružování, drátování, žlábkování, profilování, stříhání.**

- Zařízení stabilně upevnit k podlaze nebo pracovnímu stolu, který bude stabilní při působení ohybových sil.
- Zařízení nepoužívejte pro plechy, jejichž šířka, tloušťka a pevnost je větší než povolují technické parametry. Nepoužívejte pro kalené nebo vytvrzené materiály.
- Při práci se nedotýkejte převodového mechanismu, abyste se vyhnuli případnému úrazu.
- Nedávejte ruce do prostoru děrování.

## MONTÁŽ

Sestavte stroj dle obrázku.

Díly jsou ošetřeny konzervační vrstvou, kterou lze snadno odstranit denaturovaným lihem a hadrem. Po vyčištění potřete funkční plochy olejem.

Poz.	Název
A	Sestava základny
B	Klika úplná
C	Seřizovací klika úplná
D	Plochý klíč
E	Vymezovací podložka
F	Ohýbací matrice
G	Žlábkovací matrice
H	Zakružovací matrice
I	Obrubovací matrice
J	Vroubkovací matrice
K	Matrice pro zvlnění

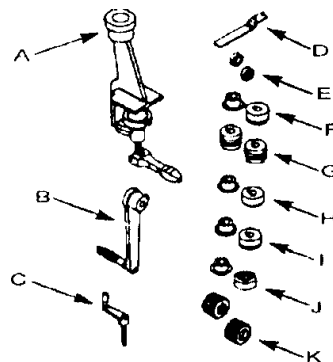

## OBSLUHA

- Vyberte sestavu dle požadované činnosti
- Vložte distanční podložky 50 a matice 52 na hnací a hnaný hřídel 47 a 53. Utáhněte přítužné matice dodávaným klíčem 59.
- Nastavte polohu horní v závislosti na tloušťce použitého materiálu pomocí nastavovací kliky 60.
- Nastavte horizontální pozici otáčením seřizovací matice 27.
- Nastavte doraz 10 a 15 nebo dorazovou desku 14 na požadovanou velikost. Požadovaná velikost je vzdálenost od konce materiálu.
- Použijte doraz pro plech a dorazovou desku pro válece. doraz může být jemně nastaven křídlovou maticí. 13.
- Vložte materiál mezi kladky a pomalu otáčejte klikou 9. Kontrolujte zpracováváný materiál. Opakujte kroky 3 a 4 dokud nedosáhnete požadovaného tvaru

52	MATICE	2
53	HNACÍ HŘÍDEL	1
54	OHÝBACÍ MATRICE	1
55	MATRICE PRO ZVLNĚNÍ	1
56	ŽLÁBKOVACÍ MATRICE	1
57	ZAKRUŽOVACÍ MATRICE	1
58	OBRUBOVACÍ MATRICE	1
59	KLÍČ	1
60	NASTAVOVACÍ KLIKA	1
61	ŠROUB NASTAVOVACÍ KLIKY	1
62	MAZNICE	1

## SEZNAM DÍLŮ

Poz.	Název	Počet
1	ZÁKLADNA	1
2	ŠROUB SVĚRKY	1
3	KOLÍK 6 X 45	1
4	RUKOJEŤ SVĚRKY	1
5	OPĚRKA SVĚRKY	1
6	KOLÍK 3 X 36	1
7	ŠROUB 10 – 1,5 X 25	1
8	STAVĚCÍ ŠROUB 8 – 1,25 X 15	1
9	KLIKA	1
10	DORAZ	1
11	RUKOJEŤ	1
12	ŠROUB RUJKOJETI	1
13	KŘÍDLOVÁ MATICE	4
14	DORAZOVÁ DESKA	1
15	DORAZ	2
16	POUZDRO HRÍDELE	1
17	MAZNICE	1
18	TĚLESO	1
19	STAVĚCÍ ŠROUB	1
20	POJISTNÁ MATICE	2
21	SEŘIZOVACÍ ŠROUB	2
22	RUKOJEŤ	1
23	OCELOVÁ KULIČKA 6 MM	2
24	KOLÍK 5 X 35	1
25	KRYT	1
26	ŠROUB 8 – 1,25 X 35	2
27	SEŘIZOVACÍ MATICE	1
28	HNACÍ KOLO	1
29	HNANÉ KOLO	1
30	ČTVERCOVÁ DESKA	1
31	ŠROUB 5 – 0,8 X 8	3
32	KRUHOVÁ DESKA	1
33	SEŘIZOVACÍ ŠROUB	1
34	ŠROUB 6 – 1,0 X 14	1
35	SEŘIZOVACÍ BLOK	1
36	ŠROUB S KŘÍDLOVOU HLAVOU	1
37	PRUŽINA	1
38	SEŘIZOVACÍ RUKOJEŤ	1
39	KOLÍK 1/8 X 7/8	1
40	SEŘIZOVACÍ ŠROUB	1
41	POUZDRO	1
42	PRUŽINA	1
43	OBJÍMKA	1
44	SEŘIZOVACÍ BLOK	1
45	PERO 6 X 20	1
46	KOLÍK 5 X 32	1
47	HNANÝ HRÍDEL	1
48	ŠROUB 8 – 1,25 X 20	1
49	PERO 6 X 6 X 25	2
50	DISTANČNÍ PODLOŽKY	4
51	VRUBKOVACÍ MATRICE	1

Poz.	Název
A	Horní nastavení
B	Seřizovací matice
C	Doraz nastavení šířky
D	Doraz
E	Rolny
F	Seřízení polohy
G	Klika
H	Dotahovací rukojeť

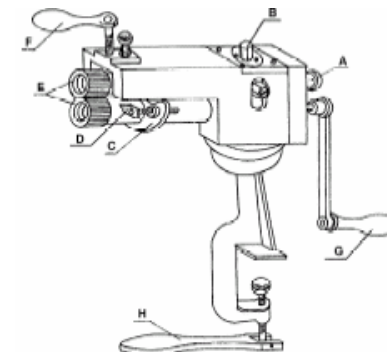

## ODSTRANĚNÍ PROBLÉMŮ

### Matrice prořezávají materiál.

- Matrice jsou příliš sevřeny – Nastavte seřizovací klikou 60 polohu.

### Matrice nevytvorí správný tvar

- Matrice nejsou správně nastaveny – seřizovací maticí nastavte polohu.
- Šroub s křídlovou hlavou je uvolněný 36 – utáhněte šroub s křídlovou hlavou.
- Zpracovávaný materiál je příliš silný – nepřetěžujte stroj.

### Klika se těžko otáčí

- Seřizovací blok 35 je uvolněný nebo nemá správnou polohu – nastavte seřizovací šroub 21 a zajistěte dotažením pojistné matice 20. Uvolněte rukojeť 22 a nastavte polohu seřizovacího bloku 35. Opět dotáhněte rukojeť 22.
- Špatné mazání – mažte dle postupu v odd. Údržba.

## ÚDRŽBA

- Nářadí udržujte vždy v čistotě. Nečistoty, které vniknou do mechanismu nářadí mohou způsobit poškození nářadí.
- Na čištění nepoužívejte agresivní čisticí prostředky a rozpouštědla.
- Plastové díly doporučujeme otřít hadříkem navlhčeným v mýdlové vodě.
- Kovové povrchy ošetřete hadrem navlhčeným v petroleji.
- Nepoužívané zařízení uskladněte nakonzervované na suchém místě, kde nebude korodovat.

### Mazání

- Pracovní plochy mažte na ochranu proti korozi olejem. Pro mazání ostatních ploch používejte vícerozsahové nebo ložiskové mazací tuky.
- Seřizovací blok 35 musí být pravidelně mazán.
- Mazací místa 17, 62 a ovládací rukojeť mažte olejem.

## LIKVIDACE

Po skončení životnosti výrobku je nutné při likvidaci vzniklého odpadu postupovat v souladu s platnou legislativou. Výrobek se skládá z kovových a plastových částí, které jsou po roztřídění samostatně recyklovatelné.

1. Demontovat všechny díly stroje.
2. Díly roztřídit dle tříd odpadu (kovy, pryž, plasty apod.) a odevzdat k odborné likvidaci.

## UPOZORNĚNÍ

Pokud dojde k poruše, zašlete přístroj na adresu prodejce, oprava bude provedena obratem. Stručný popis závady zkrátí její hledání a dobu opravy. V záruční době k přístroji přiložte záruční list a doklad o koupi.

Abyste zabránili poškození přístroje při přepravě, bezpečně jej zabalte nebo použijte originální obal. Také po uplynutí záruční doby jsme tu pro Vás a případné opravy provedeme za příznivé ceny.

Pozn.: Vyobrazení se může lišit od dodaného výrobku, stejně jako se může lišit rozsah a typ dodaného příslušenství. Je to důsledek vývoje a takové varianty ovšem nemají žádný vliv na správnou funkci výrobku.

## ROZKRESLENÍ DÍLŮ

