

uni-max

NÁVOD K OBSLUZE
PŮVODNÍ

OHÝBAČKA TRUBEK 6 – 10 MM SILVERLINE



MS129

Vážený zákazníku, děkujeme Vám za zakoupení produktu uni-max.

Naše společnost je připravena Vám poskytnout své služby – než výrobek zakoupíte, při koupi i po zakoupení. V případě jakýchkoliv dotazů, návrhů či doporučení kontaktujte naše obchodní místo. Vynášíme se Váš návrh zvážít a reagovat v rámci možností.

První použití zařízení je ve smyslu tohoto návodu právním krokem, kterým uživatel svou svobodnou vůlí stvrzuje, že tento návod řádně prostudoval, zcela pochopil jeho smysl a seznámil se všemi riziky.

POZOR! Nepokoušejte se uvést (popř. používat) zařízení dříve, než se seznámíte s celým návodem k obsluze. Návod uschovejte pro příští použití.

Pozornost je třeba věnovat zejména pokynům týkajících se bezpečnosti práce. Nedodržení nebo nepřesné provádění těchto pokynů může být příčinou úrazu vlastní osoby nebo osob jiných, popřípadě může dojít k poškození zařízení nebo zpracovávaného materiálu.

Dbejte zejména bezpečnostních instrukcí uvedených na štítcích, kterými je zařízení opatřeno. Tyto štítky neodstraňujte, ani nepoškozujte.

Pro usnadnění případné komunikace si zde opište číslo faktury popř. kupního dokladu.

POPIS

Ruční mini ohýbačka měděných, alu a měkkých ocelových trubek průměrů 6, 8, 10 mm do uhlu 180°

TECHNICKÁ DATA

Vnější průměr trubek	6, 8, 10 mm
Pracovní úhel ohýbačky	0 – 180°
Hmotnost	0,4 kg
Rozměry	280 × 65 × 65 mm

Správnost textu, grafů a údajů se váže na dobu tisku. V zájmu neustálého zlepšování našich výrobků může bez předchozího upozornění dojít ke změně technických údajů.

BEZPEČNOSTNÍ OPATŘENÍ

Pracoviště doporučujeme vybavit tabulkami se zásadami bezpečné práce:

Symbolsy používané v těchto instrukcích



Pozor! Označuje nebezpečí zranění nebo velké materiální škody.



Varování! Nebezpečí poškození



Poznámka: Dodatečná informace

Bezpečnost při práci s touto mini ohýbačkou trubek

VAROVÁNÍ: Toto zařízení není určeno k použití osobami (včetně dětí) se sníženými fyzickými nebo duševními schopnostmi, s nedostatkem zkušeností a znalostí, pokud těmto osobám nebyl stanoven dohled, nebo pokud jim nebyly poskytnuty instrukce týkající se použití tohoto zařízení osobou odpovědnou za jejich bezpečnost. Děti musí být pod dozorem, aby bylo zajištěno, že si s tímto zařízením nebudou hrát.

- Zkontrolujte tuto mini ohýbačku trubek, zda není poškozena a opotřebována kolem pohybujících se částí. Tyto součásti jsou při používání namáhány velkou silou, a proto nedoporučujeme používat toto nářadí, je-li viditelné jeho nadměrné opotřebování.
- Nevkládejte končetiny nebo jiné části těla do mechanismu pro ohýbání trubek. Velké tlakové síly by mohly způsobit zranění obsluhy nebo ostatních osob.
- Po dokončení ohybu dojde k zpětnému pohybu. Velikost tohoto zpětného pohybu závisí na prováděném ohybu a na materiálu ohýbané trubky. Při provádění ohybu vždy počítejte s kompenzací, která bude eliminovat zpětný pohyb.
- Při práci s tímto nářadím buďte stále pozorní, sledujte, co provádíte a pracujte s rozvahou. Nepoužívejte toto zařízení, jste-li unaveni nebo jste-li pod vlivem drog, alkoholu nebo léků. Chvilka nepozornosti při obsluze nebo použití tohoto zařízení může vést k vážnému úrazu. Vždy pracujte s rozvahou a je-li to nutné, provádějte pravidelné přestávky.

MONTÁŽ

- Než vyhodíte obal od přístroje, zkontrolujte, zda v něm nezůstaly nějaké součástky. Pokud ano, vyhledejte si díl v seznamu dílů nebo na schématu sestavení a příslušný díl nainstalujte.

Určené použití

Tato mini ohýbačka trubek Silverline je nářadím pro ohýbání trubek 3-v-1, která může zpracovat temperované trubky 6, 8 a 10 mm. Přesné ohyby až do úhlu 180° jsou vytvářeny pomocí úhlů vyznačených na ohýbacím vodítku.

Vybalení nářadí

- Opatrně vybalte a zkontrolujte vaše nové nářadí. Seznamte se všemi jeho vlastnostmi a funkcemi.
- Ujistěte se, zda jsou dodány všechny části tohoto nářadí a zda jsou v bezvadném stavu. Je-li jakákoli část poškozena nebo není-li dodána, požádejte před použitím tohoto nářadí o její výměnu nebo o její dodání.

Před použitím

Poznámka: Rovnoměrně naneste vhodné mazivo na ohýbací vodítko (2), ohýbací matici (3) a všechny povrchy trubky, které se dostanou do kontaktu s touto ohýbačkou trubek.

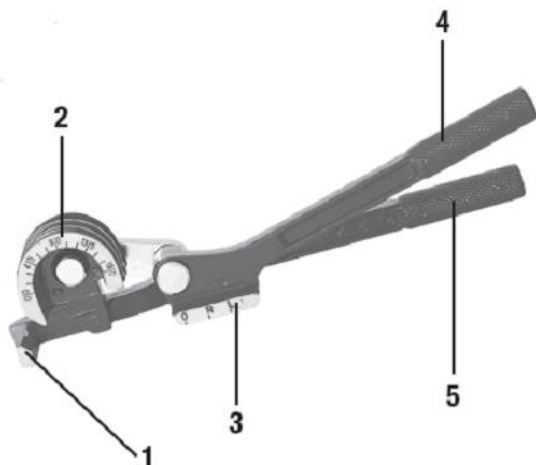

Popis výrobku

1. Vodítko trubky
2. Ohýbací vodítko
3. Ohýbací matrice
4. Krátká rukojeť
5. Dlouhá rukojeť

OBSLUHA

VAROVÁNÍ: Při práci s tímto zařízením VŽDY používejte ochranu zraku, odpovídající ochranu dýchacích cest a sluchu, a také vhodné rukavice.

Pokyny pro ohýbání

Poznámka: Značky „R“ a „L“ na ohýbací matici při provádění měření označují, zda bylo měření ohybu provedeno z pravé nebo z levé strany vzhledem k vodítku trubky (1). Srovnajte odpovídající značku s měřicí značkou na trubce.

- Nastavte krátkou rukojeť (4) tak, aby mohla bez problémů provést požadovaný ohyb (obr. A).
- S ohýbačkou trubek ve svislé poloze umístěte trubku do spodní drážky odpovídající velikosti a rovno běžné s vodítkem trubky.

1. Krátká rukojeť
2. Vodítko trubky

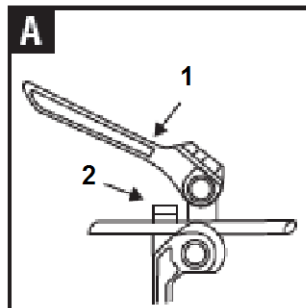

- Pomalu nastavujte krátkou rukojeť směrem dolů, aby došlo k provedení ohybu. Ohyb bude dokončen, jakmile bude značka „0“ na ohýbací matici srovnána s požadovaným úhlem na ohýbacím vodítku.

Poznámka: Nadměrný tlak působící na ohýbací matici může poškodit měkké trubky.

ÚDRŽBA

- Nářadí udržujte vždy v čistotě.
- Pečlivě uložte toto nářadí na bezpečném a suchém místě mimo dosah dětí.

Odstraňování problémů

Problém	Možná příčina	Řešení
Nesprávný ohyb	Průměr trubky není správný	Zkontrolujte, zda je trubka umístěna v drážce s průměrem odpovídajícím průměru obrobku
	Hrana matrice není dostatečně namazána	Provedte dostatečné namazání ohýbacího vodítka a ohýbací matrice před použitím této ohýbačky.

KONTAKTY

unitechnic.cz s.r.o.
Reklamační a servisní oddělení
Areál bývalého cukrovaru
Hlavní 29 (hala č.3 uni-max)
277 45 Úžice

Tel. Reklamačního odd. 266 190 156
603 414 975
601 218 255
E-shop 266 190 111

E-Mail: reklamace1@khnet.cz
obchod@khnet.cz

<http://www.uni-max.cz>