

NÁVOD K OBSLUZE PŮVODNÍ

ŘEZACÍ ŠABLONA ELIPTECGLASS



SC510712

Vážený zákazníku, děkujeme Vám za zakoupení produktu uni-max.

Naše společnost je připravena Vám poskytnout své služby – než výrobek zakoupíte, při koupi i po zakoupení. V případě jakýchkoli dotazů, návrhů či doporučení kontaktujte naše obchodní místo. Vynasnažíme se Váš návrh zvážit a reagovat v rámci možností.

První použití zařízení je ve smyslu tohoto návodu právním krokem, kterým uživatel svou svobodnou vůlí stvrzuje, že tento návod řádně prostudoval, zcela pochopil jeho smysl a seznámil se všemi riziky.

POZOR! Nepokoušejte se uvést (popř. používat) zařízení dříve, než se seznámíte s celým návodem k obsluze. Návod uschovejte pro příští použití.

Pozornost je třeba věnovat zejména pokynům týkajících se bezpečnosti práce. Nedodržení nebo nepřesné provádění těchto pokynů může být příčinou úrazu vlastní osoby nebo osob jiných, popřípadě může dojít k poškození zařízení nebo zpracovávaného materiálu.

Dbejte zejména bezpečnostních instrukcí uvedených na štítcích, kterými je zařízení opatřeno. Tyto štítky neodstraňujte, ani nepoškozujte.

Pro usnadnění případné komunikace si zde opište číslo faktury popř. kupního dokladu.

POPIS

Přípravek určený pro vyřezávání eliptických tvarů ve skle, fixace je zajištěna 2 přísavkami, délka os elipsy stavitelná A = 220 – 600 mm, B = 160 – 530 mm. Pravitka, základna a hlavní rám jsou vyrobeny z Al-slitiny.

MONTÁŽ A OBSLUHA

- Než vyhodíte obal od přístroje, zkontrolujte, zda v něm nezůstaly nějaké součástky. Pokud ano, vyhledejte si díl v seznamu dílů nebo na schématu sestavení a příslušný díl nainstalujte.

A. Řezání oválu:

1. Ze skleněné desky a přísavky (5) odstraňte olejové nečistoty, vodu a prach.
2. Přiložte základnu (3) na střed oválu skleněné desky. Přitiskněte přísavky (5) na základnu (3). Otočte páčkou na přísavce. Tím dojde k zafixování polohy základny.
3. Posuňte plastové posuvné hlavy do příčného nebo podélného křížení – každá je zafixována hliníkovým sedlem.
4. Vložte pravitku (7), na kterém je vyznačena stupnice a je vybaveno řezací hlavou (2) na levé straně a držákem řezací hlavy (1), do posuvné hlavy (6) s čtvercovým otvorem.
5. Nastavte červenou rysku v kulatém okénku posuvné hlavy (6), vedle držáku řezací hlavy (1), na hodnotu na pravitku (7). Hodnota je podélná, krátká osa oválu velikosti „b“. Utáhněte šroub (4) na posuvné hlavě.
6. Nastavte červenou rysku v kulatém okénku posuvné hlavy (6), dál od držáku řezací hlavy (1), na další hodnotu pravitka (7). Tato hodnota je příčná, dlouhá osa oválu velikosti „a“. Utáhněte šroub (4) na posuvné hlavě (6).
7. Přidržte držák řezací hlavy (1) a otáčejte pravitkem s řezací hlavou (2) ve směru pohybu hodinových ručiček. Řezací nástroj, ze slinutého karbidu, na řezací hlavě vyřeže celý ovál.
8. Lehce poklepte na dolní plochu skla podél vyřezané stopy nebo oddělte ovál od zbytku pomocí kleští na sklo.
9. Při řezání oválu musí posuvné hlavy (6) lehce klouzat a s řezací hlavou (2) musí jít volně otáčet pro dosažení požadovaného efektu.

B. Řezání kruhu:

1. Při řezání kruhu je potřeba pouze základna (3), přísavky (5), pravitko (7), řezací hlava (2), držák řezací hlavy (1) a posuvná hlava (6).
2. Očistěte skleněnou desku a přísavku (5).

- Vložte plastovou otočnou hlavu do středu základny (3) podél hliníkového sedla. Přiložte základnu (3) do označené polohy na středě skleněné desky. Připevněte na skleněnou desku pomocí přísavky (5). Tím dojde k zafixování polohy základny.
- Vložte pravítko (7), na jehož levou stranu do otočné hlavy s čtvercovým otvorem byla nainstalována řezací hlava (2) a držák řezací hlavy (1).
- Nastavte červenou rysku v kulatém okénku posuvné hlavy (6) na potřebnou hodnotu pravítka. Tato hodnota je průměr kruhu. Poté utáhněte šroub na posuvné hlavě.
- Vyřízněte kruh podle instrukcí v sekci **A. řezání oválu**, v bodech **7 a 8** (viz výše).

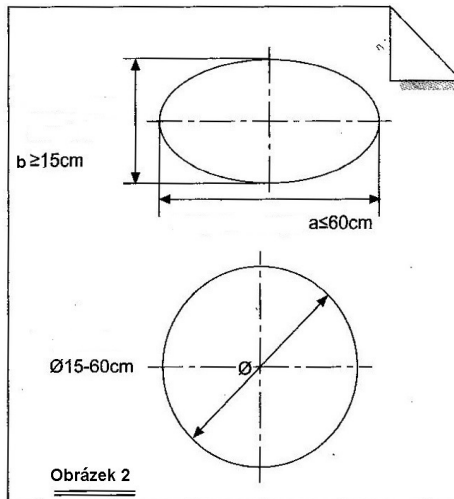
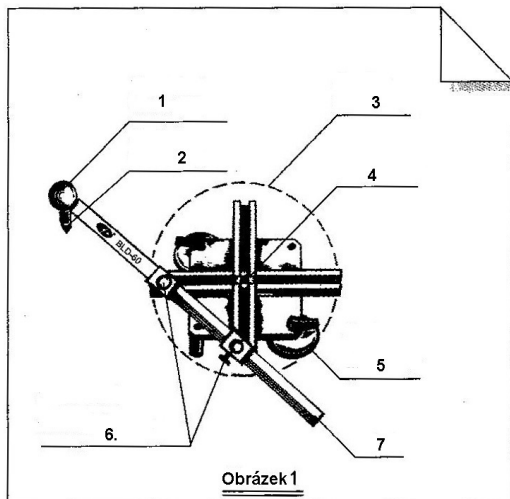

Popis částí obr. č. 1:

- 1 = držák řezací hlavy
2 = řezací hlava
3 = základna

- 4 = šroub
5 = přísavka
6 = posuvné hlavy
7 = pravítko

ÚDRŽBA

- Nářadí udržujte vždy v čistotě.
- Na čištění nepoužívejte agresivní čisticí prostředky a rozpouštědla.
- Plastové díly doporučujeme otřít hadříkem navlhčeným v mýdlové vodě.
- Nepoužívané zařízení uskladněte nakonzervované na suchém místě, kde nebude korodovat.

LIKVIDACE

Po skončení životnosti výrobku je nutné při likvidaci vzniklého odpadu postupovat v souladu s platnou legislativou. Výrobek se skládá z kovových a plastových částí, které jsou po roztřídění samostatně recyklovatelné.

UPOZORNĚNÍ

Pokud dojde k poruše, zašlete přístroj na adresu prodejce, oprava bude provedena v co nejkratším termínu. Stručný popis závady zkrátí její hledání a dobu opravy. V záruční době k přístroji přiložte záruční list a doklad o koupi. Také po uplynutí záruční doby jsme tu pro Vás a případné opravy provedeme za příznivé ceny. Abyste zabránili poškození přístroje při přepravě, bezpečně jej zabalte nebo použijte originální obal. Za poškození při přepravě neneseme odpovědnost a při reklamaci u přepravní služby záleží na úrovni balení a zabezpečení proti poškození.

ZÁRUČNÍ LIST

- Na výrobky je poskytována záruka v délce 24 měsíců od data prodeje dle občanského zákoníku nebo v délce 12 měsíců dle obchodního zákoníku a vztahuje se na prokázané vady materiálu či vady výroby. Jiné nároky ve vztahu na poškození jakéhokoliv druhu, přímé nebo nepřímé, vůči osobám nebo materiálu jsou vyloučeny.
- Záruka se nevztahuje na závady způsobené neodbornou montáží či manipulací, neodborným zacházením, přetížením, nedodržením instrukcí uvedených v návodu, použitím nesprávného příslušenství nebo nevhodných pracovních nástrojů, zásahem nepovolané osoby, nebo poškozením během transportu či mechanickým poškozením. U některých druhů výrobků či jejich částí, jako je např. příslušenství, motory, uhlíky, těsnící a horkovzdušné prvky, které vyžadují periodickou výměnu, lze při používání předpokládat běžné opotřebení, které již není předmětem záruky.
- Při uplatňování nároků na záruční opravu je nutno doložit, že výrobek byl prodán prodávajícím, u něhož je výrobek reklamován, a že záruční doba ještě neskončila. Za tímto účelem doporučujeme v zájmu co nejrychlejšího vyřízení reklamace předložit záruční list, opatřený datem výroby a prodeje, výrobním číslem (číslem série), razítkem příslušné prodejny a podpisem prodávajícího, popřípadě platný kupní doklad apod.
- Reklamací uplatňujete u prodejce, kde jste výrobek zakoupili, popř. zašlete v nerozloženém stavu do opravy.
- Záruční doba se prodlužuje o dobu, kdy je výrobek v záruční opravě. Reklamovaný výrobek zasílejte do opravy s popisem závady, řádně zabalený (nejlépe v originální krabici, kterou doporučujeme pro tyto účely uschovat) a s přiloženým vyplněným záručním listem, popřípadě jiným dokladem, potvrzujícím nárok na reklamaci.
- Výrobky předávejte do servisu pouze ve vyčištěné podobě. V opačném případě je z hygienických důvodů není možné přijmout, nebo je nutné účtovat poplatek za čištění.

unitechnic.cz s.r.o.
Reklamační a servisní oddělení
Areál bývalého cukrovaru
Hlavní 29 (hala č.3 uni-max)
277 45 Úžice

Tel. reklamačního odd.	266 190 156	T-Mobile	603 414 975
	266 190 111	O ₂	601 218 255
Fax	266 190 100	Vodafone	608 227 255

<http://www.uni-max.cz>

E-Mail: reklamace1@khnet.cz
obchod@khnet.cz

Výrobek: ŘEZACÍ ŠABLONA ELIPTECGLASS	
Typ: SC510712	Výrobní číslo (série):
Datum výroby:	Záznamy opravy:
Datum prodeje, razítko, podpis:	