

NÁVOD K OBSLUZE

STÁČEČKA SRG – 610/0,8

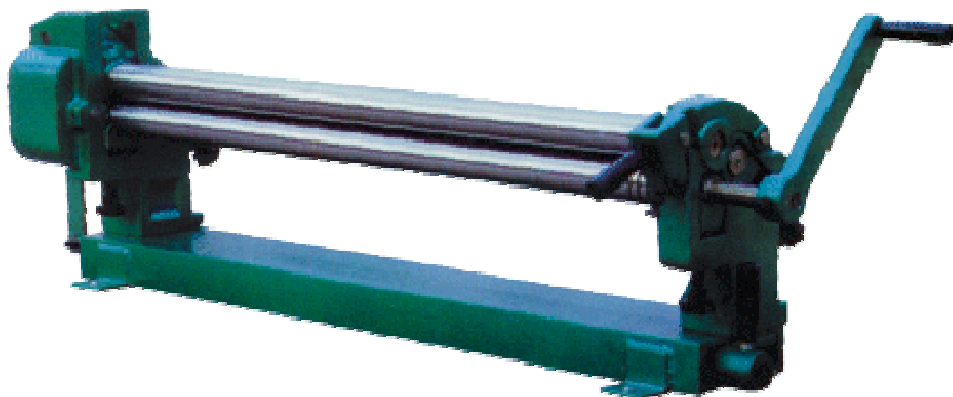

SRG24

Vážený zákazníku, děkujeme Vám za zakoupení zařízení od firmy KH Trading s.r.o. Naše společnost je připravena vám poskytnout své služby – než výrobek zakoupíte, při koupi i po zakoupení. V případě jakýchkoli dotazů, návrhů či doporučení kontaktujte naše obchodní místo. Vynasnažíme se váš návrh zvážit a reagovat v rámci možností.

První použití zařízení je ve smyslu tohoto návodu právním krokem, kterým uživatel svou svobodnou vůlí stvrzuje, že tento návod řádně prostudoval, zcela pochopil jeho smysl a seznámil se všemi riziky.

POZOR! Nepokoušejte se uvést (popř. používat) zařízení dříve, než se seznámíte s celým návodem k obsluze. Návod uschovejte pro příští použití. Pozornost je třeba věnovat zejména pokynům týkajících se bezpečnosti práce. Nedodržení nebo nepřesné provádění těchto pokynů může být příčinou úrazu vlastní osoby nebo osob jiných, popřípadě může dojít k poškození zařízení nebo zpracovávaného materiálu. Dbejte zejména bezpečnostních instrukcí uvedených na štítcích, kterými je zařízení opatřeno. Tyto štítky neodstraňujte ani nepoškozujte.

Pro usnadnění případné komunikace si zde opište číslo faktury popř. kupního dokladu.

POPIS

Popis stroje

Stáčecí válce jsou vyrobeny z ušlechtilé uhlíkové oceli. Válce stáčečky jsou v krajní části opatřeny drážkami pro formování kruhových polotovarů (např. drátů). Pohyb válců je synchronizován ocelovými kalenými koly. Snadná výměna horního válce.

TECHNICKÁ DATA

Rozměry zpracovávaného materiálu	
Šířka.....	610 mm
Max. tloušťka materiálu (měkká ocel).....	0,8 mm
Průměr stáčecího válce.....	610 x 38 mm
Hmotnost.....	44 kg

Správnost textu, grafů a údajů se váže na dobu tisku. V zájmu neustálého zlepšování našich výrobků může bez předchozího upozornění dojít ke změně technických údajů.

BEZPEČNOSTNÍ OPATŘENÍ

Symbole používané v těchto instrukcích:



Pozor!

Označuje nebezpečí zranění nebo velké materiální škody.



Nebezpečí zachycení!

Pozor na zranění z důvodu zachycení částí těla nebo oblečení rotujícími částmi.



Varování!

Nebezpečí poškození.



Poznámka:

Dodatečná informace.



Nutno používat osobní ochranné pomůcky.



Obecné

- Seznamte se s tímto zařízením, jeho ovládním, provozem, prvky tohoto zařízení a možnými riziky spojenými s jeho nesprávným užíváním.
- Zajistěte, aby uživatel zařízení byl pečlivě seznámen s ovládním, provozem, prvky tohoto zařízení a možnými nebezpečími, plynoucími z jeho užívání.
- Dbejte vždy bezpečnostních instrukcí uvedených na štítcích. Tyto štítky neodstraňujte ani nepoškozujte. V případě poškození nebo nečitelnosti štítku kontaktujte dodavatele.
- Udržujte pracoviště v pořádku.
- Nikdy nepracujte ve stísněných nebo špatně osvětlených prostorách. Vždy zkontrolujte, zda je podlaha stabilní a zda je dobrý přístup k práci.
- O své nářadí pečujte a udržujte je čisté.
- Rukojeti a ovládací prvky udržujte suché a beze stop olejů a tuků.
- Zabraňte přístupu, zvířat, dětí a nepovolaných osob.
- Nestrkejte nohy nebo ruce do pracovního prostoru.
- Nikdy neponechejte za provozu zařízení bez dozoru.
- Nepoužívejte zařízení pro jiný účel, než ke kterému je určeno.
- Při práci používejte osobní ochranné pracovní prostředky (brýle, chrániče sluchu, respirátor, bezpečnostní obuv, apod.).
- Nepřepínejte se, používejte vždy obě ruce.
- Se zařízením nepracujte pod vlivem alkoholu a omamných látek.
- Trpíte-li závratěmi, oslabením nebo mdlobami, se zařízením nepracujte.
- Jakékoli úpravy zařízení nejsou povoleny. NEPOUŽÍVETE v případě, že zjistíte ohnutí, prasklinu nebo jiné poškození.
- Nikdy neprovádějte údržbu zařízení za provozu.
- Objeví-li se neobvyklý zvuk nebo jiný neobvyklý jev, okamžitě stroj zastavte.
- Klíče a šroubováky vždy po použití odstraňte ze stroje.
- Před použitím stroje zkontrolujte, jsou-li pevně dotaženy všechny šrouby.
- Zajistěte správnou údržbu stroje. Před použitím zkontrolujte, zda u stroje nedošlo k poškození.
- Při údržbě a opravě používejte pouze originální náhradní díly.
- Použití přídatných zařízení nebo příslušenství nedoporučených dodavatelem může vést ke zraněním.
- Pro konkrétní práci zvolte vhodné zařízení. Nesnažte se přetěžovat přístroje či příslušenství s malým výkonem a používat je pro práci, která vyžaduje větší strojní zařízení.
- Zařízení nepřetěžujte. Práci odměřujte tak, aby mohl bez námahy pracovat předepsanou rychlostí.
- Chraňte zařízení před nadměrnou teplotou a slunečním zářením.
- Zařízení není určeno pro práci pod vodou ani ve vlhkém prostředí.



Sestavy

- Nepoužívejte zařízení, dokud není kompletně sestaveno podle pokynů manuálu.



Rotační nástroje

- Vždy mějte na sobě vhodný oděv (Např. nenoste volné části oděvu, kravaty či šperky, dlouhé vlasy svazujte dozadu, chraňte si nohy a nenoste obnošenou obuv. Rukávy košil si zapněte nebo vyhrňte). Nebezpečí zachycení a namotání rotujícími částmi.
- Neodstraňujte ochranné kryty a dbejte, aby byla vždy dosažena maximální ochrana obsluhy.
- Během práce se vyvarujte kontaktu s pohyblivými se díly. Udržujte ruce mimo dosah rotujících dílů.



Ohybání, stříhání, stáčení

- Zařízení stabilně upevnit k podlaze nebo pracovnímu stolu, který bude stabilní při působení ohybových sil.

- U pákových ohybaček dbát na správné vyvážení ohybacího mechanismu. Rukojeť ohybací čelisti se musí po uvolnění vrátet do horní polohy.
- Před ohybáním označit místa ohybu a materiál řádně upevnit přitažením upínací čelisti.
- Zařízení nepoužívejte pro plechy, jejichž šířka, tloušťka a pevnost je větší než povolují technické parametry. Nepoužívejte pro kalené nebo vytvrzené materiály.
- Při práci se nedotýkejte převodového mechanismu, abyste se vyhnuli případnému úrazu.
- Nedávejte ruce do prostoru ohybu, nebo stříhu.
- Při manipulaci s ocelovými plechy používejte rukavice, abyste zabránili řezným ranám a podobným úrazům.

MONTÁŽ

Popis obrázku:

- Rukojeť (23)
- Hřídel 3 (7)
- Hřídel 1 (8)
- Nátrubek (10)
- Seřizovací šroub (22)
- Seřizovací šroub (22)
- Základna (21)
- Hřídel 2 (20)

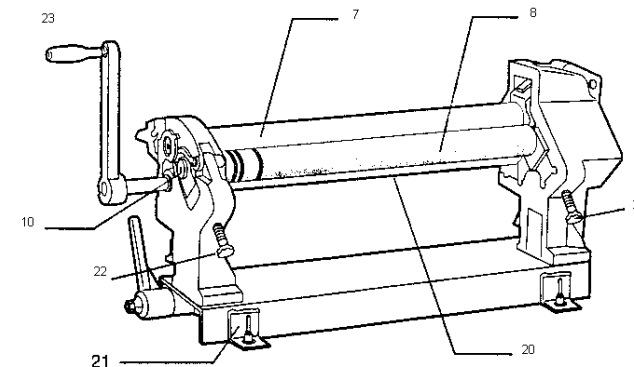

Stáčečka se dodává smontovaná.

- Než vyhodíte obal od přístroje, zkontrolujte, zda v něm nezůstaly nějaké součástky. Pokud ano, vyhledejte si díl v seznamu dílů nebo na schématu sestavení a příslušný díl nainstalujte.

Sestavení:

- Přimontujte stáčečku k pracovnímu stolu tak, že k němu přišroubujete základnu zařízení (21).

V případě potřeby upravte vzdálenost mezi hřídelí 1 (8) a hřídelí 2 (20).

- Vzdálenost mezi hřídelí 2 (20) a hřídelí 1 (8) lze upravit otáčením seřizovacích šroubů (35).
- Chcete-li zmenšit vzdálenost mezi dvěma hřídelemi, otáčejte seřizovacími šrouby (35) po směru hodinových ručiček.
- Chcete-li zvětšit vzdálenost mezi dvěma hřídelemi, otáčejte seřizovacím šroubem (35) proti směru hodinových ručiček.

V případě potřeby upravte vzdálenost mezi hřídelí 1 a 3.

- Vzdálenost mezi hřídelí 3 (7) a hřídelí 1 (8) lze upravit otáčením seřizovacích šroubů (22).
- Chcete-li zmenšit vzdálenost mezi dvěma hřídelemi, otáčejte seřizovacími šrouby (22) po směru hodinových ručiček.
- Chcete-li zvětšit vzdálenost mezi dvěma hřídelemi, otáčejte seřizovacími šrouby (22) protisměru hodinových ručiček.

V případě potřeby vyndejte hřídel 1 (8).

- Levý konec hřídele 1 je připevněn ke čtverhrannému pouzdru (5) a pravý konec hřídele 1 je připevněn přes pravý stojan (9) k nátrubku (10).
- Hřídel 1 vyjmete tak, že sundáte nátrubek (10) z pravého konce hřídele 1.
- Poté v horní části levého stojanu povolíte šroub s šestihrannou hlavou (3).
- Vysuňte pravý konec hřídele 1 směrem ven.

Opětovné namontování hřídele 1

- Znovu vložte pravý konec hřídele 1 do otvoru v pravém stojanu.
- Utáhněte šroub s šestihrannou hlavou (3) v horní části levého stojanu.
- Nasadte nátrubek (10) na konec hřídele 1.

OBSLUHA

Před započítím práce s přístrojem zkontrolujte, jak je přístroj seřízen a smontován. Otáčejte rukojeti (23) a pozorujte, zda mezi čtyřmi převody (19, 30) je dobrý a pevný kontakt. Hřídele 1, 2 a 3 musejí být čisté a bez kovových úlomků. K nejlepšímu pochopení fungování přístroje vám pomohou obrázky viz níže a na poslední stránce.

Vytváření trubíc

- Ocelový plech vložte mezi hřídel 1 (8) a hřídel 2 (20).
- Kovové trubice vytvoříte otáčením rukojeti (23).
- Není-li průměr kovové trubice správně nastaven, otočte seřizovacími šrouby (22) po směru hodinových ručiček, chcete-li průměr zmenšit, a proti směru hodinových ručiček, chcete-li průměr zvětšit.
- Chcete-li hotovou trubici vyjmout, vytáhněte nátrubek (10) na konci hřídele 1 (8) - nejlíže k rukojeti (23), a vytočte hřídel 1 z pravého stojanu. Poté z hřídele 1 vyjměte ocelovou trubici.

Stáčení kroužků

Polokruhové otvory na pravé straně hřídele 2 (20) a hřídele 3 (7) lze využít ke stáčení kroužků o různém průměru.

- Vložte ocel do polokruhového otvoru hřídele 2 (20) nebo hřídele 3 (7).
- Kovové kroužky vytvoříte otáčením rukojeti (23).

UPOZORNĚNÍ: Při chodu přístroje nedávejte ruce do blízkosti hřídelí a ocelového plechu. Při vytváření trubíc nepoužívejte jiné materiály než předepsané.

ÚDRŽBA

- Nářadí udržujte vždy v čistotě. Nečistoty, které vniknou do mechanismu nářadí mohou způsobit poškození nářadí.
- Na čištění nepoužívejte agresivní čisticí prostředky a rozpouštědla.
- Plastové díly doporučujeme otřít hadříkem navlhčeným v mýdlové vodě.
- Kovové povrchy ošetřete hadrem navlhčeným v petroleji.
- Nepoužívané zařízení uskladněte nakonzervované na suchém místě, kde nebude korodovat.

Mazání

Pracovní plochy mechanismů pravidelně dle potřeby namažte vhodným mazivem.

LIKVIDACE

Po skončení životnosti výrobku je nutné při likvidaci vzniklého odpadu postupovat v souladu s platnou legislativou. Výrobek se skládá z kovových a plastových částí, které jsou po roztřídění samostatně recyklovatelné.

1. Demontovat všechny díly stroje.
2. Díly roztřídit dle tříd odpadu (kovy, pryž, plasty apod.) a odevzdat k odborné likvidaci.

UPOZORNĚNÍ

Pokud dojde k poruše, zašlete přístroj na adresu prodejce, oprava bude provedena obratem. Stručný popis závady zkrátí její hledání a dobu opravy. V záruční době k přístroji přiložte záruční list a doklad o koupi.

Abyste zabránili poškození přístroje při přepravě, bezpečně jej zabalte nebo použijte originální obal. Také po uplynutí záruční doby jsme tu pro Vás a případné opravy provedeme za příznivé ceny.

Pozn.: Vyobrazení se může lišit od dodaného výrobku, stejně jako se může lišit rozsah a typ dodaného příslušenství. Je to důsledek vývoje a takové varianty ovšem nemají žádný vliv na správnou funkci výrobku.

SEZNAM DÍLŮ

Č. položky	Popis	Počet ks
1	Levý stojan	1
2	Maticе M12	1
3	Šroub se šestihrannou hlavou M12x40	1
4	Podpůrné pouzdro	4
5	Čtverhranné pouzdro	1
6	Ploché klíč 4x20	2
7	Hřídel 3	1
8	Hřídel 1	1
9	Pravý stojan	1
10	Nátrubek	1
11	Podložka 8	1
12	Pružná podložka 8	1
13	Šroub M8 x 16	1
14	Kryt	1
15	Šroub s šestihrannou hlavou M8x16	4
16	Pružná podložka 8	4
17	Podložka 8	4
18	Ložisko 7942/20	2
19	Malý převod	2
20	Hřídel 2	1
21	Základna	1
22	Seřizovací šroub	2
23	Rukojeť	1
24	Aretační šroub M6x10	1
25	Šroub s šestihrannou hlavou M10	1
26	Pouzdro rukojeti	1
27	Šroub s šestihrannou hlavou M10x110	1
28	Podložka 6	2
29	Pružná podložka	2
30	Velký převod	2
31	Malá hřídel	2
32	Šroub s šestihrannou hlavou M6x10	2
33	Aretační šroub M8x30	2
34	Čep	2
35	Seřizovací šroub	2
36	Šroub s šestihrannou hlavou M12x20	4
37	Pružná podložka 12	4
38	Plochá podložka 12	4

ROZKRESLENÍ DÍLŮ

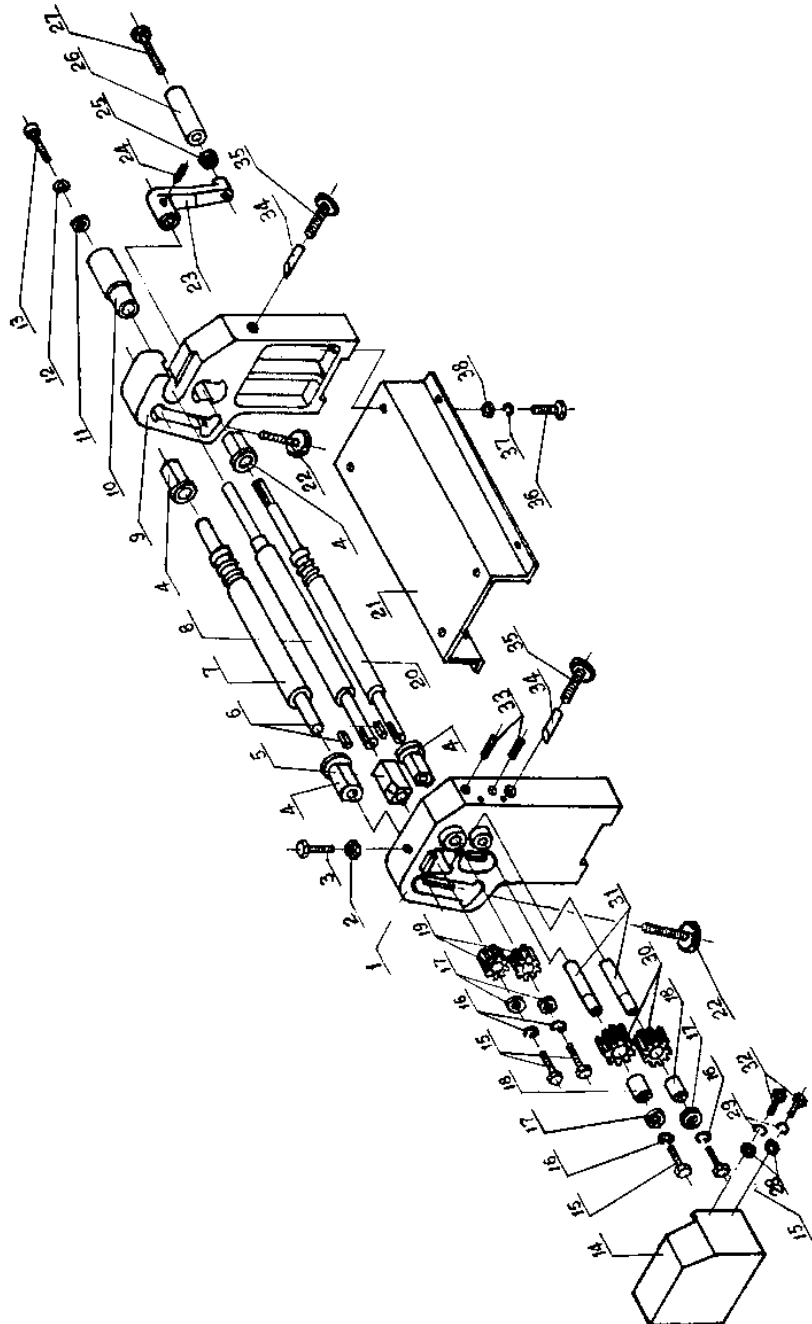

ZÁRUČNÍ LIST

1. Na nářadí a stroje KH Trading je poskytována záruka 6/24 měsíců od data prodeje dle obchodního nebo občanského zákona. (prokázat řádně vyplněným záručním listem, fakturou, účtenkou).
2. Záruka se nevztahuje na závady zaviněné neodborným zacházením, přetížením, nedodržením instrukcí uvedených v návodu, použitím nesprávného příslušenství nebo nevhodných pracovních nástrojů, zásahem nepovolané osoby, přirozeným opotřebením nebo poškozením během transportu. Dále se nevztahuje na příslušenství, motor, uhlíky, těsnící a horkovzdušné prvky, které vyžadují periodickou výměnu.
3. Při uplatňování nároků na záruční opravu je nutno předložit záruční list, který je platný pouze tehdy, je-li opatřen datem výroby a prodeje, výrobním číslem (číslem série), razítkem příslušné prodejny a podpisem prodávajícího, popřípadě platný kupní doklad.
4. Reklamaci uplatňujete u prodejce, kde jste nářadí nebo stroj zakoupili, popř. zašlete v nerozloženém stavu do opravy. Prodávající je povinen vyplnit záruční list (datum prodeje, vyr. číslo, příp. číslo série, razítko prodejny a podpis). Všechny tyto údaje musí být provedeny ihned při prodeji.
5. Záruční doba se prodlužuje o dobu, kdy je nářadí nebo stroj v záruční opravě. Nebude-li při opravě shledána závada, spadající do záruky, hradí náklady spojené s výkonem servisního technika vlastník (uživatel) nářadí nebo stroje. Nářadí zasílejte do opravy s popisem závady, vloženým záručním listem, nejlépe v originální krabici, kterou doporučujeme pro tyto účely dobře uschovat.
6. Výrobky předávejte do servisu pouze ve vyčištěné podobě. V opačném případě je z hygienických důvodů není možné přijmout, nebo je nutné účtovat poplatek za čištění.

SERVIS

KH Trading sro
U vysočanského pivovaru 701/3
190 00 Praha 9 – Vysočany

Tel. reklamačního odd.
266 190 156

266 190 111

Fax
260 190 100

T-Mobile 603 414 975

EuroTel 601 218 255

Oscar 608 227 255

<http://www.KHnet.cz>
E-Mail: servis@KHnet.cz

Výrobek: STÁČEČKA SRG – 610/0,8	
Typ: SRG24	Výrobní číslo (série):
Datum výroby:	Záznamy opravny:
Datum prodeje, razítko, podpis:	

Bez řádně vyplněného záručního listu nebo platného kupního dokladu s uvedením typu zboží (faktura, doklad o platbě v hotovosti apod.) nelze na případné reklamace brát zřetel.