

ZÁRUČNÍ LIST

1. Na výrobky je poskytována záruka v délce 24 měsíců od data prodeje dle občanského zákoníku nebo v délce 12 měsíců dle obchodního zákoníku a vztahuje se na prokázané vady materiálu či vady výroby. Jiné nároky ve vztahu na poškození jakéhokoliv druhu, přímé nebo nepřímé, vůči osobám nebo materiálu jsou vyloučeny.
2. Záruka se nevztahuje na závady způsobené neodbornou montáží či manipulací, neodborným zacházením, přetížením, nedodržením instrukcí uvedených v návodu, použitím nesprávného příslušenství nebo nevhodných pracovních nástrojů, zásahem nepovolané osoby, nebo poškozením během transportu či mechanickým poškozením. U některých druhů výrobků či jejich částí, jako je např. příslušenství, motory, uhlíky, těsnící a horkovzdušné prvky, které vyžadují periodickou výměnu, lze při používání předpokládat běžné opotřebení, které již není předmětem záruky.
3. Při uplatňování nároků na záruční opravu je nutno doložit, že výrobek byl prodán prodávajícím, u něhož je výrobek reklamován, a že záruční doba ještě neskončila. Za tímto účelem doporučujeme v zájmu co nejrychlejšího vyřízení reklamace předložit záruční list, opatřený datem výroby a prodeje, výrobním číslem (číslem série), razítkem příslušné prodejny a podpisem prodávajícího, popřípadě platný kupní doklad apod.
4. Reklamaci uplatňujete u prodejce, kde jste výrobek zakoupili, popř. zašlete v nerozloženém stavu do opravy.
5. Záruční doba se prodlužuje o dobu, kdy je výrobek v záruční opravě. Reklamovaný výrobek zasílejte do opravy s popisem závady, řádně zabalený (nejlépe v originální krabici, kterou doporučujeme pro tyto účely uschovat) a s příloženým vyplněným záručním listem, popřípadě jiným dokladem, potvrzujícím nárok na reklamaci.
6. Výrobky předávejte do servisu pouze ve vyčištěné podobě. V opačném případě je z hygienických důvodů není možné přijmout, nebo je nutné účtovat poplatek za čištění.

unitechnic.cz s.r.o.
Reklamační a servisní oddělení
Areál bývalého cukrovaru
Hlavní 29 (hala č.3 uni-max)
277 45 Úžice

Tel. reklamačního odd.	266 190 156	T-Mobile	603 414 975
	266 190 111	O ₂	601 218 255
Fax	266 190 100	Vodafone	608 227 255

<http://www.uni-max.cz>
E-Mail: reklamace1@khnet.cz
obchod@khnet.cz

Výrobek: Hydraulický zvedák 3 t s nízkým profilem	
Typ: T83508	Výrobní číslo (série):
Datum výroby:	Záznamy opravy:
Datum prodeje, razítko, podpis:	

www.uni-max.com

NÁVOD K OBSLUZE PŮVODNÍ

HYDRAULICKÝ ZVEDÁK 3 T S NÍZKÝM PROFILEM



www.uni-max.com

T83508

Vážený zákazníku, děkujeme Vám za zakoupení produktu uni-max.

Naše společnost je připravena Vám poskytnout své služby – než výrobek zakoupíte, při koupi i po zakoupení. V případě jakýchkoli dotazů, návrhů či doporučení kontaktujte naše obchodní místo. Vy- nasnažíme se Váš návrh zvážit a reagovat v rámci možností.

První použití zařízení je ve smyslu tohoto návodu právním krokem, kterým uživatel svou svobodnou vůlí stvrzuje, že tento návod řádně prostudoval, zcela pochopil jeho smysl a seznámil se všemi riziky.

POZOR! Nepokoušejte se uvést (popř. používat) zařízení dříve, než se seznámíte s celým návodem k obsluze. Návod uschovejte pro příští použití.

Pozornost je třeba věnovat zejména pokynům týkajících se bezpečnosti práce. Nedodržení nebo nepřesné provádění těchto pokynů může být příčinou úrazu vlastní osoby nebo osob jiných, popřípadě může dojít k poškození zařízení nebo zpracovávaného materiálu.

Dbejte zejména bezpečnostních instrukcí uvedených na štítcích, kterými je zařízení opatřeno. Tyto štítky neodstraňujte, ani nepoškozujte.

Pro usnadnění případné komunikace si zde opište číslo faktury popř. kupního dokladu.

POPIS

Nízkoprofilový profesionální zvedák s kvalitní pumpou pro rychlý zdvih, 4 kola, 2 natáčecí. Minimální výška 98 mm, maximální výška 535 mm, nosnost 3 000 kg.

TECHNICKÁ DATA

Minimální výška.....	98 mm
Maximální výška.....	535 mm
Nosnost.....	3 000 kg
Hmotnost brutto.....	45,5 kg

Správnost textu, grafů a údajů se váže na dobu tisku. V zájmu neustálého zlepšování našich výrobků může bez předchozího upozornění dojít ke změně technických údajů.

BEZPEČNOSTNÍ OPATŘENÍ

Pracoviště doporučujeme vybavit tabulkami se zásadami bezpečné práce:

- „Předcházej nejčastějším úrazům“ – HYDRAULICKÉ ZVEDÁKY

Symbole používané v těchto instrukcích



Pozor!

Označuje nebezpečí zranění nebo velké materiální škody.



Varování!

Nebezpečí poškození



Poznámka:

Dodatečná informace

ROZKRESLENÍ A SEZNAM DÍLŮ

Ne všechny součásti zvedáku jsou vyměnitelné položky, zobrazeny jsou však všechny, aby byla jasná jejich poloha v montážní sestavě.

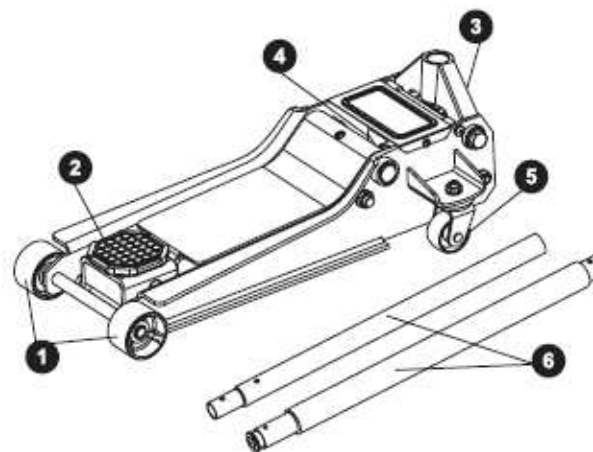

1. Přední kolečka
2. Dosedací sedlo
3. Objímka rukojeti
4. Sestava hydraulického válce
5. Zadní kolečka
6. Rukojeť

UPOZORNĚNÍ

Pokud dojde k poruše, zašlete přístroj na adresu prodejce, oprava bude provedena v co nejkratším termínu. Stručný popis závady zkrátí její hledání a dobu opravy. V záruční době k přístroji přiložte záruční list a doklad o koupi. Také po uplynutí záruční doby jsme tu pro Vás a případné opravy provedeme za příznivé ceny.

Abyste zabránili poškození přístroje při přepravě, bezpečně jej zabalte nebo použijte originální obal. Za poškození při přepravě neneseme odpovědnost a při reklamaci u přepravní služby záleží na úrovni balení a zabezpečení proti poškození.

Pozn.: Vyobrazení se může lišit od dodaného výrobku, stejně jako se může lišit rozsah a typ dodaného příslušenství. Je to důsledek vývoje a takové varianty ovšem nemají žádný vliv na správnou funkci výrobku.

Význam samolepících značek s bezpečnostními symboly:



Před použitím čti návod!



Obecná výstraha



Používej ochrannou obuv!



Používej ochranné rukavice!



Nosnost 3000 Kg

Samolepící značky umístěte na plochách zařízení, které jsou za každých okolností viditelné pro obsluhu stroje před uvedením do chodu i během něho.

! Obecné

- Igelitové sáčky použité v obalu mohou být nebezpečné pro děti a zvířata.
- Seznamte se s tímto zařízením, jeho ovládáním, provozem, prvky tohoto zařízení a možnými riziky spojenými s jeho nesprávným užíváním.
- Zajistěte, aby uživatel zařízení byl pečlivě seznámen s ovládáním, provozem, prvky tohoto zařízení a možnými nebezpečími, plynoucími z jeho užívání.
- Dbejte vždy bezpečnostních instrukcí uvedených na štítcích. Tyto štítky neodstraňujte, ani nepoškozujte. V případě poškození nebo nečitelnosti štítku kontaktujte dodavatele.
- Udržujte pracoviště v pořádku a čistotě. Nepořádek v pracovním prostoru může způsobit nehodu.
- Nikdy nepracujte ve stísněných nebo špatně osvětlených prostorách. Vždy zkontrolujte, zda je podlaha stabilní a zda je dobrý přístup k práci. Vždy udržujte stabilní postoj.
- Neustále sledujte postup práce, a používejte všechny smysly. Nepokračujte v práci, pokud se na ni nemůžete plně soustředit.
- O své nářadí pečujte a udržujte je čisté.
- Rukojeti a ovládací prvky udržujte suché a bez stop olejů a tuků.
- Zabraňte přístupu, zvířat, dětí a nepovolaných osob.
- Nestrkejte nohy nebo ruce do pracovního prostoru.
- Nikdy neponechejte za provozu zařízení bez dozoru.
- Nepoužívejte zařízení pro jiný účel, než ke kterému je určeno.
- Při práci používejte osobní ochranné pracovní prostředky (např. brýle, chrániče sluchu, respirátor, bezpečnostní obuv, apod.).
- Nepřepínejte se, používejte vždy obě ruce.
- Se zařízením nepracujte pod vlivem alkoholu a omamných látek.
- Trpíte-li závratěmi, oslabením nebo mdlobami, se zařízením nepracujte.
- Jakékoli úpravy zařízení nejsou povoleny. NEPOUŽÍVEJTE v případě, že zjistíte ohnutí, prasklinu nebo jiné poškození.
- Nikdy neprovádějte údržbu zařízení za provozu.
- Objeví-li se neobvyklý zvuk nebo jiný neobvyklý jev, okamžitě stroj zastavte a přerušte práci.
- Zajistěte správnou údržbu stroje. Před použitím zkontrolujte, zda u stroje nedošlo k poškození.
- Při údržbě a opravě používejte pouze originální náhradní díly.

- Použití přídavných zařízení nebo příslušenství nedoporučených dodavatelem může vést ke zraněním.
- Pro konkrétní práci zvolte vhodné zařízení. Nesnažte se přetěžovat přístroje či příslušenství s malým výkonem a používat je pro práci, která vyžaduje větší strojní zařízení.
- Zařízení nepřetěžujte. Práci odměřujte tak, aby mohlo bez námahy pracovat optimální rychlostí. Na poškození způsobené přetížením se nevztahuje záruka.
- Chraňte zařízení před nadměrnou teplotou a slunečním zářením.
- Zařízení není určeno pro práci pod vodou, ani ve vlhkém prostředí.
- Pokud zařízení delší dobu nepoužíváte, uložte ho na suchém uzamčeném místě mimo dosah dětí.
- Před spuštěním nářadí zkontrolujte všechny bezpečnostní prvky, zda pracují hladce a účinně. Přesvědčte se, zda všechny pohyblivé díly jsou v dobrém stavu.
- Zkontrolujte, zda některé díly nejsou prasklé nebo zadřené, přesvědčte se, že všechny díly jsou správně nasazené. Kontrolujte i všechny další podmínky, které mohou ovlivnit funkci nářadí.
- Pokud není jinak uvedeno v tomto návodu, je nutné poškozené díly a bezpečnostní prvky opravit nebo vyměnit.

! Sestavy

- Nepoužívejte zařízení, dokud není kompletně sestaveno podle pokynů manuálu.

! Zvedací zařízení

- Zvedejte pouze břemena nepřesahující nosnost zvedáku.
- Držte ruce mimo dosah pohybujících-se částí.
- Břemeno spouštějte pomalu a zabraňte prudkým a neočekávaným zastavením či spuštěním.
- Při spouštění dbejte, aby nedošlo ke skřípnutí končetin či předmětu mechanismem zvedáku.

! Vybavení autoservisu

- Před započítím oprav řádně zajistěte a zabrzděte opravovaný automobil.

! Hydraulická zařízení

- Stopový únik kapaliny z hydraulické pumpy a hydraulických pracovních válců je standardní vlastností každé hydraulické pumpy a pracovního válce a není nijak na závadu činnosti. Její úbytek je nutno průběžně doplňovat.
- Před začátkem práce kontrolujte těsnost všech spojů a případné netěsnosti ihned odstraňte.
- Nikdy nepřekračujte maximální zatížení hydraulického válce. Nepřekračujte maximální vysunutí pístnice, protože je možné násilím vysunout pístnici ven z válce.
- Pokud není zatížení hydraulického válce soustředěné, čerpejte opatrně. Pokud musíte k čerpání používat nadměrnou sílu, zastavte práci a nastavte válec tak, aby zatížení bylo více soustředěné. Toto opatření by mělo snížit vynakládanou sílu.
- Udržujte nářadí mimo dosah tepla a ohně, protože tím se nářadí může poškodit.
- Při případném úniku hydraulické kapaliny na podlahu pracoviště může dojít k uklouznutí. Proto je nutno uniklou kapalinu ihned odstranit a použité materiály (sorbenty nebo čisticí vlnu) řádně uskladnit (do uzavíratelné plechové nádoby) a předat k odborné likvidaci dle Zákona o odpadech.
- Nemíchejte hydraulické kapaliny různých výrobců. Olej měňte v závislosti na intenzitě používání. Při občasném použití 1 × ročně. Při intenzivním použití 1 × za měsíc. Doporučujeme hydraulický olej **HLP46**, který je v nabídce pod objednávacím číslem **42004** a který je vhodný pro většinu běžných hydraulických zařízení.
- Dodržujte výměnné lhůty hydraulické kapaliny. První výměnu doporučujeme udělat po 1 měsíci provozu bez ohledu na využití zařízení.
- Při výměně, doplňování a manipulaci dbejte na čistotu hydraulické kapaliny. Nečistoty podstatně snižují životnost zařízení a způsobí nenávratné poškození zařízení.
- Používejte ochranné krytky a záslepky pro zabránění vniknutí nečistot do zařízení.

LIKVIDACE

Po skončení životnosti výrobku je nutné při likvidaci vzniklého odpadu postupovat v souladu s platnou legislativou. Výrobek se skládá z kovových a plastových částí, které jsou po roztřídění samostatně recyklovatelné.

1. Demontujte všechny díly stroje.
2. Díly roztřídte dle tříd odpadu (kovy, pryž, plasty apod.). Vytříděný materiál odevzdejte k dalšímu využití.
3. Elektroodpad (použité elektrické ruční nářadí, elektromotory, nabíjecí zdroje, elektronika, akumulátory, baterie...).

- Použité hydraulické kapaliny je nutno likvidovat v souladu se Zákonem o odpadech.
- Informace o místech sběru obdržíte na zastupitelstvu obce nebo na Internetu.

ODSTRAŇOVÁNÍ PROBLÉMŮ

Problém:

Zvedák nezvedá břemena

Po zvednutí dochází k pomalému klesání zvedáku

Znamená to, že se břemeno po zvednutí pomalu a neúmyslně spouští

Při spouštění uniká z prostoru zásobníku kapalina

Dosedací sedlo zvedáku se nedostane do své nejnižší polohy

Píst hydraulického válce po uvolnění od zátěže nezůstane ve spuštěné poloze (stoupá pomalu nahoru)

Nedostatečný výkon

U zvedáku nedojde k maximálnímu vysunutí

Možný problém

- Vypouštěcí ventil není správně uzavřen
- Břemeno je příliš těžké
- Porucha hydraulické jednotky
- Příliš naplněný zásobník
- Deformovaná pístnice/válec, zadření pístu ve válci nebo horní matice, pravděpodobný výsledek špatného vystředění břemena
- V systému je zachycen vzduch
- Nedostatečné množství kapaliny
- V systému je zachycen vzduch
- Porucha hydraulické jednotky
- Nedostatečné množství kapaliny

Odstranění problému

- Ujistěte se, zda je vypouštěcí ventil uzavřen. Pro manipulaci s vypouštěcím ventilem používejte dodanou rukojeť. Otáčejte vypouštěcím ventilem ve směru pohybu hodinových ručiček, dokud neucítíte stabilní odpor.
- Použijte zvedák s větší nosností.
- Vypusťte takové množství oleje, aby jeho hladina dosahovala předepsané úrovně.
- Není-li již žádný kontakt mezi zdviženým břemenem a dosedacím sedlem zvedáku, jednoduše odstraňte zvedák a při odstraňování vzduchu ze systému postupujte podle pokynů v návodu k použití. Je-li ovšem mezi dosedacím sedlem a vozidlem jakýkoli kontakt, ZASTAVTE práci. Použijte další zvedák, abyste mohli vozidlo zvednout do dostatečné výšky, v jaké budete moci použít pevné stojany. Odstraňte nefunkční zvedák a potom také stojany. Použijte další zvedák. Pomocí dalšího zvedáku spouštějte břemeno otáčením vypouštěcího ventilu proti směru pohybu hodinových ručiček, ale nikdy neprovádějte otočení o více než ½ otáčky. Potom při odvzdušnění systému postupujte podle pokynů uvedených v návodu k použití.
- Ujistěte se, zda je ve zvedáku předepsané množství kapaliny.
- Při odvzdušňování zvedáku pečlivě dodržujte pokyny uvedené v návodu k použití.

Bezpečnostní informace – hydraulický zvedák 3t s nízkým profilem T83508



- Před každým použitím proveďte kontrolu. Nepoužívejte tento zvedák, došlo-li k zlomení, ohybu, prasknutí nebo jinému poškození jeho částí (včetně nálepek). Každý zvedák, který je jakýmkoli způsobem poškozen, který nepracuje správně nebo u kterého schází díly, musí být ihned vyřazen z provozu. Máte-li dojem, že byl zvedák vystaven rázovému zatížení (břemeno neočekávaně náhle kleslo na zvedák), okamžitě přestaňte tento zvedák používat, dokud nebude provedena jeho kontrola.
- NIKDY nepoužívejte tento zvedák jako samostatný stojan. Po zvednutí do požadované výšky břemeno ihned podepřete párem vhodných stojanů s dostatečnou nosností.
- Vždy umístěte zvedák na taková místa, která jsou pro zvedání doporučena výrobcem vozidla.
- Před zahájením zvedání vystředte břemeno na dosedacím sedle.
- Nikdy nepracujte na vozidle, pod vozidlem nebo v blízkosti vozidla, které je podepřeno pouze hydraulickým zvedákem.
- Zvednuté břemeno ihned podepřete párem vhodných stojanů s dostatečnou nosností.
- Používejte POUZE s vozidly, jejichž opěrné body určené pro zvedání jsou použitelné s dosedacím sedlem tohoto zvedáku.
- Nekompatibilita může mít za následek poškození konstrukce vozidla nebo zvedáku.
- Zajistěte klíny každé nezdvížené kolo vozidla z obou stran.

MONTÁŽ A OBSLUHA

- Než vyhodíte obal od přístroje, zkontrolujte, zda v něm nezůstaly nějaké součástky. Pokud ano, vyhledejte si díl v seznamu dílů nebo na schématu sestavení a příslušný díl nainstalujte.

1. Ověřte si, zda je tento výrobek určen pro úkon, který chcete provádět.
2. Před použitím tohoto výrobku si přečtěte celý tento návod k obsluze a kompletně se seznámte s tímto výrobkem, s jeho komponenty a také s riziky, která souvisí s jeho použitím.
3. Abyste se seznámili se základními funkcemi tohoto zvedáku, použijte dodanou rukojeť, abyste mohli ovládat vypouštěcí ventil:
 - a. Otáčejte rukojetí, dokud neucítíte silný odpor a dokud nebudete moci rukojetí již dále otáčet. Toto je poloha vypouštěcího ventilu „UZAVŘENO“ používaná pro zvedání břemena.
 - b. Otáčejte rukojetí proti směru pohybu hodinových ručiček, ale ne více, než o 1/2 otáčky z polohy uzavřeno. Toto je poloha vypouštěcího ventilu „OTEVŘENO“ používaná pro spouštění břemena.
4. Se zcela spuštěným dosedacím sedlem sejměte krycí desku, a potom odstraňte zátku otvoru pro plnění oleje. Zasuňte rukojeť do objímky rukojeti a potom proveďte 6 až 8 úplných zdvihů. To pomůže uvolnit všechny zbytky stlačeného vzduchu, které mohou být zachyceny uvnitř zásobník. Zkontrolujte množství oleje. Správné množství oleje se bude lišit od zakrytí pístu hydraulického válce až po hladinu nacházející se ve výšce 4,8 mm nad tímto pístem, při pohledu přes otvor pro zátku. Našroubujte zpět zátku otvoru pro plnění oleje.
5. Při výměně opotřebovaných nebo poškozených částí a sestav vždy používejte pouze náhradní díly schválené výrobcem.

Zvedání

1. Postavte vozidlo do parkovací polohy se zabrzděnou parkovací brzdou a s koly, která budou zajištěna zakládacími klíny, abyste zabránili nežádoucímu pohybu vozidla.
2. Najděte a uzavřete vypouštěcí ventil otáčením rukojeti ve směru pohybu hodinových ručiček, dokud nebudete cítit znatelný odpor, který bude bránit dalšímu otáčení. Vystředte polohu dosedacího sedla pod bodem určeným pro zvedání vozidla.
3. Zkontrolujte bod určený pro zvedání vozidla, zasuňte rukojeť do objímky rukojeti a pumpujte pákou, dokud nedojde ke kontaktu mezi dosedacím sedlem a bodem určeným pro zvedání. Chcete-li vozidlo zvednout, pumpujte rukojetí, dokud se vozidlo nedostane do požadované výšky.
4. Ihned přeneste zatížení na pár vhodných stojanů s dostatečnou nosností.



Používejte pouze sestavu rukojeti dodanou výrobcem zvedáku. Sestava rukojeti dodaná s tímto zvedákem může být bezpečně použita s vypouštěcím ventilem a s objímkou rukojeti tohoto zvedáku. Bude-li tato rukojeť opotřebovaná, nebude správně pracovat nebo nebude možné její použití ve vypouštěcím ventilu. ZASTAVTE práci a nepoužívejte takovou rukojeť. Přerušete používání zvedáku, dokud od výrobce neobdržíte náhradní sestavu rukojeti.

Spouštění

1. Zvedněte vozidlo dostatečně vysoko, abyste mohli odstranit pevné zvedáky a potom tyto zvedáky odstraňte.
2. Pomalu otáčejte rukojetí proti směru pohybu hodinových ručiček, ale ne více, než o 1/2 otáčky. Nelze-li vozidlo spustit:
 - a. Použijte další zvedák, abyste mohli vozidlo zvednout do dostatečné výšky, v jaké budete moci použít pevné stojany.
 - b. Odstraňte nefunkční zvedák a potom také stojany.
 - c. Pomocí druhého zvedáku spouštějte vozidlo otáčením ovládací rukojeti proti směru pohybu hodinových ručiček, ale ne více, než o 1/2 otáčky.

3. Po vyjetí zvedáku z místa pod zvedaným vozidlem stlačte dolů dosedací sedlo, abyste omezili působení koroze a nečistot na hydraulický válec zvedáku.

ÚDRŽBA

- Nářadí udržujte vždy v čistotě. Nečistoty, které vniknou do mechanismu nářadí mohou způsobit poškození nářadí.
- Na čištění nepoužívejte agresivní čisticí prostředky a rozpouštědla.
- Plastové díly doporučujeme otírat hadříkem navlhčeným v mýdlové vodě.
- Kovové povrchy ošetřete hadrem navlhčeným v petroleji.
- Nepoužívané zařízení uskladněte nakonzervované na suchém místě, kde nebude korodovat.
- Veškeré údržbářské práce smí vykonávat pouze odborný personál.
- Pro opravy používejte pouze originální náhradní díly.

Odvzdušnění

Nastavte vypouštěcí ventil do polohy OTEVŘENO a zcela spusťte dosedací sedlo. Najděte a odstraňte zátku plicního otvoru pro olej. Zasuňte rukojeť do objímky rukojeti a potom proveďte 6 až 8 úplných zdvihů. To pomůže uvolnit všechny zbytky stlačeného vzduchu, které mohou být zachyceny uvnitř zásobník. Hladina oleje musí být srovnána se spodní hranou otvoru pro plnění oleje. Našroubujte zpět výpustnou zátku na olej.

Důležité

Používejte pouze kvalitní hydraulické oleje určené pro hydraulické zvedáky. Vyvarujte se míchání různých typů kapalin a NIKDY nepoužívejte brzdovou kapalinu, turbínový olej, převodový olej, motorový olej nebo glycerin. Nesprávná kapalina může způsobit selhání zvedáku a potenciální riziko náhlé a okamžité ztráty nosnosti.

Doplnění oleje

1. Nastavte dosedací sedlo do nejnižší polohy a odstraňte zátku otvoru pro doplnění oleje.
2. Položte zvedák na jeho boční stranu a vypusťte kapalinu do vhodné nádoby. Poznámka: Provádějte likvidaci hydraulické kapaliny podle platných předpisů.
3. Naplňte zvedák takovým množstvím oleje, aby byla jeho hladina srovnána se spodní hranou otvoru pro plnění oleje. Našroubujte zpět zátku otvoru pro plnění oleje.

Mazání

Pravidelné nanesení lehkého mazacího oleje na otočné body zvedáku pomůže zajistit volný pohyb závesů pístu čerpadla. Poznámka: Nikdy nenanášejte olej na dosedací sedlo. Musíte-li provést namazání závitů dosedacího sedla, očistěte povrch závitů čistým a suchým hadrem a potom na tento závit naneste malé množství maziva na ložiska. Naneste toto mazivo na závit co nejrovnoměrněji.

Čištění

Provádějte pravidelnou kontrolu, zda nedochází ke korozi pístu čerpadla a pístnice. Je-li to nutné, proveďte očištění a ořnění hadrem navlhčeným v oleji. Poznámka: Nikdy na těchto površích nepoužívejte brusný papír nebo abrazivní materiály.

Uložení

Ukládejte tento zvedák se zcela spuštěným pístem čerpadla, pístnicí a dosedacím sedlem. Ujistěte se, zda je vypouštěcí ventil v poloze otevřeno, ale nikdy s ním neotáčejte o více než 1/2 otáčky. Tímto způsobem zabráníte působení koroze na tyto důležité povrchy.